



Deutschland  
2,95 €



# selber machen



## TAPEZIEREN

Schritt für Schritt

## Rosenbogen

Vier Varianten,  
einfach zu bauen

## Laminat

Und was kommt drunter?

## Dachfenster

Schatten nach Bedarf

## Kinderhaus

Erst zum Spielen, später  
für die Gartengeräte

TECHNIK JOURNAL



- Handkreissäge
- Neues Material für Holzterrassen
- Akkuschauber

Tolle  
Bauvorschläge

# Ideen für den romantischen Garten



# Was Du auch tust, ...



*... mach es mit Liebe!*

Emil Lux GmbH & Co. KG • Emil-Lux-Str. 1 • D-42929 Wermelskirchen • Fon: +49 (0)2196/76-4000 • Fax: +49 (0)2196/76-4002 • www.lux-tools.com

## GUTES WERKZEUG IST LUX

# JUNI

## THEMA DES MONATS



### Liebe Leserin, lieber Leser!

Das Kinder-Gartenhaus, das Sie auf Seite 62 erwartet, hat bereits eine bewegte Geschichte hinter sich. Zum Zeitpunkt der Fotoproduktion dieses Bauplans Mitte April war der Frühsommer bei uns in Hamburg noch in weiter Ferne. Was also tun? Schließlich wollten wir Ihnen keine Kinder mit roten Nasen im Schneeanzug auf die Fotos stellen. Wir haben lange gesucht und die „tolle Kiste“ samt Hundehütte dann beim ersten warmen Sonnenstrahl auf einer Wiese an einem Nebenarm der Elbe fotografiert. Und selbst dabei mussten wir uns noch beeilen – wo auf dem Foto das Haus steht, grasten Stunden später bereits Kühe. Übrigens: Mit dem nächsten Heft liefern wir Ihnen wieder sechs Baupläne mit. Viel Spaß beim Lesen und Bauen!

*Th → Mauz*

Thomas Mauz  
Chefredakteur



Foto: Christian Bordes

**selber machen**  
diy

**Probe-Abo**

**3x**

**SELBER MACHEN**  
**und die Koffer-**  
**raumtasche für**  
**nur 8,85 Euro**



Schöne und geräumige Tasche aus schmutzabweisendem Nadelfilz-Velour von Westfalia. Ideal zur Aufbewahrung was sonst in Fahrzeug und Kofferraum rumliegen würde. Mit stabilen Klettstreifen als Verschluss und zur Befestigung im Kofferraum. Größe ca. 50 x 25 cm

Bestellen Sie mit diesem Coupon per Post beim SELBER MACHEN-Abo-Service, Postfach 60 12020, 22212 Hamburg, per Fax: (040) 27 17-20 79, oder über die Abo-Hotline: (040) 87 97 35 40

**Ja! Senden Sie mir die nächsten drei SELBERMACHEN-Ausgaben und die Kofferraumtasche inklusive Porto und Verpackung zum Vorzugspreis von nur 8,85 Euro:**

Name, Vorname

Straße, Hausnummer

PLZ Ort

Telefon e-mail

Wenn ich nicht nach Erhalt des 2. Heftes schriftlich kündige, beliefern Sie mich bitte zum Abopreis von 35,40 Euro im Jahr weiter.

**Bezahlung bequem und bargeldlos durch Bankeinzug**

BLZ Kontonummer

Geldinstitut

**Gegen Rechnung.** Bitte keine Vorauszahlung leisten.

Bitte informieren Sie mich (ggf. per e-Mail) über weitere interessante Angebote.

Datum/ Unterschrift des Abonnenten

SME 11/05-23990

**Garantie:** Meine Abo-Bestellung wird erst dann wirksam, wenn sie nicht binnen zwei Wochen schriftlich beim Abo-Service SELBER MACHEN, Postfach 60 12 20, 22212 Hamburg, widerrufen wird. Zur Wahrung der Frist genügt die rechtzeitige Absendung des Widerrufs.

# INHALT

## JUNI

### WOHNEN

#### Container für Kinder

... die was auf dem Kasten haben:  
Unsere Idee für das wahrscheinlich  
vielseitigste Möbel der Welt.

6

#### Spiegel-Schuhschrank

Stilsicher kombiniert:  
Die zwei wichtigsten Flurmöbel  
finden Platz in einem

10

#### Stubenwagen

Zum Selberschieben: Der absolute  
Klassiker für die Kleinsten

14

#### Dachfenster

Schatten nach Bedarf:  
So montieren Sie Rollo und  
Jalousie in der Schräge richtig

20

### TECHNIKJOURNAL

#### Akkuschrauber

Schraube locker? Die neue Mittel-  
klasse von Metabo im Kurztest

34

#### Tapezieren

Bahn für Bahn und Schritt für Schritt:  
So tapezieren Sie richtig.

38

#### Laminat

Siehe unten: Welche Trittschall-  
dämmung auf welchem Boden?

42

#### Handkreissäge

Beste Wal? Die Skil „Orca“ im Test  
und andere im Vergleich

46

#### Holzterrassen

Macht ein neues Material der  
Verwitterung den Garaus?  
Wir stellen das „Superholz“ vor.

50

### MAGAZIN

#### Nachrichten

Das Neueste aus  
Industrie und Werkstatt

24

#### Reportage

Zu Gast in Deutschlands größtem  
Kreativmarkt Modulor

30

Titelfoto: Michael Holz

■ Unsere Titelthemen

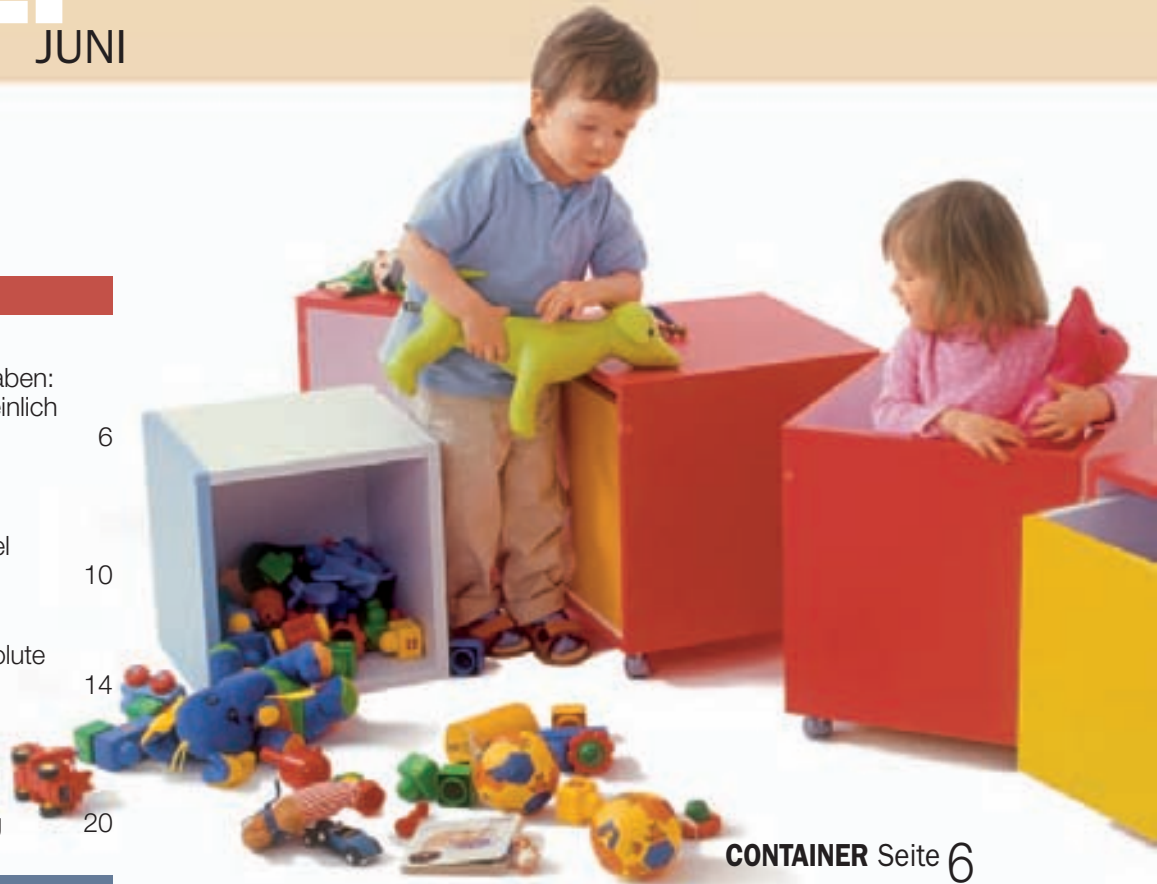

CONTAINER Seite 6



DACHFENSTER Seite 20



ROSENBOGEN Seite 72

## TECHNIK JOURNAL



TAPEZIEREN Seite 38

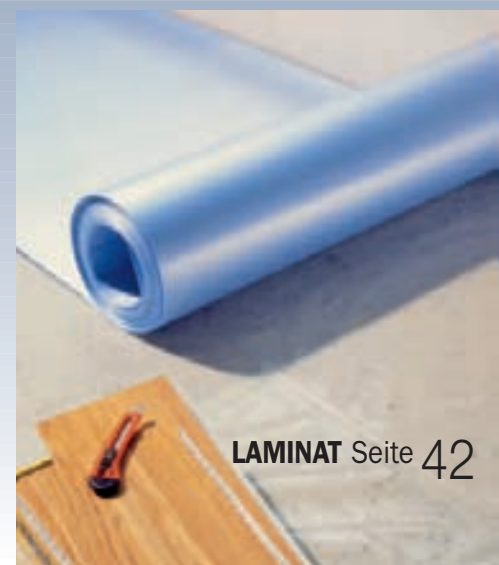

LAMINAT Seite 42



**SCHUHSCHRANK**  
Seite 10



**STUBENWAGEN** Seite 14



**KINDERHAUS** Seite 62



**HANDKREISSÄGEN**  
Seite 46

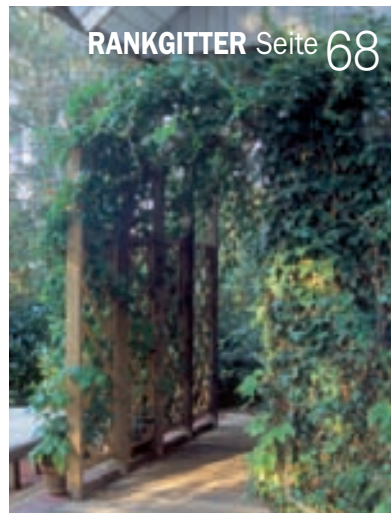

**RANKGITTER** Seite 68

## GARTEN

### ■ Kinderhaus

Häuslein, wechsel dich: Ein Garten-Spielhaus, das bei Bedarf zum Gerätehaus werden kann 62

### ■ Rankgitter

Laubengang direkt ans Haus gebaut 68

### ■ Rosenbogen

Vier unverwechselbare Rankgerüste für Rosen und andere Kletterer 72

### Garten im Juni

Kleine Teiche, Rittersporn 78

### Schlaraffen-Obst

Kiwi, Wein & Feige: Die wichtigsten Tipps rund um die süßesten Früchte 82

## SERVICE

**Service** 56

**Katalog-Shop** 57

**Impressum** 58

**Herstelleradressen** 58

**Die Selbären** 58

**Leserbriefe** 60

**Vorschau auf Heft 7/2005** 86

**selber machen**  
DIY

### Leserfragen

**Telefon** (0 40) 27 17-31 81  
**Telefax** (0 40) 27 17 20 79  
**e-Mail:** redaktion@selbermachen.de

### Leserservice: Abo

**Telefon** (0 40) 87 97 35 40  
**Telefax** (0 40) 27 17 20 79  
**e-Mail:** leserservice@jalag.de  
**Internet:** www.jalag.de/aboshop



### Bestellservice: Baupläne, CD-ROMs, Sonderhefte, Heftnachbestellung

**Telefon** (02 21) 2 80 99-13  
**Telefax** (02 21) 2 80 99-27  
**e-Mail:** shop@selbermachen.de  
**Internet:** www.selbermachen.de

### Redaktion SELBER MACHEN

Postfach 60 23 69, 22233 Hamburg  
**Telefon** (0 40) 27 17-31 82  
**Telefax** (0 40) 27 17 20 75  
**e-Mail:** redaktion@selbermachen.de  
**Internet:** www.jalag.de

Ob als mobile  
Beistelltische vor dem Sofa  
oder als Spielcontainer  
im Kinderzimmer:

**Die**



# Würfel werden gefallen



**W**enn das kein guter Wurf ist: vier mal 40 x 40 x 40. Das System ist schnell durchschaut. Vier Möbelcontainer in Würfelform sind so aneinander gekoppelt, dass sie sich als gerade Reihe, als kompakter quadratischer Block oder als lockere Schlangenlinie aufstellen lassen. Drei Elemente sind an zwei gegenüberliegenden Seiten offen und können mit Schubkästen bestückt werden. Der vierte Würfel hat einen Boden und eine Öffnung nach oben, was ihn für die Erwachsenen als Barfach und für die Kinder als Passagierwagen prädestiniert. Welche Farbe der „Zug“ bekommt, bleibt dem Möbelbauer überlassen, da alles von Hand lackiert wird. Aber es darf auch gern mal etwas bunt sein.

Sofa, Vorhang, Leuchte, Accessoires und Spielhunde: Die Wäscherei; übriges Spielzeug: privat.

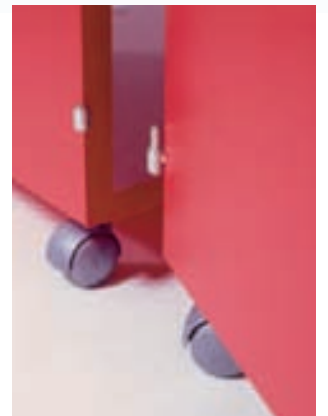

## ABGEKOPPELT

Will man die Container ausnahmsweise auch mal einzeln verwenden, kann man sie ganz einfach an den Gelenken (Einbohrbänder) aushaken.

**EINGEPARKT**  
Automatisch sauber ausgerichtet stehen die Würfel als Reihe an der Wand oder zusammengeschenkt als kompakter (Couchtisch-) Block. Dafür sorgen die Möbelbänder und kleine Puffer aus klarem Kunststoff.



Produktion und Fotos (6): 3D-Objekt/Werner Hack, weitere Fotos: Christian Bordes (6); Styling: Ursi Nüttgens; Zeichnungen: Tillman Straszburger

# Vierzig mal vierzig im Viererpack

**C**ontainer und Schubkästen werden aus einheitlichem Material gefertigt: 19 mm dicke MDF-Platte. Wir empfehlen, die Teile auf Gehrung zusammenzuleimen. So hat man an den Verbindungen große Leimflächen und braucht keine Dübel. Das heißt aber auch, dass die 45-Grad-Zuschnitte zu Hause an der Kreissäge exakt ausgeführt werden müssen. Aber Sie können sich ja schon im Baumarkt 40 cm breite Plattenstreifen für die Container und 32 cm breite Steifen für die Schubkästen zuschneiden lassen, die dann nur noch auf Länge gesägt werden. Arbeiten Sie wirklich millimetergenau. Sollten die Böden nicht passen, entstehen sonst Fugen oder Sie bekommen die Gehrungen nicht dicht zusammengeleimt.

- 1 Für die Gehrungsschnitte der Würfelseiten brauchen Sie eine Kreissäge. Das Blatt muss exakt auf 45 Grad eingestellt werden. Alle Würfelseiten erhalten dasselbe Maß. Bei den Schubkästen sind die Fronten schmäler als die Seiten. Alle Böden rechtwinklig zuschneiden, also das Sägeblatt auf 90 Grad zurückstellen.
- 2 Die Bauteile können schon vor dem Verleimen gestrichen werden. Das erleichtert den Voranstrich und das Lackieren besonders bei den Innenflächen. Allerdings dürfen die Kanten, die später verleimt werden, keinen Lack erhalten.
- 3 Zum Verleimen werden die Seiten zunächst mit der Innenseite nach unten auf einer glatten Unterlage Kante an Kante in Reihe ausgelegt und mit selbstklebendem Packband in dieser Position fixiert. (Vorher Staub entfernen!). Dann zum Leimauftragen wenden und anschließend zusammenfallen. Dabei die Böden – mit eingeleimten Kanten – gleich mit „einwickeln“. Auch die letzte Kante mit Packband unter Spannung verschließen.
- 4 Nach Aushärten des Leims kann auch außen der Endlack aufgetragen werden.
- 5 Bei der Montage der Möbelrollen die Anschraubplatten ein Stück von der Kante versetzen, damit sie unsichtbar sind.
- 6 Damit die Schubkästen besser gleiten, werden Kunststoffkanten aufgeleimt und Winkelprofile in die Korpusecken gesetzt.

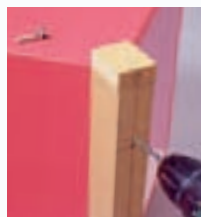
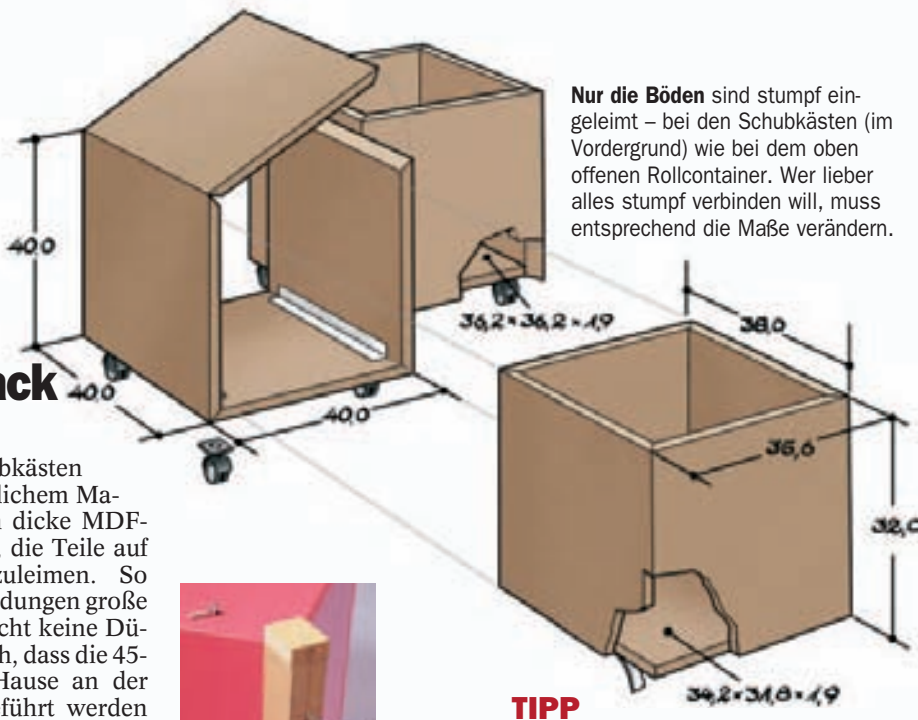

## TIPP

Die Einbohrbänder müssen genau in die Außenecken geschraubt werden. Damit Winkel und Position bei allen Bohrungen stimmen, empfiehlt es sich, eine Bohrschablone anzufertigen. Hierfür brauchen Sie nur zwei Reststücke vom Plattenzuschnitt (Bild 1) zusammen- und einen Klotz als Anschlag obendrauf zu leimen. Danach im Bohrstand die vier Schablonenlöcher bohren.



# ! SERVICE

## WAS IST...?

### EINBOHRBAND

Ein zweiteiliger Beschlag, der Türen oder Fenster mit einem Möbelkorpus oder einem Rahmen beweglich und aushängbar verbindet (Korpus- und Türteil). Im Gegensatz dazu sind Scharniere einteilig. Die meisten Bänder haben Anschraub-„Lappen“. Einbohrbänder haben anstelle der Lappen Einbohrzapfen.



### GEHRUNG

Eine Eckverbindung zweier in einem bestimmten Winkel aufeinandertreffender Bauteile, deren Kontaktflächen auf die Hälfte dieses Winkels zugesägt werden (zum Beispiel 90°-Verbindung = 45°-Winkelschnitte). Die Kontaktflächen sind größer als bei einer stumpfen Verbindung, was der Konstruktion höhere Festigkeit verleiht (untere Abbildung).



## WO GIBT'S...?

MÖBELROLLEN:  
Wagner System GmbH,  
Tel. (07821) 94 77-0.

Die Herstelleradressen finden Sie auf Seite 58.

# Das Scharnier, das es nicht gibt, gibt es nicht.

Dreh- und Angelpunkt in guten Möbeln ist nach wie vor das Scharnier. Und das hat sich zu einem wahren High-Tech-Produkt entwickelt.



Blitzschnelle Montage und Demontage, problemloses Justieren, Federkraftverstellung, unterschiedlichste Öffnungswinkel und -varianten, hohe Belastbarkeiten und jede Menge Sicherheitsfunktionen – das ist allerfeinste Technik. Qualitätsscharniere erkennen Sie am schnellen, sicheren Einbau, am attraktiven Äußeren und an der langen Lebensdauer. Oder an der Marke Hettich.

Alle weiteren Details bitte downloaden unter  
[www.hettich.com](http://www.hettich.com)  
Link: Heimwerker

Kleine Flure brauchen praktische Möbel. Der Schrank mit Spiegeltür bietet Platz für Schuhe und lässt den Raum viel größer erscheinen.

**F**amilien brauchen viel Platz für Ihre Schuhe. Wenn's bisher auch manchmal etwas chaotisch zugeht – jetzt tritt endlich Ordnung ein! Auf sechs Böden lassen sich eine Menge Schuhpaare verstauen, selbst wenn Sie auf großem Fuß leben. Damit die Pflege nicht zu kurz kommt und in Reichweite ist, haben wir im unteren Teil des Schrankes eine Schublade mit zwei Fächern eingebaut, die Cremes, Bürsten und Sprays aufnimmt.

Bei geschlossener Tür verwandelt sich das Flurmöbel in einen großflächigen Spiegel, eingrahmt von einer 6 cm breiten Bilderleiste – der Schrank wird zum absoluten Blickfang. Damit die Tür nicht zu schwer wird, haben wir einen speziellen Schrankspiegel von nur 3 mm Dicke verwendet. Den gibt es in verschiedenen Abmessungen günstig im Baumarkt. Bei einer Größe von 140 x 50 cm ist der Preis 29 Euro. Zum Verschließen der Tür wird mittig auf die innere Seitenwand ein Magnetschloss geschraubt.

## Stauraum hinterm Spiegel

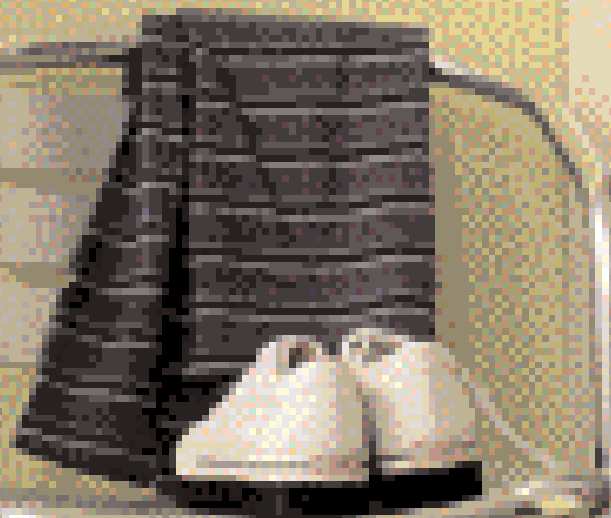



Zwei Grifflöcher in der Schublade erleichtern die Führung. Die Putzmittel sind übersichtlich untergebracht.

## Zuerst wird die Tür gebaut

**1** Für die Tür haben wir ein leichtes Material, nämlich eine 152 x 62 x 1,6 cm große Tischlerplatte genommen. Spiegel vermitteln und mit Bleistift anzeichnen. Es bleibt ein Rahmen von rundherum 6 cm, auf den genau die Bilderleiste passt. Die Leiste wird auf Gehrung geschnitten, aufgeleimt und mit Zwingen (Schutzklötzchen!) fixiert.

**2** Die Leiste mit Acryl-Vorstrichfarbe und mit Acryl-Weißlack streichen. Nach dem Voranstrich schleifen.

**3** Jetzt den Spiegel anbringen. Er wird auf der Rückseite mit speziellem Spiegelklebeband (Tesa) versehen. Die Klebestreifen gut verteilen. Beachten Sie die Beschreibung auf der Verpackung.

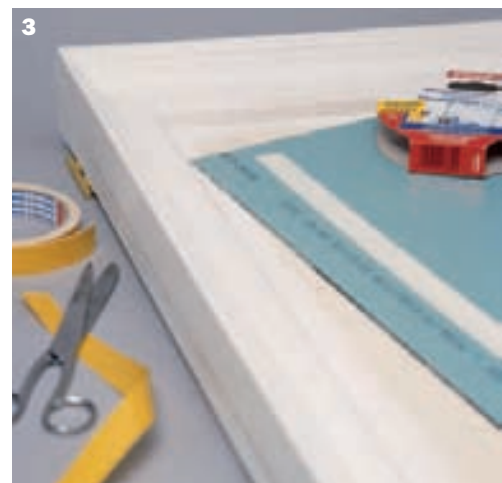

Fotos: Sanoma (1); Chris Lambertsen (18); Zeichnung: Tillman Straszburger

**Das Innenleben hat einen einfachen Aufbau.** Und je nachdem, wie viel Platz zur Verfügung steht, lassen sich die Maße des Schuhschranks individuell abwandeln. Als Grundlage haben wir das vorgegebenen Spiegelmaß genommen.

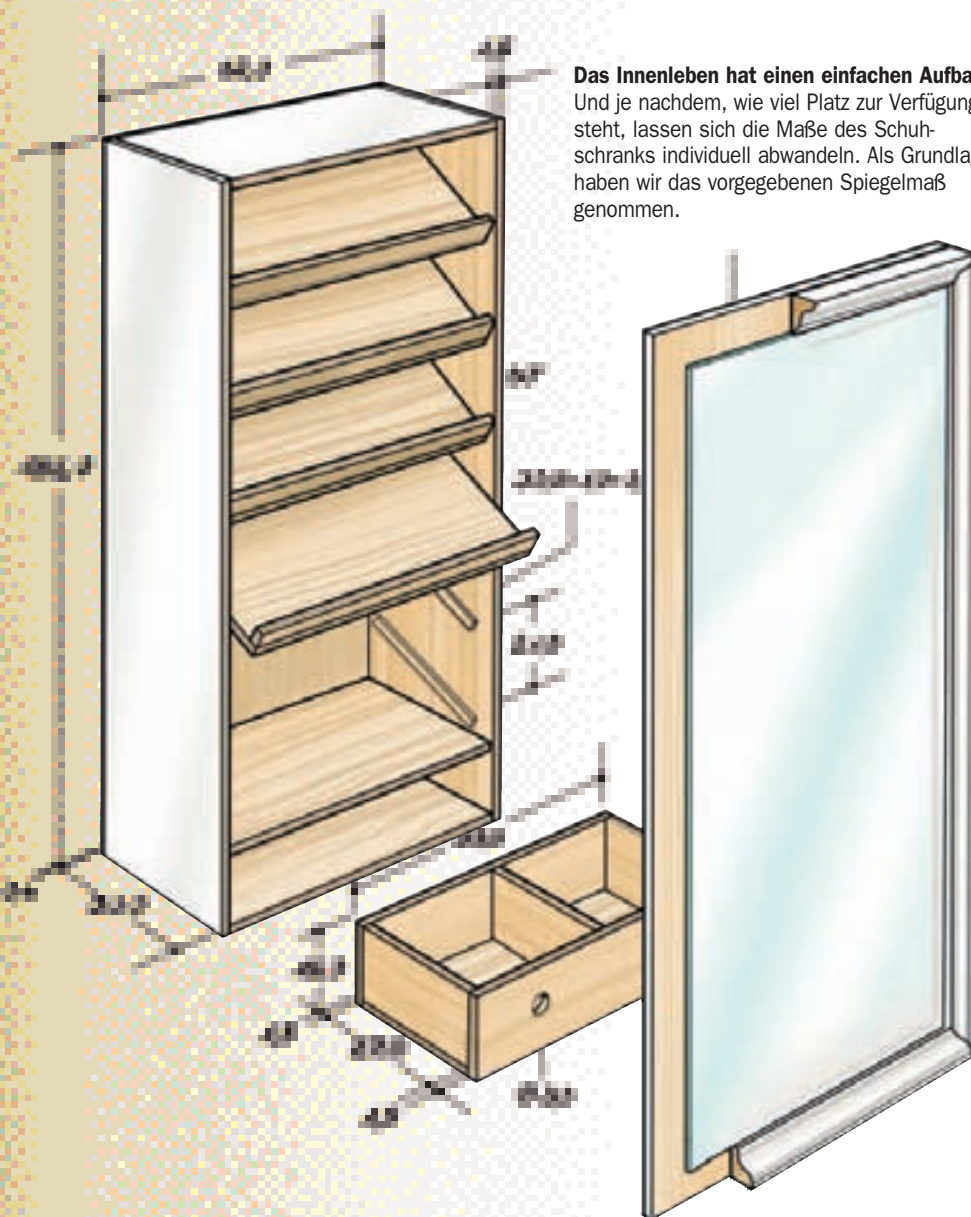

## Verbindung mit Leim und Holzdübeln

**4** Die Korpusteile bestehen aus 15-mm-Birken-Multiplex und wurden im Baumarkt auf Maß zugeschnitten (Zuschnittspreis rund 32 Euro/qm). Die genauen Maßangaben stehen auf der Zeichnung. Die Verbindungen der einzelnen Teile werden verdübelt und geleimt. Dazu die Dübelstellen mit 6-mm-Holzbohrer im Hirnholz vorbohren. Dübelmarker (siehe auch Serviceleiste) eindrücken und das Seitenteil dagegen pressen.

**5** Mit einem 6-mm-Holzbohrer (mit selbstgemachtem Tiefenanschlag) können die markierten Stellen gebohrt werden. Dann die Dübel einleimen.

**6** Schmale Leisten von 5 x 10 mm werden als Bodenträger aufgeleimt und mit kleinen Nägeln fixiert. Mit einer Schablone aus Pappe kann die Schrägstellung der sechs Borde gleichmäßig angezeichnet werden. Wir haben einen 30-Grad-Winkel festgelegt.

**7** Sind alle Bodenträgerleisten befestigt, kann der Korpus zusammengeleimt werden. Mit langen Zwingen (Knechten) fixieren.

**8** Bevor die Rückwand befestigt wird, müssen an den beiden oberen Enden zwei Haltewinkel für die Befestigung an der Wand angeschraubt werden. Dazu benutzt man kräftige Winkelverbinder, die von innen an die beiden Seitenwände geschraubt werden und das spätere, relativ hohe Gewicht halten. Die Rückwand muss entsprechend vorgebohrt werden.

**9** Die Rückwand besteht aus einer 4-mm-Sperrholzplatte, die aufgenagelt wird. Die Kanten anschließend rundscharfen, damit sie von der Seite nicht sichtbar sind.

**10** Die Einlegeböden werden vor dem Einsetzen mit einer Halteleiste (2 x 3 cm) an der Vorderkante versehen. Stumpf aufleimen und mit einer Klemmzange pressen.

**11** Wenn die Böden auf der Trägerleiste liegen, können sie leicht nach vorne rutschen. Um das zu vermeiden, werden links und rechts davor einfache Bodenträger (siehe auch Serviceleiste) eingelassen. Mit 5-mm-Holzbohrer vorbohren.

**12** Die Schubladenblende bekommt vor dem Zusammenbau zwei Grifflöcher, die mit einem Forstnerbohrer (3 cm Ø) hergestellt werden. Die scharfen Kanten ein wenig schleifen.

**13** Das Verleimen und Verdübeln der Schublade ist identisch mit dem Zusammenbau der Korpus-Einzelteile.

**14** Die Seitenwangen außen mit Acrylfarbe streichen. Hirnholzkante nach dem Trocknen gründlich mit Schleifpapier glätten.

**15** Die 1,5 x 6,5 cm großen Scharniere sind aus Messing und werden mit 3 cm langen Holzschrauben befestigt.



## ! SERVICE

### WAS IST...?

#### DÜBELMARKER

Ein Hilfsmittel zum Übertragen von Bohrpositionen in der Form eines Kupferzylinders von etwa 10 mm Länge und in den gängigen Bohrdurchmessern 6, 8 und 10 mm. Ein Ende des Zylinders ist mit einem leicht überstehenden „Deckel“ geschlossen, der mittig einen Dorn trägt. Sollen Holzteile miteinander verbunden werden, bohrt man in eines ein Loch und setzt den Dübelmarker ein. Das andere Bauteil wird richtig positioniert dagegedrückt, und der Abdruck des Dorns gibt die Bohrposition vor.



#### BODENTRÄGER

Die Halter sind meist aus Stahl mit abgeflachter Oberkante und werden in die vorgebohrten Löcher der Seitenwände gesteckt. Größe und Anzahl der Bodenträger hängen davon ab, wie stark die Fachböden belastet werden.



### WO GIBT'S...?

#### SCHRANKSPIEGEL:

Max Bahr Baumarkt, Telefon (040) 6 56 66-0;

#### SPIEGELKLEBEBAND:

Tesa, Tel. (040) 49 09-0;

#### ANSTRICH:

Schöner Wohnen Farbe, Telefon (0251) 71 88-0.

**Die Herstelleradressen finden Sie auf Seite 58.**

# GENIESSEN SIE DIE AUSLESE!

DER FEINSCHMECKER-CLUB Magazin Ausgabe 2/2005  
www.der-feinschmecker-club.de

## DER FEINSCHMECKER CLUB



**Mit exklusivem Gewinnspiel!**

**Exklusive Angebote**  
für Küche & Gastlichkeit

**+ 40 Top-Gewinne**  
30 Jahre DER FEINSCHMECKER!  
Wir bedanken uns bei unseren Lesern mit 40 tollen Preisen  
im Gesamtwert von 130.000 €

30 Jahre Genuss!

Das neue Magazin von DER FEINSCHMECKER CLUB – so prickelnd wie nie! Mit ausgewählten Angeboten rund um die Themen Delikatessen, Küche, Wein, Reisen und Lifestyle. Viele Artikel werden exklusiv für DER FEINSCHMECKER gefertigt und sind nur in limitierter Stückzahl erhältlich. Bestellen Sie jetzt kostenlos Ihr Exemplar unter **Telefon 040/87 97 35 60**, per E-Mail unter **bestellung@feclub.de** oder auch unter **www.der-feinschmecker-club.de**

DER  
**FEINSCHMECKER**  
C L U B



#### UND DAS BRAUCHEN SIE:

##### **Buchenholzquadratstäbe, 3 x 3 cm:**

8 Stück à 40 cm,  
4 Stück à 90 cm

##### **Buchenholzrundstäbe, 14 mm:**

28 Stäbe à 33 cm

##### **Kiefernleimholzplatte, 18 mm:**

1 Stück à 90x40 cm

##### **Weiß beschichtete Tischlerplatte:**

2 Stück à 31x40 cm  
Holzdübel 8 mm, Holzleim, Linsenkopfschrauben 5x80 mm,  
2 gebremste und 2 ungebremste  
Buchenholzrollen mit einem Durchmesser von 115 mm (von Wagner)

# ys erster Wagen

Ein selbstgebauter Stubenwagen macht viel Freude und lässt sich vielleicht über Generationen hinweg nutzen. Unser Entwurf wurde so gestaltet, dass man auch vom Bett aus ohne Mühe das Kind sehen kann.

**L**ange wird sein Teddy nicht mehr in dem Stubenwagen übernachten können, das weiß Jasper ganz genau! Denn schon bald wird der Nachwuchs darin schlafen. Und das Tolle daran: Er ist so niedrig gebaut, dass die Eltern das Kind vom Bett aus sehen können, ohne aufstehen zu müssen. Ein großer Vorteil gerade bei Neugeborenen, die nie weiter als in Nabelschnurlänge von der Mutter entfernt sein wollen. Der Stubenwagen wurde nach TÜV-Richtlinien gestaltet, was unter anderem bedeutet, dass Öffnungen nicht kleiner als 45 mm und nicht größer als 65 mm sein dürfen und dass mindestens zwei Rollen mit Bremsen ausgestattet sein müssen. Zuletzt noch ein Tipp zu den Schraubverbindungen: Durch ruckende Fahrbewegungen können sich die Schrauben lockern. Kontrollieren Sie deshalb alle vier Wochen den festen Sitz der Schrauben.

Version Wolke: Himmel und gestreiftes Nestchen von Steiff; Teddy von Steiff (über Karstadt), großes Bett und Bettwäsche von Ikea.  
Version Krone: Kariertes Nestchen von Sieben Sachen; Eisbär von Steiff.  
Version Buchstaben: Himmel und Bettbezug von Steiff, Buchstaben von Sieben Sachen.

Fotos: Christian Bordes; Zeichnung: Tillman Straszburger; Styling: Ursi Nüttgens

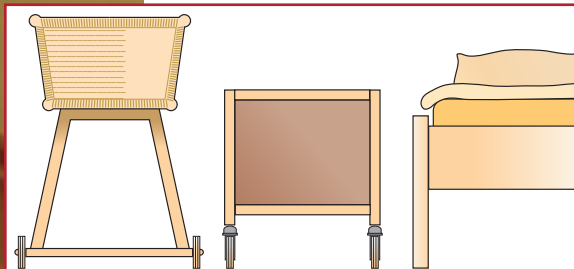

**Hier wird der Unterschied deutlich:** Die Höhe eines herkömmlichen Stubenwagens beträgt etwa 80 cm. Zu hoch, um vom elterlichen Bett aus das Kind sehen zu können. Anders bei unserem Wagen, denn er wird an die Bettkantenhöhe von 40 bis 50 cm angeglichen. So haben Sie ihr Kind immer im Blick.



... mit Wolken



... mit Prinzenkrone



... mit Namen

# Das erste Bett entsteht

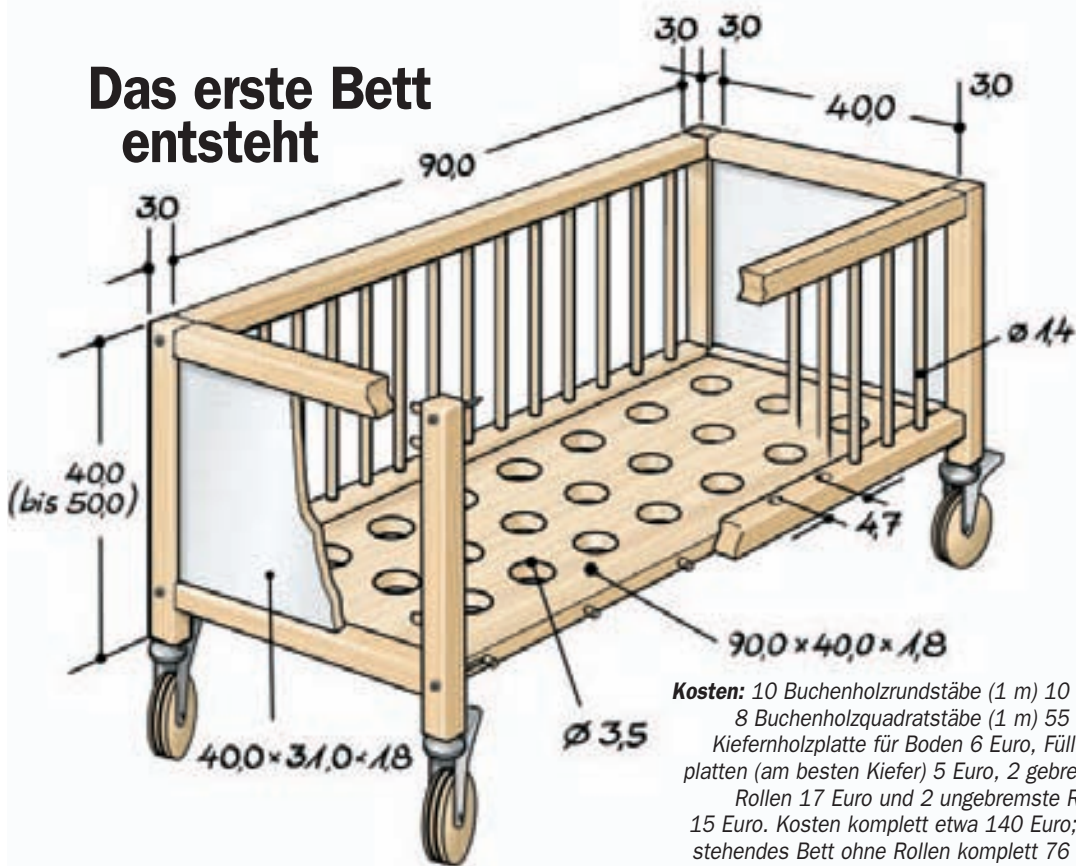

**Kosten:** 10 Buchenholzrundstäbe (1 m) 10 Euro, 8 Buchenholzquadratstäbe (1 m) 55 Euro, Kiefernholzplatte für Boden 6 Euro, Füllungsplatten (am besten Kiefer) 5 Euro, 2 gebremste Rollen 17 Euro und 2 ungebremste Rollen 15 Euro. Kosten komplett etwa 140 Euro; feststehendes Bett ohne Rollen komplett 76 Euro.

**1** Zunächst sägen Sie die quadratischen Buchenholzstäbe auf die entsprechende Länge zu, die Sie aus der Zeichnung entnehmen können. Bevor Sie die Kanten runden oder fassen, müssen Sie sämtliche Bohrlöcher und Stabmittelpunkte anzeichnen. Denn ein exaktes Ermitteln dieser Punkte ist nach der Kantenbearbeitung nicht mehr möglich.

**2** Mit der Oberfräse und einem Rundfräser mit einer 5 bis 6 mm großen Rundung machen Sie aus den scharfkantigen Stäben sanftgerundet. Bis auf die inneren Anschlusskanten zur Bodenplatte werden alle Kanten gerundet.

**3** Damit die 14-mm-Rundstäbe perfekt sitzen, werden mit einem ebenso dimensionierten 14-mm-Holzbohrer die Sacklöcher etwa 12 mm tief angefertigt. Die Tiefe ist abhängig von der Stablänge; siehe Bild 8.

**4** Für die zentrale Schraubenverbindung wird zunächst ein Sackloch der Größe 15 mm gebohrt. Das Sackloch muss so tief sein, dass der Schraubenkopf (unbedingt mit Linsenkopf) gerade eben nicht mehr aus dem Holz hervorragt. An-

schließend bohren Sie mit einem 6-mm-Bohrer ein Durchgangsloch, wodurch später der Schraubenschaft gesteckt wird.

**5** Die Rollen (von Wagner) werden mittels Kunststoffhülse und Metallstift ins Holz gesteckt. Das Bohrloch dafür muss 13 mm messen. Sollte die Kunststoffhülse etwas wackeln, wird sie mit Alleskleber eingeklebt.

**6** Die Verbindung zwischen Rahmenhölzern und Füllungsplatten führen Sie mit 8-mm-Holzdübeln, Dübelmarkern und Holzbohrer aus.

**7** Nun wird alles mit Hilfe von Schraubzwingen verleimt. **8** Die Gitterstäbe bestehen aus 14 mm dicken Buchenholzrundhölzern. Sie werden mit der Feinsäge auf die richtige Länge von 33 cm gekürzt.

**9** Damit die Matratze von unten her gut belüftet wird, müssen Lüftungslöcher in die 18 mm dicke Kiefern- oder Fichtenleimholzplatte gebohrt werden. Dazu nehmen Sie einen Forstnerbohrer von 35 bis 45 mm Durchmesser.

**10** Die leimlose Montage: Gitterseiten und Bodenbrett mittels Dübeln zusammenstecken und Kopf- sowie Fußende anschrauben.



## Einfach zu zerlegen



2



4



5



8



9



Durch die clevere Konstruktion und die Verwendung von einfachen Schraubverbindungen mit Linsenkopfschrauben der Dimension 5 x 80 mm, lässt sich der Stubenwagen einfach aufstellen und ebenso leicht wieder zerlegen. Das wird spätestens dann wichtig, wenn der Nachwuchs auf das Kinderbett (70 x 140 cm) umsteigen muss, weil es im Stubenwagen zu eng wird. Im

zusammengelegten Zustand misst der Stubenwagen dann 12 x 37 x 90 cm (plus die vier Rollen) und lässt sich so platzsparend verstauen oder per Postpaket zum nächsten Einsatzort bei Verwandten oder Freunden verschicken!



## Himmelstange und Matratze

Um den Stubenwagen so richtig komplett zu machen, benötigen Sie noch eine Himmelstange (etwa 15 Euro) zum Befestigen des Stoffhimmels sowie eine passende Matratze (latexierte Kokosmatratze mit Schafwolle ummantelt um 25 Euro). Die Himmelstange wird per Feststellschraube am Rahmen montiert. Dabei muss der untere Metallbügel zwischen das Rahmenholz und die Bodenplatte gesteckt werden. Dazu werden die beiden unteren Verbindungsschrauben des Bettrahmens gelöst, die Metallbügel eingeschoben und alles wird wieder festgezogen.



## 6x ZUHAUSE WOHNEN plus Mini-Backset von ELO

Wenn Sie jetzt ZUHAUSE WOHNEN für 6 Monate testen, schenken wir Ihnen das 3-teilige Mini-Backset von ELO dazu.

Das dreiteilige Mini-Backset in trendigem Lollipop-Farben besteht aus einer orangenen Radonform (ø 10 cm), einer hellblauen Bärchenform (12,5 cm x 10,5 cm) und einer grünen Kastenform (12,5 cm x 6,5 cm). Aus strapazierfähigem und hitzeunempfindlichem Silikon.

Aktuelle Wohntrends, klassische Wohnkultur und die besten Tipps und Ideen für ein schönes Zuhause. Jeden Monat neu! Und im Probe-Abo mit 10% Preisvorteil



Coupon ausschneiden und senden an:  
Leserservice ZUHAUSE WOHNEN, Postfach 60 12 20, 22212 Hamburg.  
Oder Coupon kopieren und faxen: 0 40/27 17 20 79

**Telefon-Hotline 040/87 97 35 40**

zuhauser  
**wohnen**  
PROBE-ABO



Ja! Ich möchte ZUHAUSE WOHNEN 6 Monate für 15,70 Euro inkl. Hauszustellung und erhalte das Mini-Backset von ELO als Dankeschön für mein Interesse dazu.

Name, Vorname

Straße, Hausnummer

PLZ, Wohnort

Telefon

E-Mail

Wenn ich nicht nach Erhalt des 4. Heftes schriftlich kündige, beliefern Sie mich zum Jahresabopreis von 31,40 Euro weiter.

Gewünschte Zahlungsweise bitte ankreuzen:

Bequem und bargeldlos durch Bankeinzug

Bankleitzahl

Kontonummer

Geldinstitut

Gegen Rechnung. Bitte Rechnung abwarten. Keine Vorauszahlung leisten.

Bitte informieren Sie mich (ggf. per E-Mail) über weitere interessante Angebote.

Widerrufgarantie: Diese Bestellung wird erst wirksam, wenn sie nicht binnen zwei Wochen schriftlich beim Leserservice ZUHAUSE WOHNEN widerrufen wird. Zur Wahrung der Frist genügt die rechtzeitige Absendung des Widerrufs. Die Kenntnisnahme dieser Hinweise bestätige ich mit meiner Unterschrift.

Datum / Unterschrift

CDR 05-24025

# Krone, Sonne und Wolken

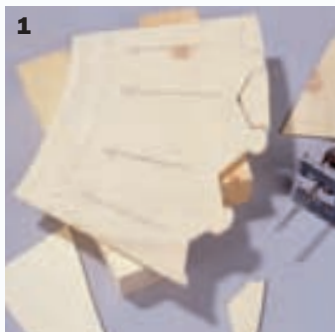

An der Dekoration erkennt man sogleich, ob Ihr Kind ein hofierter Prinz, eine kleine Prinzessin oder ein kleiner Sonnenschein ist. Pragmatiker werden sich bestimmt für die Variante mit dem Namen entscheiden. Denn damit geben Sie unmissverständlich zu verstehen, wer hier schläft. Sämtliche Dekorationen werden mit wiederablösbarem Doppelklebeband befestigt und selbst die Sonnenstrahlen, die mit Lackleim auf die beschichtete Oberfläche geklebt werden, lassen sich gut wieder entfernen. Damit lassen Sie den nachfolgenden Generationen, die diesen Stubenwagen nutzen werden, jede Gestaltungsfreiheit.

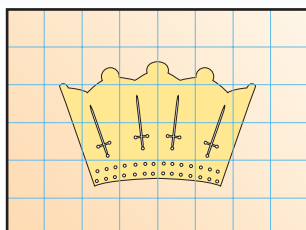
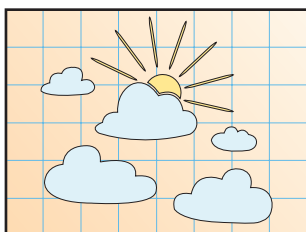

**Krone, Sonne und Wolken** werden hier auf einem Raster mit 5 x 5 cm großen quadratischen Kästchen dargestellt. Die äußeren Maße der Zeichnungen entsprechen jeweils der Größe der Füllungsplatten an Kopf- und Fußende des Stubenwagens.



**Mit einer Krone**  
**1** Mit einer Laubsäge oder einer Stichsäge mit sehr feinem Sägeblatt die Konturen aussägen.  
**2** Bohrlöcher von 8 mm sind Dekoration und Sägehilfe zugleich. An den Bleistiftstrichen entlang werden noch Schlitz eingesägt.



**3** Damit das Gold auch kräftig leuchtet, wird ein roter Sprühlack als Grundierung aufgetragen, nach dem Trocknen dann Goldsprühlack in mehreren Schichten.  
**4** Die Kronjuwelen (Glassteine aus dem Kreativmarkt) werden mit Doppelklebeband fixiert.

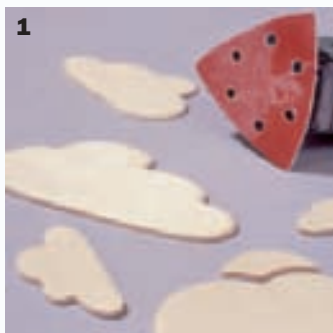

**Mit Wolken und Sonne**  
**1** Die Wolkenumrisse auf Sperrholz übertragen, aussägen und die Sägekanten abrunden. Dann wird alles schön glatt geschliffen.



**2** Nach dem Lackieren werden die Wolken mit Doppelklebeband befestigt. Die Sonnenstrahlen (Zahnstocher) werden mit Lackleim auf die beschichtete Holzplatte geklebt.



**Mit Namenszug**  
 Bunte Buchstaben mit verschiedenen Verzierungen können sie im Kreativmarkt oder im Spielzeugladen kaufen. Sie können aber auch Ihrer Kreativität freien Lauf lassen und selbst einen Schriftzug gestalten, den Sie mit der Laubsäge aus 6-mm-Sperrholz aussägen.

## ! SERVICE

### WAS IST...?

**NESTCHEN**  
 Dies ist eine im Stubenwagen oder im Kinderbett ringsum laufende Polsterung, die verhindern soll, das das Baby sich an den Gitterstäben das Köpfchen stößt.



Solche Nestchen bekommt man einzeln oder mitsamt einem Himmel und passenden Bettzeug im Set. Die von uns verwendete komplette Garnitur (siehe Seite 14/15) stammt von Steiff und ist in den Farben hellblau und rosa im Babyfachhandel für etwa 120 Euro erhältlich.

### MEHR DAZU:

**KEIN KISSEN**  
 Nach neuen Erkenntnissen schläft ein Baby am besten ohne Kissen in einem Schlafsack. Der Aufbau: belüftetes Brett, atmungsaktive Matratze, Matratzenschutz, Bezug, Schlafsack.



### WO GIBT'S...?

**HIMMEL UND BETTZEUG:** Roba Baumann, Telefon (095 62) 92 21-0;  
**ROLLEN:** Wagner System, Telefon (0 78 21) 94 77-0;  
**SPRÜHLACK:** Dupli Color, Telefon (062 66) 75-0.

**Die Herstelleradressen finden Sie auf Seite 58.**

Trendfarben: die neue Lust am Wohnen

# Ohne mich hätte es Paps nicht gebracht!

Mann, war das ein Spaß. Und gut, dass ich Paps geholfen habe. Sonst wäre meine Bude bestimmt nicht so super geworden. Klar, ich habe ja auch die Schöner Wohnen Farbe ausgesucht. Und direkt meine Lieblingsfarbe gefunden. Fertig geworden sind wir auch ganz fix. Hätte nicht gedacht, dass das so einfach geht. Aber jetzt geht's zum Skaten.



Aktuell, stilsicher und in 22 Farbtönen perfekt kombinierbar – das sind die Trendfarben. Als Cremige Wand- und Deckenfarbe und Seidenmattlack in anspruchsvollen Bau- und Fachmärkten erhältlich, z. B. bei **hagebau** und **Max Bahr**. Mehr Informationen gibts in unserer aktuellen Gestaltungsbroschüre, im Internet oder über unsere **Info-Hotline 0180 / 5 35 83 44 37** (0,12 €/Min.).

**SCHÖNER  
WOHNEN** Farbe

J. D. Flügger · Postfach 740 208 · 22092 Hamburg  
[www.schoener-wohnen-farbe.de](http://www.schoener-wohnen-farbe.de) · [info@schoener-wohnen-farbe.de](mailto:info@schoener-wohnen-farbe.de)

[www.schoener-wohnen-farbe.de](http://www.schoener-wohnen-farbe.de)

# WOHNEN

PRAKTISCH



## **SONNENSCHUTZ NACH BEDARF**

Je nach Ausrichtung des Dachfensters gibt es die passenden Beschattungs- und Sichtschutzsysteme für innen und außen. Das reicht vom Rollo, das sich mit einem Faltsstore kombinieren lässt, über Verdunklungsrollos für Tag und Nacht bis zum Außenrollladen, der auch gleichzeitig noch als Einbruchschutz gute Dienste leistet. (Velux)

# Wohnen auf der Sonnenseite

Räume unter Schrägen sind reizvoll. Damit sie im Sommer nicht zur Sauna werden, braucht man ein richtiges Beschattungs-System.

**D**er Traum vieler Menschen ist eine licht- und luftdurchflutete Wohnung unterm Dach. Möglichst mit Fenstern, die bis zum Boden reichen, um einen ungestörten Ausblick auf die Landschaft zu haben. Damit es bei eitel Sonnenschein bleibt, darf man die sommerliche Wärmeentwicklung nicht außer Acht lassen.

Speziell für Dachflächenfenster gibt es zwei Möglichkeiten der Beschattung: innen oder außen. Rollläden und Markisen werden außen installiert, sie bieten den wirkungsvollsten Wärmeschutz, da die Sonnenstrahlen schon vor der Scheibe abgefangen werden. Das funktioniert auch bei geöffnetem Fenster. Rollläden reduzieren außerdem Hagel- und Regengeräusche und bieten zusätzlichen Einbruchschutz.

Bei den innenliegenden Systemen haben Sie die Wahl zwischen Rollo, Falstore und Jalousette. Eine angenehme Raumatmosphäre entsteht mit durchscheinenden Rollos, die in vielen Farben und Dekoren erhältlich und zudem preisgünstig sind. Falstores bieten sanftes Licht im Plissee-Look. Mit einer Thermobeschichtung versehen, wird die einfallende Licht- und Wärmestrahlung bis zu 70 Prozent reflektiert. Im Winter spart man Energie, da weniger Wärme nach außen abgegeben wird. Allerdings muss dann die Thermo-Rückseite nach innen zeigen.

**Innenbeschattungen** sind nicht nur Sonnen- und Sichtschutz, sondern mit den vielen Farben und Mustern auch noch ausgesprochen dekorativ. (Teba)



**Jalousette**



**Falstore**



**Rollo**

Fotos: Velux (3), Teba (3)

# Sonnenschutz für jede Saison

Der Vorteil bei Jalousetten – ihre Lamellen sind stufenlos um 180° drehbar. Dadurch können Ausblick und Lichteinfall beliebig reguliert werden. Bei der neueren Generation für Wohnflächenfenster hängt die Bedienung nicht mehr von einer Endlosschnur ab, sondern das Vor- und Zurückkippen der Lamellen wird durch einen seitlich geführten Schieber betätigt. Auch das Auf- und Abbewegen der Jalousette geht über eine durchgehende Griffleiste.

## VERDUNKELUNG

Wenn im Schlafbereich das Tageslicht ganz ausgesperrt werden soll, schaffen Verdunklungsrollos (ab 60 Euro) Abhilfe. Unterstützt wird der Effekt noch durch eine seitliche, lichtundurchlässige Schienenführung. Diese Rollos lassen sich zum Beispiel auch mit außen angebrachten Markisen kombinieren (Foto unten, obi@otto/Velux). Auch für innen gibt es eine Doppellösung: Verdunklungsrollo mit hellem Faltstore (Foto ganz unten, Velux). Das Duo kann einzeln oder gleichzeitig stufenlos arretiert werden. Das gleiche Prinzip ist ebenfalls mit zwei Faltstores möglich.



Licht und Schatten lassen sich mit dekorativen Faltstores perfekt regulieren (Blome/Velux).

## Beschattungssysteme für innen



Fotos: Warema (3), Roto (1), obi@otto/Velux (1)



### Rollo

**WIRKUNG:**  
Der Hitzeschutz beträgt 60 %. Mit Thermo-Beschichtung erhöht sich der Effekt.

**MONTAGE:**  
Rollos sind relativ einfach anzubringen. Sie werden an den vorhandenen Zubehörtägern befestigt. Bei älteren Velux-Fenstern erhält man nachträglich Universalträger.

**FUNKTION:**  
Praktischer Sonnenschutz, der mit Verdunklungsrollos und Faltstores kombiniert werden kann.

**PREIS:**  
Ab rund 30 Euro.

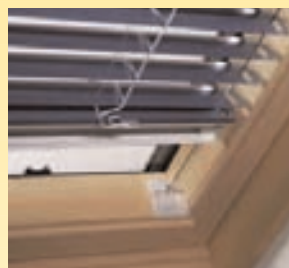

### Jalousette

**WIRKUNG:**  
Der Hitzeschutz beträgt 50 %. Mit Thermo-Beschichtung bis zu 70 %.

**MONTAGE:**  
Für einen geschickten Heimwerker ist die Montage der Jalousette kein Problem. Die Schienen- oder Speichenführung wird links und rechts an die Rahmen geschraubt.

**FUNKTION:**  
Die Intensität des einfallenden Lichts lässt sich stufenlos regulieren. Ideal für Feuchträume wie Küche und Bad.

**PREIS:**  
Ab 64 Euro.



### Faltstore

**WIRKUNG:**  
Der Hitzeschutz beträgt 59 %. Mit Thermo-Beschichtung bis zu 70 %.

**MONTAGE:**  
Faltstores lassen sich ähnlich anbringen wie Jalousetten. Mit einer detaillierten Montageanleitung ist der Einbau für den Heimwerker durchaus möglich.

**FUNKTION:**  
Perfekter Sonnenschutz, da sich zwei Faltstores mit hellem und dunklem Stoff in einer Konstruktion führen lassen.

**PREISE:**  
Ab 60 Euro.

Die Preisangaben beziehen sich auf ein Standardmaß von 55 x 78 cm



**Effektiver Hitzeschutz** ist mit der Markise auch bei geöffnetem Fenster gewährleistet.



**EXTRAS**

Eigentlich liegt es nahe, auch beim Sonnenschutz für Dachfenster die kostenlose von der Natur gelieferte Solarenergie für die Steuerung zu nutzen. Der Antriebsmotor verbirgt sich bei den innenliegenden Beschattungen im Inneren der Griffleiste, die Solarzellen liegen auf der zur Sonne gewandten Außenseite. Bei den Außenmarkisen ist die Antriebstechnik im Toppkasten integriert. (Foto oben, ab 445 Euro, Velux). Für hoch eingebaute Fenster mit Elektroantrieb ist die Fernbedienung zum Öffnen und Schließen der Elemente sowie für die Führung der Beschattungen sinnvoll (kleines Foto, ab 223 Euro, Velux). Ein Extra im Sommer ist das Insektenschutzrollo. Es wird oberhalb des Fensterrahmens befestigt und schließt bündig mit der Innenwand ab. Seitliche Führungen und eine Gummidichtung sorgen für lückenlosen Sitz (zirka 120 Euro, obi@otto/Velux).



**Beschattungen für außen**



**MONTAGE**

Hersteller von Dachfenstern und Sonnenschutz bieten für innen und außen Beschattungen in vielen Varianten mit passendem Montagezubehör an. Für den schnellen und leichten Einbau sind Velux-Fenster mit speziellen Universalträgern (siehe Zeichnung unten) ausgestattet. In der Spur der seitlich angebrachten Schienen werden die Beschattungen geführt. Die Markise (Fotos oben) kann leicht von innen in die außen liegenden Haltekrallen am unteren Fensterrahmen eingehängt werden. Sie passt sich automatisch der Fensterstellung an und verschwindet komplett im Markisenkasten des Dachflächenfensters, wenn sie nicht gebraucht wird.

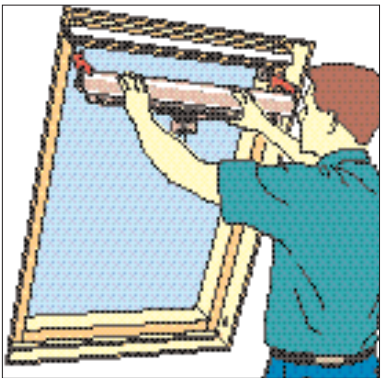

**Rolläden**

**WIRKUNG:**  
Der Hitzeschutz beträgt 96 %. Dieser Wert ist nicht mehr zu steigern.

**MONTAGE:**  
Vom Selbsteinbau sollten Sie unbedingt die Hände lassen! Auch mit einer ausführlichen Montageanleitung ist hier ausschließlich der Fachmann gefragt.

**FUNKTION:**  
Rollläden bieten bestmöglichen Rundumschutz vor Hitze und Licht, Lärm und Kälte, Sicht und Einbruch.

**PREISE:**  
Ab 285 Euro.

**Markise**

**WIRKUNG:**  
Der Hitzeschutz beträgt 96 % bei grauem Stoff, 88 % bei schwarzem Stoff.

**MONTAGE:**  
Die Montage ist einfach. Die Markisen werden außen über dem Fenster angebracht. Zwei Haltekrallen am unteren Fensterrahmen nehmen den Stab der Markise auf.

**FUNKTION:**  
Effektiver Sonnenschutz. Die Hitzestrahlung wird vor der Scheibe abgefangen und der Raum wird nicht aufgeheizt.

**PREISE:**  
Ab 45 Euro.

**KOMBINATION**

Neben Velux und Roto bieten auch Hersteller wie Blome, obi@otto und Teba Beschattungen an, die auf Velux- und Roto-Dachflächenfenster zugeschnitten und mit der Technik ausgerüstet sind. Allerdings haben die Firmen eine eigene Stoffkollektion. MHZ und Warema haben spezielle Montagesysteme sowie Dekostoffe, die mit Dachfenstern aller Fabrikate kombinierbar sind.

**Wo gibt's das?**

- Blome GmbH, Telefon (0 29 33) 84 60;
  - MHZ, Telefon (07 11) 97 51-0;
  - obi@otto, Telefon (0 40) 2 35 32-0;
  - Roto Frank KG, Telefon (0 18 05) 90 50 50 (12 Cent/Min.);
  - Teba GmbH, Telefon (0 20 66) 20 05-0;
  - Velux, Telefon (0 40) 5 47 07-0;
  - Warema Renkhoff, Telefon (0 93 91) 20-0.
- Die Adressen finden Sie auf Seite 58.**

mit Beschattungssystemen von Velux.



**Ingrid Hinze, Selber-Machen-Redakteurin, präsentiert Ihnen interessante Neuheiten. Haben Sie Fragen oder Anregungen? Dann rufen Sie an! Telefon (040) 2717-2527. Suchen Sie Herstelleradressen? Dann schlagen Sie Seite 58 auf.**

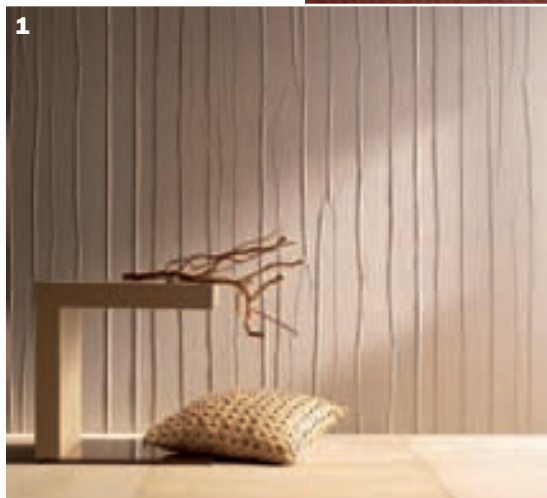

2



### Abgesichert

Nur wer in zusätzliche oder besonders stabile Schösser und Riegel investiert, macht den Einbrechern das Leben wirklich schwer. Pech für Diebe sind die Fenstersicherungen „FOS 550“ und „FAS 101“ von Abus, die bei der Stiftung Warentest (3/2005) mit der Note „sehr gut“ abgeschlossen haben. Das Fensterstangenschloss „FOS 550“ (siehe Foto und Abbildung oben links) hat zwei Verriegelungspunkte mit Stangen in verschiedenen Längen, so dass es auch optimal für Balkon- und Terrassentüren geeignet ist (ab 115 Euro). Die Scharnierseiten-Sicherung „FAS 101“ (rechtes Bild oben) bietet sich bei engen Einbauverhältnissen an und kostet moderate 34 Euro.

**Abus, Tel. (0 23 35) 6 34-0**



# MUSTER VON DER ROLLE

Eine Zeitlang waren Tapeten von der Bildfläche verschwunden, jetzt kommen sie zurück auf die Wände – mit ungewöhnlichen Dessins und sanften Farben.

**M**it der neuen Optik am laufenden Meter hat Designer Ulf Moritz es geschafft, aus den alten Mustern herauszukommen. Seine Tapetenkollektion „Scala“ zeigt sowohl großflächige, verspielte Ornamente als auch grafische Motive, die je nach Farbgebung mit Bahnen in Uni kombiniert werden können. Warme, nuancierte Farbtöne wie Oliv, Honiggelb, Scalarot (großes Foto) und Creme verschönern jede Wand und passen garantiert auch zu Ihrem Wohnstil. Ganz gleich, ob Sie moderne, schlichte Designermöbel bevorzugen oder eher auf rustikale Gemütlichkeit stehen und sich lieber in opulenten, weichen Sofakissen

vergraben. Die Krönung der Serie sind Materialien wie Perlen, Glimmer und Perlmuttgranulate, die die Wandbeläge nicht nur zum Glänzen bringen, sondern sie zusätzlich noch dreidimensional erscheinen lassen.

„Hortus“ (**1**) mit Crashoptik im Bambuslook ist japanisch angehaucht. Die Kreise bei „Rotonda“ (**2**) sowie die Ornamente von „Rococo“ (**3**) bestehen aus winzigen Perlen. Bei „Diva“ (**4**) sind die Rosetten mit Glasperlen besetzt. „Glorioso“ (**5**) glänzt mit Streifen aus Granulat. Rolle Vliestapete, 10,05 x 0,75 m, ab 66 Euro.

**Marburger Tapetenfabrik, Telefon (0 64 22) 81-157**



## Handlicher Kraftprotz

Beton, Steinfliesen, Stahl oder Holz – der Bohr- und Meißelhammer „750 PSE“ mit noch höherer Schlagenergie nimmt es mit jedem Material spielend auf. Dank dem 750 Watt starken Motor können Löcher von bis zu 26 mm Durchmesser in Beton gebohrt werden. Auch hinsichtlich Komfort und Ergonomie hat das Elektrowerkzeug viel zu bieten, was dem Praktiker zugute kommt. Zum Beispiel sorgt die Winkelbauweise mit Spatengriff für einen optimalen Schwerpunkt, vereinfacht die Handhabung und garantiert punktgenaues Arbeiten. Außerdem lässt sich das Gerät mit synchronisierter Einknopf-Umschaltung im Handumdrehen von Bohren auf Meißeln umstellen. Mit seinen 2 kg gehört dieser Bohrhämmer eher zu den Leichtgewichtern. 230 Euro, im Fachhandel.

**Kress, Telefon (0 74 76) 87-0**



## Luftiger Sonnenschutz

Alternativ zum Sonnenschirm findet unter diesem Baldachin eine große Sitzgruppe im Schatten Platz. Die Konstruktion aus vier 2,5 m hohen Edelstahlpfosten wird von den Standfüßen aus Beton gehalten. Mit 9 m langer und 3 m breiter Stoffbahn kostet der Schattenspender 800 Euro.

**Lizzy Heinen, Telefon (0 23 09) 7 68 90**



## WARME AUSSTRAHLUNG

Dieser Spiegel verrät Ihnen nicht nur, dass Sie die Schönste im ganzen Land sind, sondern ist gleichzeitig auch Heizung. „Thermovit Elegance Mirastar“ ist aus Verbundsicherheitsglas und widerstandsfähig gegen Stöße sowie erhöhte Temperaturen. In einer Folie zwischen den Glasscheiben sind kaum sichtbare Heizleiter eingelassen, die sich bei elektrischer Spannung erwärmen. Für den Betrieb ist lediglich eine Steckdose vonnöten. In vier Größen erhältlich. Mit den Maßen von 100 x 50 cm und 500 Watt Leistung um 1000 Euro.

**Saint-Gobain, Tel. (02 41) 5 16-24 78**



## Wie der Profi

Viele ambitionierte Heimwerker wünschen sich die Werkbank eines Profis, um mit Elektrogeräten genauso präzise arbeiten zu können wie mit stationären Maschinen. Ein patentiertes Modulsystem für den stationären Betrieb von Elektrowerkzeugen hat Buss-Design entwickelt. Basis des „H-A-M-Systems“ sind kompakte Grundmodule, an die Verbreiterungen, Anschläge oder weitere Module angesteckt werden. So wird aus jeder einfachen Oberfräse mit entsprechendem Modul (150 Euro) ein Stationärgerät, ebenso aus Bohrmaschinen und Stichsagen. Alle Komponenten bestehen aus MDF.

**Buss-Design,  
Telefon (0 25 82) 99 17 61**

## ALTE STUFEN, NEUE KANTEN

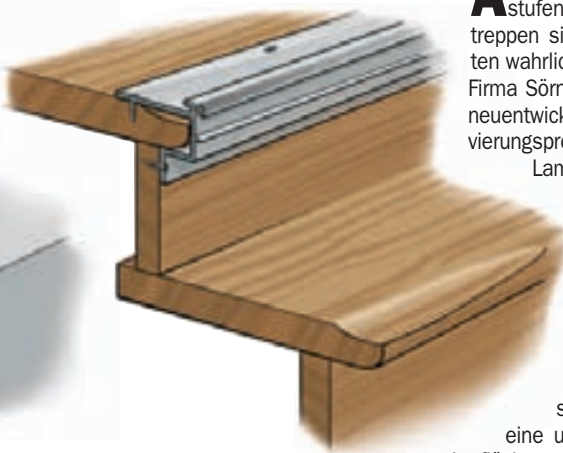
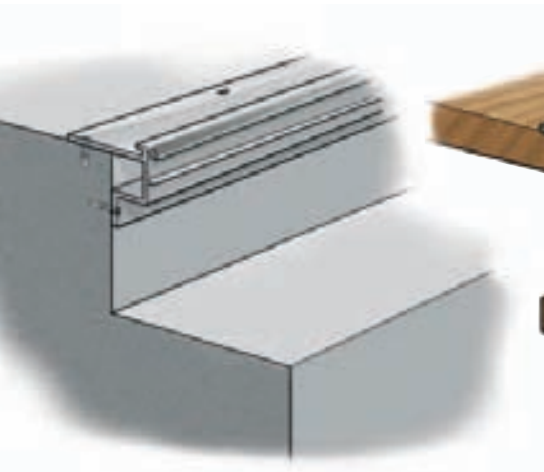

**A**usgetretene Holz-Treppenstufen und nackte Betonstufen sind gerade in Altbauten wahrlich kein Blickfang. Die Firma Sömsen bietet mit ihrem neuentwickelten Treppenrenovierungsprofil „Trefix Profi 8“ für Laminat und „Trefix Profi 15“ für Parkett Abhilfe. Diese Profile sind nämlich so konstruiert, dass bei Betonstufen durch die Montage automatisch eine Unterschneidung und damit eine um 6 cm tiefere Auftrittsfläche entsteht (Grafik links). Das Profil wird einfach im Beton verübelt, der Belag dann mit Montageschaum aufgeklebt. Bei Holzstufen (Grafik rechts) können Sie sich

durch die Montage das sonst übliche Anspachteln der ausgetretenen Trittstufen sparen und außerdem die Treppe dadurch, dass die Tritt- mit den Setzstufen verschraubt werden, auch noch zuverlässig entknarren. Passend zum jeweiligen Belag (Laminat bei „Profi 8“, Parkett bei „Profi 15“) bietet Sömsen auch gleich die massiven Holzblenden für die Treppenkante an, die ebenfalls eingeklebt werden. Sie bekommen die Profile im Baumarkt sowie im Fachhandel in den Längen 100, 130 und 150 cm und den Farben Gold und Silber. Überlängen sind auf Anfrage möglich. Die Preise variieren je nach Länge für beide Profilvarianten zwischen 45 und 68 Euro pro Stück. **Sömsen Holzleisten, Telefon (0 46 41) 92 10-0**

Fotos: Chris Lambertsen; Zeichnungen: Tillman Straszburger

### Lederpflege

Wie die menschliche Haut brauchen auch Ledermöbel besondere Pflege, damit man lange etwas von den wertvollen Stücken hat. Spezielle Reiniger wie Kugelschreiber-Entferner oder Fettlösespray sowie Pflegesets (21,50 Euro) für alle Lederarten bieten die Serien „Keralux“ und „Keragil“. Info unter [www.lederpflege.de](http://www.lederpflege.de) **LCK, Tel. (08 00) 962 55 52**

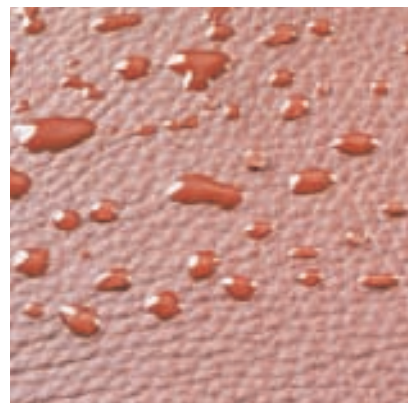

### Große Klappe



Dieser Briefkasten nimmt es auch mit großen Postsendungen auf. Dank seiner breiten Einwurflap- klappe kann der Briefträger Zeitschriften in Din-C4-Umschlägen sogar quer durch den Schlitz schieben. Platz für die Tageszeitung bietet das durchgehende Extrafach in der Tür. Die 31 x 37 x 18 cm große Postbox aus Edelstahl ist witterungsbeständig. 69 Euro. **Heibi, Telefon (0 98 57) 7 09-0**



## SP(R)ITZENKLASSE

Ein kleines Extragerät mit großer Wirkung ist der Stihl „RA 100“, der kompromisslos alle Flächen mit geringem Aufwand schnell reinigt und das Spritzwasser abfängt, damit Sie bei der Arbeit trocken bleiben. Auf Grund der speziellen Gleitbürsten ist das Modell auf allen Böden zu Hause – egal, ob es Betonplatten, Granitsteine oder Holzterrassen sind. Auch auf Wänden und Mauern aus Backstein mit rauem Untergrund hinterlässt der Reiniger keine Spuren. Für die notwendige Flexibilität beim vertikalen Hantieren sorgen ergonomische Griffe, ein abwinkelbares Gelenk und eine Rohrverlängerung. Der „RA 100“ kostet rund 80 Euro und ist als Zusatz für Stihl-Hochdruckreinger aus der Hobby- und Mittelklasse geeignet.

**Stihl, Telefon (0 71 51) 26-0**



## Sicherheit im Bad

Für alle, die gern ihr Bad optimieren möchten, gibt es jetzt im Internet unter [www.badezimmerfreu.de](http://www.badezimmerfreu.de) ein neues Forum. Hier können Sie sich rund um die Themen Sicherheit, Renovierung und Spaß in der häuslichen Nasszelle informieren. Anhand einer Checkliste, die in neun Gruppen unterteilt ist, sind die größten Gefahrenquellen aufgelistet und wie man sie vermeidet. Das beginnt bei den elektrischen Installationen, geht über rutschfeste Böden und reicht bis hin zu Putzmitteln und kindergerechten Einbauten. Außerdem findet monatlich ein Gewinnspiel statt, bei dem jeweils zehn CDs mit Duschsongs sowie zehn Anti-Rutsch-Anstrich-Sets von Molto verlost werden.

## Schnelles Stecksystem

Werkzeug können Sie vergessen beim Aufbau dieses Podests, denn die einzelnen Kästen werden lose aneinandergesetzt und mit Aluminiumverbindern fixiert. Die Elemente gibt es in 50 x 50 cm, 25 x 50 cm, 25 x 25 cm und als Dreieck (50 x 50 cm halbiert). Das Material: OSB-Platte (mit längs ausgerichteten Spänen) mit geölter Oberfläche oder MFP-Platte

(mit regellos gestreuten Spänen), jeweils 1,5 cm stark. Originell wird die grobe Holzstruktur hier als dekoratives Element eingesetzt. Ab zirka 25 Euro/qm.

**Smallflat,  
Telefon (0 44 88) 76 44 18**



## Ratgeber Reparaturen

Wer selbst Hand anlegen kann, spart hohe Handwerkerkosten. Dass man dazu weder Fachmann noch Profi-Heimwerker sein muss, zeigt das Buch „Reparaturen zu Hause“ der Stiftung Warentest. Ob nervtötend tropfender Wasserhahn, ein Brandloch im Teppichboden, Schimmelpilz an der Wand oder Schönheitsreparaturen beim Auszug aus der Mietwohnung, die Schritt-für-Schritt-Anleitungen zeigen, wie's richtig geht. Anlässlich des 40-jährigen Bestehens der Stiftung Warentest erscheint das Handbuch als Sonderedition und kostet statt 30 Euro nur 20 Euro.

ISBN 3-937880-02-X



## WASSER IM KELLER?

**S**ollten die Vorhersagen von anerkannten Meteorologen eintreffen, kommen Starkregenfälle auch in unseren Breiten in Zukunft häufiger vor. Dafür sind die öffentlichen Kanäle nicht ausreichend dimensioniert, so dass durch den Rückstau der Kanalisation Wassereintritte im Keller drohen. Vermeiden können Sie dieses Malheur nur mit einem Rückstauverschluss. Ein langlebiges Modell ist „Staufix“, das voll-

ständig aus Kunststoff besteht und nicht rosten kann. Dieser Verschluss kann auch nachträglich vom Fachmann eingebaut werden. „Staufix“ gibt es in drei Varianten: Als Rückstaudoppverschluss mit zwei selbsttätig schließenden Klappen plus handverriegelbarem Notverschluss (Foto), mit einer Klappe, mit und ohne Notverschluss. Ab zirka 300 Euro ohne Einbaukosten.

**Kessel, Telefon (084 56) 27-0**



## Gartenhaus mit Stil

Hobbygärtner mit Ambitionen zur Architektur können sich freuen, denn die Serie „Excellent“ stellt mit fünf neuen Typen die herkömmlichen Gerätehäuschen in den Schatten. Die Wände aus vormontierten Profilen, 18 mm stark, sind aus skandinavischem Holz gefertigt. Die Verglasung zieht sich bei „Verona“ (Foto) wie ein Band um die oberen Wandelemente. Den Haustyp „Milano“ zieren gewölbte, gerade und V-förmige Dachkonstruktionen. Als Bausatz ab zirka 1800 Euro.

**Products4home, Telefon (0211) 7 40 05-41**

## RECHT & STEUERN



### Handarbeit ist passee

Um nicht morgens und abends die Jalousien von fünf Fenstern per Hand hochziehen und herunterlassen zu müssen, hat sich eine Familie in einer Gemeinschaft von Wohneigentümern elektrische Rollladenheber einbauen lassen. Die darunter wohnende Frau beschwerte sich, weil sie wegen der quietschenden Geräusche nicht mehr schlafen könne. Deshalb klagte sie auf Entfernung der Geräte.

Ein Sachverständiger kam zu dem Ergebnis, dass die Motoren einwandfrei montiert und technisch in Ordnung seien. Das von ihnen ausgehende Geräusch dauert jeweils nur 20 bis 40 Sekunden, ist geringer als bei manuellem Betrieb und kann das Wohlbefinden eines durchschnittlich empfindlichen Menschen nicht stören. Das Oberlandesgericht Köln wies die Klage ab. (Az 16 Wx 115/00)

## SPRÜHEN STATT STREICHEN

Gerade für große und schwer zu streichende Oberflächen wie Holz- sowie Flechtzäune, Pergolen und Holzfassaden ist der Einsatz der neuen Sprühpistole (59 Euro) von Bondex eine echte Arbeitserleichterung und dreimal schneller als mit dem Pinsel. Holzlasuren und -farben sind der Sprühdüse angepasst und müssen nicht



mehr verdünnt werden. Das Ergebnis der Sprühaktion ist eine ebene Fläche ohne Farbverläufe. Auch beim Arbeiten über Kopf läuft keine Farbe in den Ärmel. Mehr dazu in SELBER MACHEN 8/2005. **Dyrup, Telefon (0 21 66) 96 46**

## Weitsichtig

Präzise Messungen in einem Bereich von 0,2 bis zu 200 m mit einer Genauigkeit von  $\pm 3$  mm kann das Basismodell „DME-50“ ausführen. Es ist die preiswerte Ergänzung zum Lasermessgerät „DME-100“. Jede Funktion und Einstellung ist einer Taste zugeordnet. Das kompakte Format von 172 x 73 x 44 mm verspricht ein gutes Handling. 499 Euro. **Stanley, Telefon (04 21) 59 87 77**



## Kleiner Kollege

„Neil“ bringt den USB-Anschluss in greifbare Nähe und macht Schluss mit Verrenkungen unterm Schreibtisch. Das Verlängerungskabel wird in den Computer eingesteckt, das andere Ende trägt die winzige Figur auf dem Rücken. Ideal für digitale Kameras oder auch MP3-Player. 22,50 Euro. **Koziol, Telefon (0 60 62) 6 04 0**



Ein Kaufhaus der besonderen Art in Berlin lässt die Herzen von Kreativen aller Sparten höher schlagen – und beweist: Es gibt mehr Materialien zum Werken und Basteln, als man sich im Baumarkt träumen lässt.

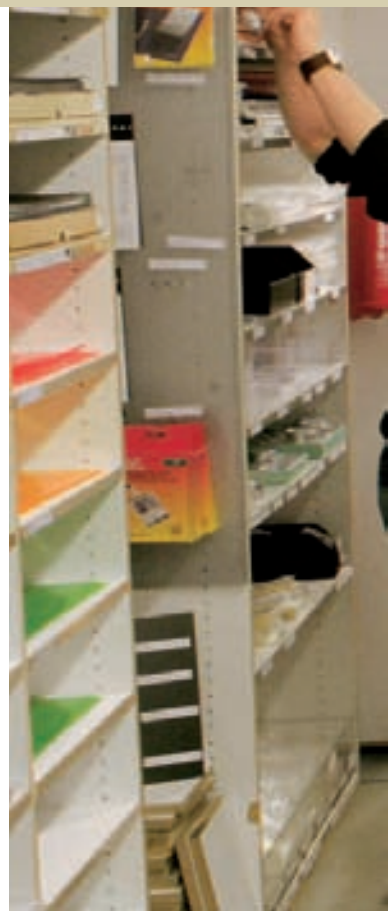

## Material total

### Auf Entdeckungsreise durch ein Kreativkaufhaus

Von außen wirkt die Gneisenastraße 43–45 in Berlin-Kreuzberg so unscheinbar, dass man schnell an ihr vorbeiläuft: Hier locken keine aufwendigen Fensterdekorationen und keine leuchtenden Schriftzüge. Das ist auch nicht nötig: Laufkundschaft gibt es bei Modulor kaum. Wer hierher kommt, der weiß, warum: Modulor ist ein Paradies für Bastler und Heimwerker, Modellbauer und Architekten, Designer und Bühnenbildner. Irgendwo zwischen Baumarkt und Bastelbedarfsladen, Büroausstatter und Großhändler angesiedelt, bietet das Kreativkaufhaus Material total: Kartons, geprägt, gelocht oder gewellt, gussgestrichen oder durchgefärbt, alukaschiert oder bedruckt; Kunststoffe in



**Christof Struhk**, Herr und Meister über 14 000 Artikel, ist ständig auf der Suche nach ausgefallenen Materialien.

Form von Rohren und Profilen, Stäben und Folien, als Raster oder Strukturplatte; Bleche aus Kupfer und Messing, Blei, Stahl und Aluminium, mit Hammerschlagstruktur, Rautenmuster oder Grobkornoptik, fein gewellt, quadratisch gemustert oder gebürstet, vom ultrafeinen Streckgitter aus Aluminium bis hin zu unzähligen Varianten gelochter und geschlitzter Bleche, Drahtgewebe und, und, und, und...

Mehr als 14 000 Artikel umfasst das Sortiment. Sie werden in Kleinstmengen, Übermaßen und vielen Farben verkauft, nach Bedarf auch zugeschnitten. Hinter dieser gigantischen Sammlung steckt System und eine eigene Philosophie: „Es gibt unglaublich viele Materialien, die ausschließlich auftragsbezogen für ein bestimmtes Produkt und in einer bestimmten Größe produziert werden, jedoch nie als Rohmaterial in den Handel gelangen“, erläutert Geschäftsführer Christof Struhk. Der Geschäftsführer und seine rund 50 Mitarbeiter besuchen Messen aller Art, sammeln alles, was ihnen in die Finger kommt, und werden durch Kundenanfragen zu gezielten Recherchen angeregt. Hersteller müssen gefunden und dann

als Lieferanten gewonnen werden. „Wir lösen die Materialien aus ihren ursprünglichen Zusammenhängen, ordnen sie alleine nach ihren Materialeigenschaften und machen sie damit verfügbar für völlig neue Verwendungsmöglichkeiten“, erklärt Struhk. Er deutet auf riesige, bis zu 4 cm dicke Pappwabenplatten. Sie wurden ursprünglich zur Einwegpaletten oder Türfüllungen verarbeitet. „Diese Platten sind leicht, aber dennoch stabil und belastbar – ein idealer Baustoff für Möbel oder Spielhäuser für Kinder, ein einfach zu bearbeitendes Kullissenmaterial oder eine gute, kaschierfähig Trägerplatte zum Aufziehen von Plänen oder Plakaten.“ Transparent-grüne Gitterplane, eigentlich zur Abdeckung von Baugerüsten eingesetzt, ist „ein wunderbarer Duschvorhang“. Rohre samt Rohrverbindern könnten sich im Hochbettgestell, im Bücherregal oder im Handtuchhalter wiederfinden.



Fotos: Hersteller, Jalag



**Holz in dünnen Scheiben**

Eine Auswahl Furniere aus verschiedenen Holzarten in 1, 1,5 und 2 mm Dicke.

**Pappwabenplatten** sind normalerweise unsichtbar, weil sie als Türfüllung oder in Paletten verbaut werden. Hohe Stabilität bei geringen Gewicht machen sie zu einem idealen Baustoff für Kulissen, Möbel oder Kinder-Spielhäuser.



**Papierwaren:** Von Passepartout-, Bristol- und Zeichenkarton über Schreib-, Bunt-, Seiden- und Glanzpapier bis hin zu Papprollen und Skizzenbüchern – die schiere Auswahl verspricht einem die Sprache.

**Muranoglas-Mosaik:** Nur eine Seite aus dem Farbmusterkatalog.

**X-Film:** Kunststofffolien in transparent, transluzent und opak – der Stoff, aus dem die Beschriftungen von Bussen, Taxis und Leuchtkästen sind.

**Kinetische 3D-Folie:** Durch den mehrschichtigen Aufbau entsteht eine beeindruckende Tiefenwirkung.

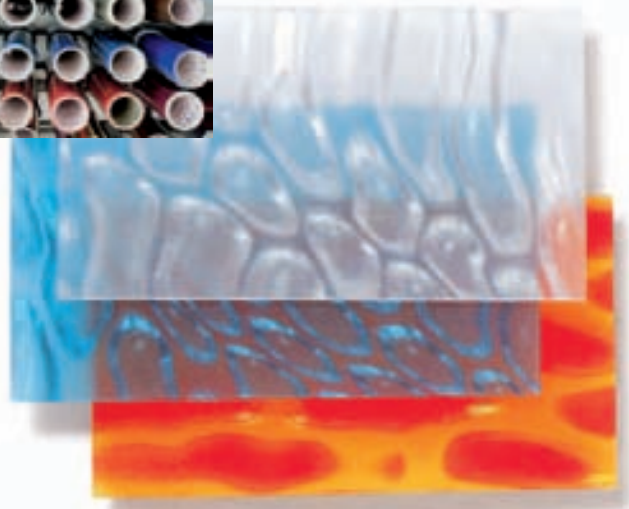

### Alles wird auch geliefert – in alle Welt

Aus dem Lochblech, das einst nur für Waschmaschinentrommeln produziert wurde, wird eine Warenpräsentationswand. Die Farbfilterfolie aus dem Theater wird für einen Lampenschirm der Marke Eigenbau benötigt. Und aus Schaumgummikügelchen zur Reinigung

von Abflussrohren werden in den Händen des Modellbauers Miniaturbäumchen.

Solche Nutzungsmöglichkeiten warten darauf, entdeckt zu werden. „Wir wollen zur Kreativität auffordern. Aber der Kunde soll sich immer auch selbst Gedanken machen,“ betont Struhk. Modulor liefert die Zutaten, dazu gratis Ideen und praktische Tipps. Fertigerteichte nach dem Rezept „Bastelset für die Wohnzimmerlampe“ gibt es hier jedoch genauso wenig wie das Anleitungsbuch und die Schablonen zum Bemalen von Blumentöpfen.

Manch eine kreative Idee entsteht beim Rundgang durch die großen, lagerhallenartigen Verkaufsräume,

beim Stöbern, Staunen und Tasten. Vor allem an Samstagentummeln sich hier kreative Eltern und Erzieher, Architekturstudenten und all jene, die nach Dienstschluss gern zu Bleistift, Schere und Klebstoff greifen, um ihr Heim zu verschönern.

Auf Wunsch werden die Materialien in die letzte Ecke der Welt verschickt. So bestellt ein deutscher Missionar auf die Galapagos-Inseln rund dreißig Rollen bunte Folie, um die dortigen Kirchenfenster farbig zu gestalten. Ein Autohaus in Usbekistan lässt sich für seine Dekorationen leichte, solide Dibond-Platten aus Aluminium und Polyethylen liefern.



Als die Braunschweiger Architektensöhne Christof und Ulrich Struhk Modulor 1988 gründeten, war es als Fachgeschäft für Architekten, Modellbauer und Designer konzipiert. Der erste Laden war 30 qm groß. Inzwischen hat sich Modulor wie eine Raupe durch das Gebäude gefressen, 1000 qm Verkaufsräume auf mehreren Etagen und 2000 qm Lager- und Büroräume gehö-



**Buchenholzkugeln**  
Architekten benötigen sie als Baumkronen für ihre Modelle.

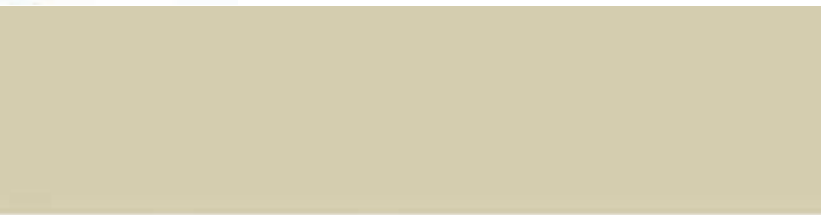

**Die Auswahl fällt schwer:**

Bunt-, Marmor-, Transparent- und Effekt-papiere in verwirrender Vielfalt.

**Folienabteilung:** Egal, welche Länge – alles läuft über den Zuschneidetisch.

**Kreuzberg und die weite Welt:** Ob Naher Osten, tiefer Süden, Wilder Westen oder hoher Norden, ob Übergröße oder Eilzustellung – kein Problem.

**Gewebe und Stoffe:** So entsteht eine Kleinstmenge.

ren jetzt dazu. Ständig wird umgebaut und erweitert.

„Wir haben im vergangenen Jahr einen Umsatz von 3,5 Millionen Euro erwirtschaftet – zwölf Prozent mehr als im Vorjahr“, berichtet Struhk. „Die Kundenzahlen steigen stetig, das Sortiment wird erweitert. Wir platzen aus allen Nähten. Deshalb suchen wir derzeit auch nach einem neuen Standort.“ Dort sollen dann noch

mehr Laufkunden erreicht werden. Schließlich werden unter den semi-professionellen Bastlern die größten Zuwachsraten verzeichnet.

Die Profis sind im Kreuzberger Laden ohnehin eher selten anzutreffen. Sie stehen meist unter Zeitdruck, wissen ganz genau, was sie wollen, und arbeiten gezielt ihre Einkaufsliste ab – auf elektronischem Wege, mit Hilfe des mehr als 900 Sei-

ten umfassenden Katalogs. Der enthält nicht nur eine akribische Auflistung aller Produkte, sondern zusätzlich umfangreiche Verarbeitungstipps, Bau- und Werkstoffkunde. Erfahrungen der Mitarbeiter auf Baustellen oder beim Autoreparieren fanden hier ebenso Eingang wie Herstellerangaben und Rückmeldungen von Kunden. ■

*Eva Neumann*

**Den Katalog und die kleine Musterkiste mit 180 Materialproben bekommen Sie für**

**11,70 Euro/17,90 Euro bei:** Modulor, Gneisenaustraße 43–45, 10961 Berlin, Tel. (030) 690 36-0 (Mo–Fr 10–18, Sa 10–16), Internet: [www.modulor.de](http://www.modulor.de)



SAMMELN SIE NEUE EINDRÜCKE VOM LAND.  
MIT EINEM ABO VON COUNTRY.



**Ein schönes Stück Land:** sechsmal im Jahr weckt COUNTRY die Lust auf ländliche Lebensart. Wohnen und Garten, Küche und Gastlichkeit, Style und Reisen: COUNTRY entfaltet eine ganze Welt mit natürlicher Leidenschaft fürs Landleben.

**Unser Dankeschön für Ihr Abo:** „Toskana, Umbrien und Marken, Küche & Kultur“ von GRÄFE & UNZER mit 120 authentischen Rezepten und Insider-Adressen von Produzenten.



Hardcover  
240 Seiten, 21 x 27 cm

Bestellen Sie Ihr Abonnement einfach per Telefon unter 0 40/87 97 35 40, per Fax unter 0 40/27 17 20 79, per E-Mail unter [leserservice@jalag.de](mailto:leserservice@jalag.de) oder schicken Sie diesen Coupon an: COUNTRY Leserservice, Postfach 60 12 20, 22212 Hamburg

**Ja, ich möchte COUNTRY selbst abonnieren.** Senden Sie mir COUNTRY ab der nächsten Ausgabe sechsmal pro Jahr innerhalb Deutschlands zum **Vorteilspreis von € 25,00** (Einzelheft € 5,00) inkl. Porto zu. (Auslandspreise auf Anfrage). Das Abonnement und das Dankeschön senden Sie bitte an folgende Adresse:

Name/Vorname des neuen Abonnenten

Straße/Hausnummer

PLZ Wohnort

Telefon (tagsüber)

Gewünschte Zahlungsweise (bitte ankreuzen)  
 Bequem und bargeldlos durch Bankeinzug

Kontonummer

Bankleitzahl

Geldinstitut

Bequem per Kreditkarte

Kreditkartennummer (bitte genau angeben)

Gültig bis

Nach Rechnungsempfang, ohne Vorauszahlung

Datum/Unterschrift des Bestellers/neuen Abonnenten

**Vertrauensgarantie:** Die Bestellung wird erst wirksam, wenn sie nicht binnen zwei Wochen schriftlich beim COUNTRY Leserservice, Postfach 60 12 20, 22212 Hamburg, widerrufen wird. Zur Wahrung der Frist genügt die rechtzeitige Absendung des schriftlichen Widerrufs. Dieses Angebot gilt nur in der Bundesrepublik Deutschland und solange der Vorrat reicht. Das Dankeschön darf ich auch bei Widerruf behalten.

Bitte informieren Sie mich (ggf. per E-Mail) über weitere interessante Angebote  
SM CD-23799

**COUNTRY**  
DIE NEUE LUST AUF LÄNDLICHE LEBENSART

# Cooler Typ

Die neue Akkuschauber-Mittelklasse von Metabo ist jetzt mit einem Ladegerät mit Akkukühlung ausgestattet.

**M**it der BSZ-Baureihe stellt Metabo eine Akku-Bohrschrauber-Generation mit Geräten von 9,6 bis 18 Volt vor. Wir haben den BSZ 12 Impuls getestet. Mit einem Gewicht von 2,1 kg ist der Akku-Bohrschrauber relativ schwer für eine 12-Volt-Maschine. Allerdings liegt er dank schmalem Griff gut in der Hand, sofern der Anwender keine Bärenstärken hat. Die Motorleistung ist ordentlich und reicht für die meisten Heimwerkeraufgaben aus. Als Besonderheit hat die Maschine eine Impulsfunktion, die es durch ruckarti-

ges Anlaufen ermöglicht, sogar Schrauben mit beschädigten Köpfen zu lösen. Die Drehmomenteinstellung mit 20 Stufen plus Bohrstufe erlaubt feinfühliges Schrauben. Das einhäusige Bohrfutter ist dank automatischer Spindelarretierung mit einer Hand bedienbar.

Das neue Akkusystem dieser Baureihe nennt Metabo neudeutsch „air-cooled“. Lüftungsschlitze im Akkupack und ein kräftiger Ventilator im Ladegerät sorgen für schnelles Abkühlen des Akkus vor dem Aufladen und halten die Temperatur während des Ladevorgang niedrig. Allerdings ist das Geräusch des Ladegeräts AC 30 [über 50 dB(A)] recht lästig. Es lädt übrigens nur 1,25-Ah-Akku-

packs in 30 Minuten (reine Ladezeit) wieder auf. Bei den mitgelieferten 2-Ah-Akkus sind es zirka 50 Minuten.

Die BSZ 12 Impuls ist bereits für die zukünftige Akkugeneration von Metabo gerüstet. Die ab Herbst lieferbaren Lithium-Akkus können mit dem Akku-Bohrschrauber problemlos verwendet werden. Allerdings ist für die Lithium-Akkus ein neues Ladegerät fällig (siehe auch Kasten unten). Durch den Einsatz der neuen Akkus verringert sich das Arbeitsgewicht der Maschine deutlich. Sie wird dann auch sehr kopflastig. Der Preis des Metabo-Akku-Bohrschraubers BSZ 12 Impuls mit zwei 2-Ah-Akkupacks im Koffer beträgt 219 Euro. Es gibt die Maschine auch ohne Impulsfunktion mit zwei 1,4-Ah-Akkupacks für 159 Euro.



Empfohlen von  
**selber machen**  
6/2005



Viel Luft bläst das Ladegerät mit seinem unüberhörbaren Gebläse durch den Akkupack.



Die große Schalterwippe über dem „Gasschalter“ ist leicht zu bedienen.



In die Oberseite des Maschinengehäuses sind die Schalter für Impulsfunktion und Getriebeumschaltung eingelassen. Die Drehmomentkupplung mit 20 Stufen erleichtert das Eindrehen kleinerer Schrauben.

### AUF DEN PUNKT GEBRACHT

**+** Akku-Bohrschrauber mit Impulsfunktion, schlanker Griff, feinstufige Drehmomenteinstellung, leichtgängiger Getriebeschalter, zwei 2-Ah-Akkupacks serienmäßig, mit Lithium-Ionen-Akkus verwendbar.

**-** Hohes Gewicht, Softgriff nicht durchgängig, lautes Geräusch des Air-cooled-Ladegerätes.

**FAZIT** Mit der neuen BSZ-Serie bietet Metabo leistungsfähige Akku-Bohrschrauber mit einem günstigen Preis-Leistungs-Verhältnis an, die schon für die künftige Akkugeneration vorbereitet sind.

### Lithium-Zellen für vorhandene Metabo-Geräte



Als Quantensprung bei Wechsel-Akkupacks bezeichnet Metabo den Einsatz von Lithium-Ionen-Akkus für bereits vorhandene Metabo-Akkugeräte. In Kombination mit der Air-cooled-Ladetechnik wird das Arbeiten mit Akkuwerkzeugen durch diese Neuentwicklung einfacher und kostengünstiger. Der Anwender spart wertvolle Zeit, da die Akkupacks vor und während des Ladens im Ladegerät gekühlt werden und sich dadurch die Zykluszeit (Ab-

kühlzeit plus Ladezeit) bei einem hart herangenenommenen Akkupack teilweise mehr als halbiert. Die neuen Akkupacks sollen ab Herbst 2005 mit Kapazitäten von 2 Ah (Amperestunden) oder 3 Ah angeboten werden. Diese Akkukapazität steht über die gesamte Lebensdauer zur Verfügung, unabhängig davon, ob der Akku ganz oder nur teilweise entladen war, bevor er wieder neu geladen wurde. Deshalb ist es erstmals auch möglich, eine wirklich funktionierende, kostengünstige Kapazitätsanzeige zu realisieren.



# DIE WELT DES WEINS, FREI HAUS. MIT EINEM ABO VOM WEIN GOURMET.



www.weingourmet-club.de

**Genuss zum Lesen** – der WEIN GOURMET ist das internationale Magazin für anspruchsvolle Weinliebhaber mit Lebensart und Lebenslust. Von wissenswerten Informationen bis zu genussvollen Geschichten ist der WEIN GOURMET in jeglicher Hinsicht gehalten.

**Unser Dankeschön für Ihr Abo:**

Das strapazierfähige Bottlebag von wood steel & more ist ganz schön praktisch. Bis zu neun Flaschen oder 15 kg lassen sich damit bequem tragen – ohne lästiges Klappern oder Bruchgefahr. Der unentbehrliche Helfer für Freunde guter Tropfen!



**Ja, ich möchte den WEIN GOURMET selbst abonnieren.** Senden Sie mir den WEIN GOURMET ab der nächsten Ausgabe viermal pro Jahr innerhalb Deutschlands zum Preis von € 25,50 (Sie sparen mehr als 15 % zum Einzelheft im Zeitschriftenhandel für € 7,50) inkl. Porto zu (Auslandspreise auf Anfrage). Das Abonnement und das Dankeschön senden Sie bitte an folgende Adresse:

Name/Vorname des neuen Abonnenten

Straße/Hausnummer

PLZ Wohnort

Telefon (tagsüber)

Gewünschte Zahlungsweise (bitte ankreuzen)

Bequem und bargeldlos durch Bankeinzug

Kontonummer Bankleitzahl

Geldinstitut

Bequem per Kreditkarte

Kreditkartennummer (bitte genau angeben)

Gültig bis

Nach Rechnungsempfang, ohne Vorauszahlung

Datum/Unterschrift des Bestellers/neuen Abonnenten

**Vertrauensgarantie:** Die Bestellung wird erst wirksam, wenn sie nicht binnen zwei Wochen schriftlich beim WEIN GOURMET Leserservice, Postfach 60 12 20, 22212 Hamburg, widerrufen wird. Zur Wahrung der Frist genügt die rechtzeitige Absendung des Widerrufs. Dieses Angebot gilt nur in der Bundesrepublik Deutschland und nur solange der Vorrat reicht. Das Dankeschön darf ich auch bei Widerruf behalten.

Bitte informieren Sie mich (ggf. per E-Mail) über weitere interessante Angebote SM CD-23800

E-Mail

Bestellen Sie Ihr Abo einfach per Telefon unter 040/87 97 35 40, per Fax unter 040/27 17 20 79, per E-Mail unter [leserservice@jalag.de](mailto:leserservice@jalag.de) oder schicken Sie diesen Coupon an: WEIN GOURMET Leserservice, Postfach 60 12 20, 22212 Hamburg.



# Tapezieren ist gar nicht schwer!

Wer Wände und Decken mit Mustern verzieren will, sollte in altbewährter Weise zur Tapete greifen. Und keine Angst, Tapezieren ist nicht so schwer wie es aussieht. Wir zeigen es Ihnen Schritt für Schritt.

**D**ie richtige Untergrundbehandlung ist sehr wichtig für ein optimales Tapezierergebnis. Grundsätzlich muss der Untergrund trocken, glatt, fest, trag- und saugfähig sein. Werden diese Grundregeln beachtet, geht das Tapezieren leicht von der Hand. Alte Tapeten sollten restlos entfernt werden. Sie werden mit Wasser oder Tapetenabläser eingeweicht und nach der Einweichzeit restlos von den Wänden abgezogen. Tipp: Denken Sie voraus! Wenn Sie die Wände vor dem erneuten Tapezieren mit Wechselgrund behandeln, lassen sich die Tapeten bei der nächsten Renovierung mühelos abziehen. Einen ähnlichen Effekt erzielen Sie mit „restlos trocken abziehbaren“ Tapeten (siehe Symbole). Bei „trocken spaltbar abziehbarer“ Ware bleibt nach dem Abziehen die untere Schicht als Makulatur auf der Wand zurück. Diese bietet der neuen Tapete den Haftgrund. Den Kleister rühren Sie besser erstmal zu dick an. Später kön-

nen Sie ihn, falls notwendig, einfach durch Zugabe von Wasser verdünnen. Es gilt der Grundsatz: Je schwerer die Tapete ist, desto dicker muss der Kleister sein. Am cleversten beginnt man in der einer Ecke neben dem Fenster und arbeitet von diesem weg. Denn sollte einmal eine Tapetenbahn ein kleines bisschen über der anderen liegen, so scheint das Licht dagegen. Andersherum würde es einen Schatten werfen und somit deutlich auffallen. Die Höhe des Raumes plus 5 cm Zugabe ergibt die richtige Bahnenlänge. Bei Ansatzfreien Tapetenmustern (siehe Fotos) sind alle Bahnen gleich gemustert und können fortlaufend von der Rolle abgeschnitten werden. Bei Tapeten mit geradem Ansatz (Muster ist um etwa 30 cm versetzt) sind alle Bahnen identisch und werden zum Zuschneiden übereinander gelegt. Bei Versatzmustern verschiebt sich das Muster bei jeder zweiten Bahn um die Hälfte des Musterrapports, jede zweite Bahn ist identisch.



**1** Zuerst wird der Kleister angerührt. Bringen Sie das Wasser mit dem Rührstab in Bewegung, Pulver zügig unterrühren und quellen lassen.



**4** Schieben Sie alle Bahnen gefächert an den oberen Rand des Tapeziertisches und ziehen die erste Bahn bis an die Vorderkante.



**5** Jetzt kleistern Sie die nach vorn gelegte obere Bahn gleichmäßig, nicht zu dick, immer von der Bahnmitte zu den Kanten ein.

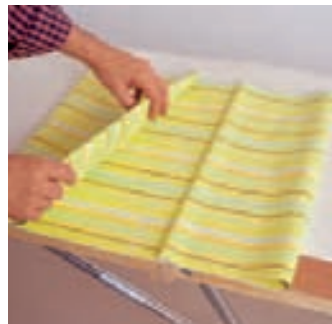

**7** Legen Sie jetzt die Tapete mehrfach zusammen. Vermeiden Sie scharfe Knicke an den Faltsstellen (Prägungen könnten leiden).



**8** Arbeiten Sie drei bis vier Bahnen im Voraus, legen diese übereinander und lassen sie jetzt weichen. Die Tapete wird dadurch geschmeidig.

### SO VIELE ROLLEN BRAUCHEN SIE (10,5 x 0,53 m)

Wandlänge in Metern	10	11	12	13	14	15	16	17	18	19	20	21	22
Raumhöhe in Zentimetern													
300	7	7	8	8	9	9	10	11	11	12	12	13	14
275	6	7	7	8	8	9	9	10	10	11	11	12	13
250	5	6	6	7	7	8	8	9	9	10	10	11	11
240	5	6	6	7	7	8	8	8	9	9	10	10	11

Anzahl der benötigten Tapetenrollen

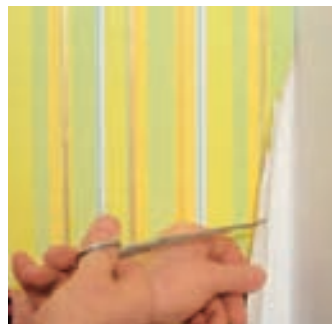

**13** Kleben Sie nie eine Bahn um eine Innenecke, nur 1 bis 2 cm um die Ecke. Eventuell mehrmals quer einschneiden und fest andrücken.



**14** Auf Stoß kleben, so heißt es, wenn die nächste Tapetenbahn genau an der Kante der vorherigen ausgerichtet und geklebt wird.



Während der Kleister quillt – etwa eine Viertel Stunde lang – schneiden Sie die Tapetenbahnen zu. Knicken Sie diese einfach am Ende, dann drücken Sie sie zusammen und trennen sie mit dem Schlagmesser.



Fotos: Christian Bordes

**3** Mit Cuttermesser und Stahl-lineal vermeiden Sie ausgefranzte Ränder. Lineal fest aufdrücken und die Klinge daran entlangziehen.



**6** Die eingekleisterte Tapete wird zusammengelegt, und zwar im Verhältnis  $\frac{2}{3} : \frac{1}{3}$ . Drücken Sie die Kanten sauber zusammen.



**9** Bevor Sie jetzt die erste Bahn an die Wand kleben, sollten Sie sich mit Lot und Bleistift eine genau senkrechte Markierung machen.



**10** Die durchgeweichte Bahn wird so über den linken angewinkelten Arm gelegt, dass man die Oberkante leicht abziehen kann.

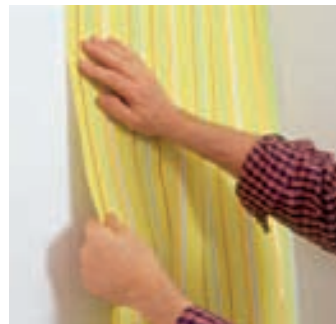

**11** Oben auf der Leiter lässt man den oberen längeren Einschlag auseinandergleiten, um die Bahn entlang der Markierung einzupendeln.

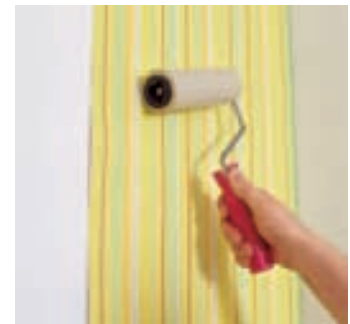

**12** Nehmen Sie zum Andrücken der Bahn eine Moosgummirolle oder eine Tapezierbürste, arbeiten Sie von der Mitte zu den Seiten.



**15** Zur Behandlung der Nähte kann bei dünnen Tapeten der Tonnenroller benutzt werden. Sonst wird den konischen, glatten einsetzen.

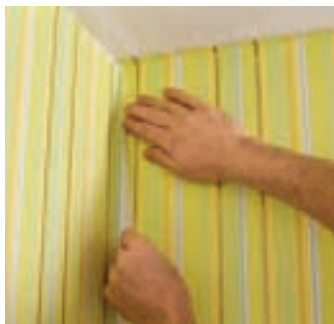

**16** Kleben Sie die Anschlussbahn in der Innenecke genau scharfkantig gegen die leicht um die Ecke reichende vorherige Bahn.



**Zum Anrühren von Kleister** gibt es Eimer mit aufgedruckten Maßtabellen, auf denen die Wassermenge für eine bestimmte Anzahl von Tapeten angegeben ist. Auch für die Kleistermaschine wird der Kleister vorher im Eimer angerührt.

**Schneidwerkzeuge eines Tapeziersers** sind das rostfreie Schlagmesser und die große Tapezierschere.

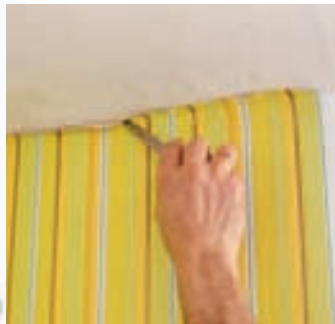

**17** Bei unebenen Decken tapezieren Sie ein Stück auf die Decke und drücken die Tapete richtig ein, mit dem Scherenrücken markieren.

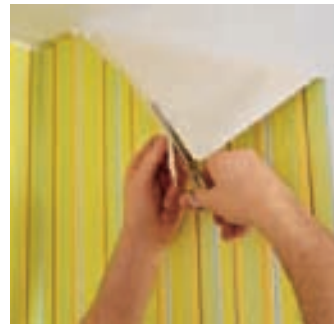

**18** Die Bahn wird etwas aus der Ecke herausgezogen. Jetzt ist die Markierung zu sehen. Daran entlang mit der Schere abschneiden.

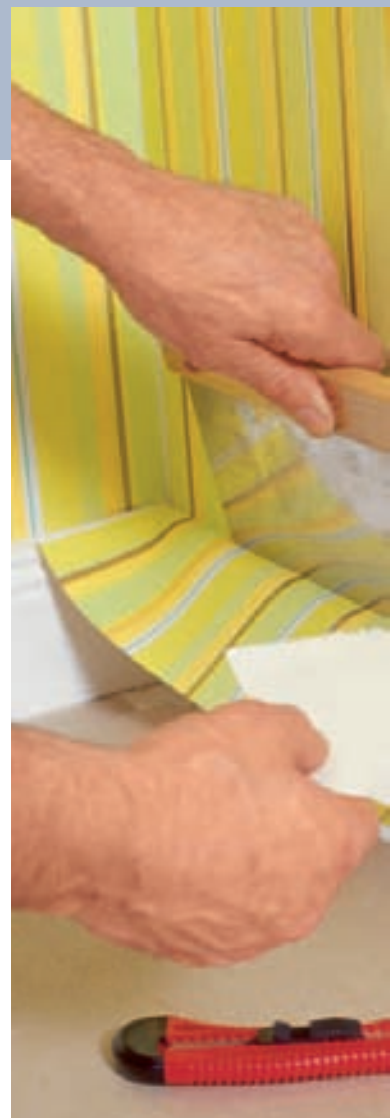

**21** Schmale Streifen können Sie mit dem Schlagmesser an der Schlagschiene abschneiden. Das Messer wird dazu leicht verkanntet.



**22** Vorsicht bei Fensterbänken! Auch hier sollten Sie nur etwas um die Ecke kleben und die Kante der Bahn mit Kleister extra behandeln.

### WAS SAGEN DIE ZEICHEN ?

	Wasserbeständig zum Zeitpunkt der Verarbeitung		Ausreichend farbbeständig gegen Licht
	Tapete kann feucht abgewischt werden.		Befriedigend farbbeständig gegen Licht
	Tapete lässt sich mit Spülmittel abwaschen		Gut farbbeständig gegen Licht
	Tapete mit milder Lauge und weicher Bürste reinigen.		Sehr gut farbbeständig gegen Licht
	Hoch scheuerbeständig		Ausgezeichnet farbbeständig gegen Licht
	Besonders strapazierfähig mit guter Stoßfestigkeit		Duplierte Prägewandbekleidung mit Unterbau
	Kein Rapport, Tapete ist ansatzfrei zu verarbeiten.		Klebstoff ist auf die Tapete aufzutragen.
	Das Muster läuft durch, der Ansatz ist gerade		Klebstoff ist auf den Untergrund aufzutragen.
	Versetzter Rapport, Angabe in Zentimetern.		Vorgekleisterter Wandbelag
	Jede zweite Bahn in umgekehrter Richtung kleben.		Bahn mit Überlapung und Doppelschnitt ansetzen.
	Restlos trocken abziehbare Tapete.		Tapete nass zu entfernen.
	Spaltbare Tapete: leicht und einfach zu entfernen.		

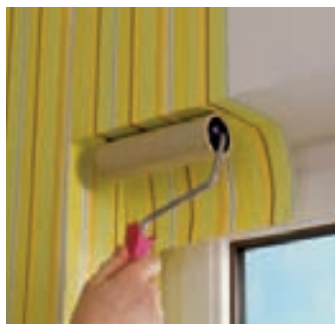

**24** Der Fenstersturz wird mit einem fortlaufenden Muster der Tapete beklebt. Auch hier erst ein Stück um die Ecke kleben.



**25** Am Fensterbrett wird es knifflig. Erst erfolgt oberhalb und unterhalb des Bretts ein waagerechter Schnitt, dann der senkrechte.



**26** Bei Türrahmen wird grundsätzlich von einer Seite herantapeziert, nie von beiden. Entlang der Außenkante die Tapete andrücken.



**29** Mit einem kleinen Farbröller können Sie die Tapete von oben, von unten und zwischen den Rippen hindurch andrücken.



**30** Bevor an Lichtschaltern und Steckdosen gearbeitet wird schalten Sie den Strom ab. Tapete kreuzweise ein- und ausschneiden.



**31** Größere Objekte werden vorher ausgemessen und die Tapete entsprechend geschnitten. Trocknen lassen, mit Cutter ausschneiden.

**19** Nachdem Sie den  $\frac{1}{3}$ -Umschlag der Tapete auseinandergezogen haben, wird dieser Rest fest in den Winkel von Wand und Fußleiste gedrückt. Dieser Überstand kann mit dem Bleistift markiert und mit der Schere abgeschnitten werden. Auch ein Abreißen an der Abreißschiene ist möglich.



**20** Um eine Tapete der Länge nach zu teilen, wird sie an den Markierungen gefaltet und daran entlang mit der Schere geschnitten.



**23** Dann passen Sie den auf dem Tapeziertisch maßgenau zugeschnittenen Streifen in die Nische ein. Mit der Hand glattstreichen.



**27** Messen Sie die Halterungen des Heizkörpers aus und übertragen die Maße. Schneiden Sie sich die Tapete auf dem Tisch zu.



**28** Tapete einkleistern und kleine Gewichte mit Wäscheklammern unten befestigen. Lassen Sie die Tapete hinter den Heizkörper gleiten.



**32** Sollten nach dem Trocknen Blasen in der Tapete sein, brauchen Sie nicht zu verzweifeln. Feuchten Sie die Stelle an, und spritzen Sie mit einer Leimspritze Kleister unter die Tapete. Der Kleister wird durch Reiben gut verteilt und mit einer glatten Nahtrolle fest angedrückt.



# „Lassen Sie die Sonne rein“

Mit Lichtelementen und Überdachungssystemen für Ihren **Carport, Wintergarten** oder Ihre **Terrasse**.



**Otto Wolff Kunststoffvertrieb GmbH**  
Postfach 105564, 40046 Düsseldorf  
fon (02 11) 9 67 -12, fax (02 11) 9 67 -72 17  
[www.ottowolff.com](http://www.ottowolff.com)



**Trittschall** entsteht bei jeder Berührung von Mensch und Bodenbelag.

Die Dämmunterlage kann nur vor dem Verlegen eingebracht werden. Wird sie vergessen, muss der Boden wieder raus.



## DAS RICHTIGE FÜR DRUNTER

Das Verlegen von Parkett und Laminat ist zum Kinderspiel geworden, aber bei der Frage nach der richtigen Dämmunterlage hören Sie auch im Fachmarkt oft nur Standardfloskeln. Dabei können Sie auch unter dem Bodenbelag durchaus Fehler machen. Wir zeigen, wie's richtig geht.

**B**ei Bodenbelägen ist es wie im richtigen Leben: Auf den ersten Blick kann der schöne Schein, sprich die edle Eichenholz-Oberfläche, faszinieren. Entscheidend für eine ungetrübte Freude sind aber eher die inneren Werte. Bei Fertigparkett und Laminat gehört eine funktionierende Trittschalldämmung unbedingt dazu, soll nicht jeder Gang und jeder Hüpf auf diesen Böden zu einem echten Ärgernis werden. In Baumärkten und im Fachhandel finden Sie diese Dämmung in der Regel in Form von Polyäthylen-(PE-) oder Polystyrolmatten in Rollen, die Ihnen der Verkäufer meist am Ende des Verkaufsgesprächs ohne weitere Erläuterung auf den Wagen legt. Aber nicht jede Trittschalldämmung ist gleich gut und für alle Untergründe geeignet.

Das Wort Trittschalldämmung ist im Zusammenhang mit Bodenbelägen eigentlich irreführend. Der Trittschall (siehe auch Kasten rechts) wird nämlich in allererster Linie durch einen korrekt verlegten schwimmenden Estrich gedämmt. Dieser Estrich liegt auf einer Hartschaumplatte auf, die die notwendige schalltechnische Entkopplung des Estrichs vom Baukörper, also der Betondecke, gewährleistet. Fehlt dieser schwimmende Estrich oder ist er fehlerhaft verlegt, hilft auch der beste PE-Schaum unter dem Laminat nichts.

Die Dämmung unter den Bodenbelägen spielt beim Trittschall also eher eine marginale Rolle. Unverzichtbar ist die Dämmung allerdings beim so ge-



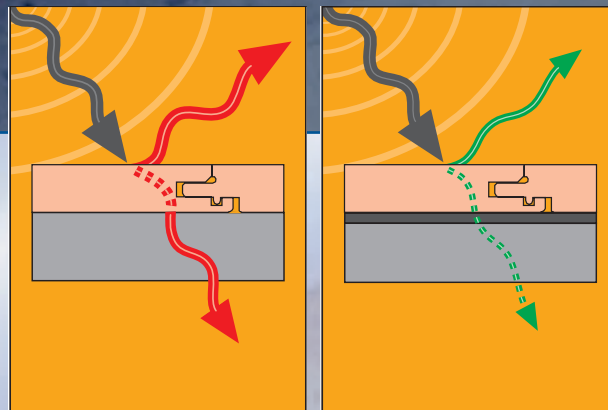

## Kleine Schallkunde

Die für harte Bodenbeläge interessanten Schallarten sind der Trittschall und der Raumschall. Unter Trittschall versteht man die Geräusche, die durch Begehen des Bodenbelags entstehen und durch die Bauteile hindurch in allen angrenzenden Räumen zu vernehmen ist. Verantwortlich für die Verbreitung des Trittschalls ist die Rohdichte der Materialien, über die der Schall nahezu ungedindert weitergegeben wird. Der Raumschall entsteht ebenfalls durch Begehen des Bodenbelags, meint aber die Gehgeräusche, die im gleichen Raum zu hören

sind. Auch hier ist die Dichte und Härte der aufeinanderprallenden Materialien die Hauptursache für die Schallentstehung. Die untergelegte Dämmmatte unter dem Bodenbelag hat also zwei Aufgaben (Grafiken): Sie verändert die Frequenz des Raumschalls weg vom billig anmutenden „Klack-Klack“ hin zu den weicheren und angenehmeren niedrigen Tönen. Beim Trittschall entkoppelt die relativ weiche und leichte Dämmung die beiden harten Materialien Bodenbelag und Estrich und verhindert so, dass die Schallwellen in den Baukörper gelangen.

nannten Raumschall (siehe Kasten) und beim Ausgleichen von kleinen und kleinsten Unebenheiten des Bodens. Dabei ist die Dicke der Dämmung zwischen 2 und 4 mm immer ein Kompromiss: Einerseits soll die Dämm- und ausgleichende Wirkung möglichst groß sein, was eine gewisse Mindestdicke erfordert. Andererseits wird bei zunehmender Materialstärke der Unterboden zu weich, und die Parkett- beziehungsweise Laminatdielen können bei starker punktförmiger Belastung in den Fugen (so genanntes „Walken“) brechen, auch und gerade bei den leimlosen Klickverbindungen. Als absoluter Mindestwert bei der Druckstabilität von Dämmunterlagen gelten deshalb 2 Tonnen pro Quadratmeter.

Fotos: Michael Holz (2), Jälag; Zeichnungen: Tillman Straszburger

### Mineralischer Estrich

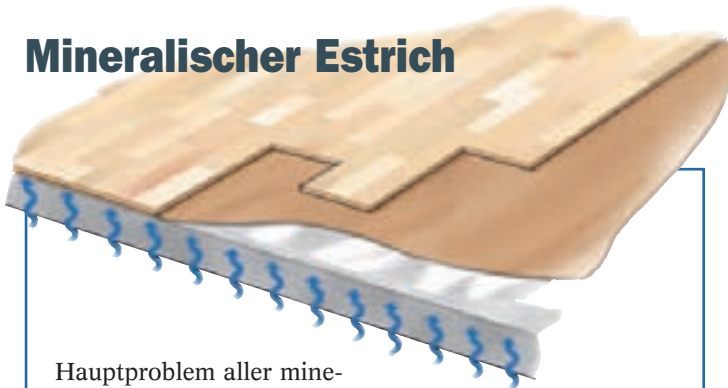

Hauptproblem aller mineralischen Estriche (Zement- und Anhydritestriche) ist die durch die feinsten Kapillaren bedingte Weiterleitung von Feuchtigkeit. Oberstes Gebot für den weiteren Aufbau ist also eine Dampfbremse, die Sie entweder als PE-Folie unter der Trittschalldämmung ausrollen, oder eine unterseitig gleich wasserdicht ausgestattete Dämmung.



Bei allen flüssig eingebrachten Estricharten und/oder einer Nivellierspachtelmasse als Untergrund muss die Dämmung weder besonders flexibel noch ausgesprochen dick sein. Unsere Empfehlung deshalb: Legen Sie eine Kombination aus Dämmung und Dampfbremse aus, damit haben Sie einen Arbeitsgang gespart. Die Dämmplatten aus Polystyrol (PS) bieten hier die größte Druckstabilität und Dämmwirkung. Tipp zum Verlegen: Damit durch das Betreten der Dämmung nicht ständig neue Falten geworfen werden (was die Dämmqualität mindert), sollten Sie die Parkett- beziehungsweise Laminatdielen von der Fläche aus einklicken.

### Heizestrich

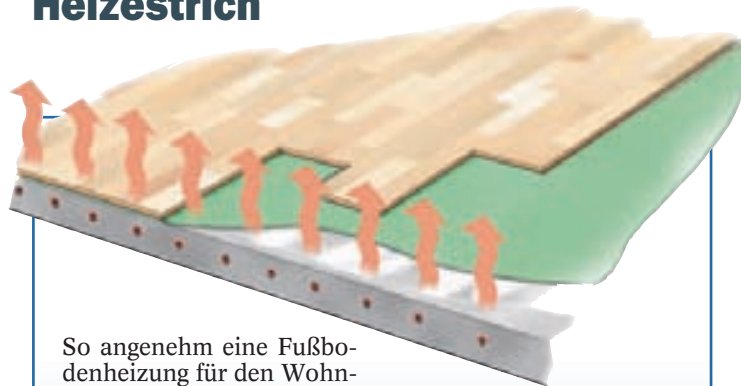

So angenehm eine Fußbodenheizung für den Wohnkomfort ist, so problematisch ist die Auswahl der Bodenmaterialien. Wichtig für die Dämmung: Der Wärmedurchlasswiderstand muss so gering wie möglich, der Wert des gesamten Fußbodenaufbaus (also Dämmung plus Parkett oder Laminat) darf  $0,15 \text{ m}^2\text{K/W}$  (Quadratmeter mal Kelvin durch Watt) nicht überschreiten. Achtung: Erfragen Sie beim Händler auf jeden Fall den Wärmedurchlasswiderstandswert der Trittschalldämmung. Einige sind nämlich so beschaffen, dass sie alleine schon den Höchstwert überschreiten. Das ist auch der Grund, warum alte Teppichböden nicht als Trittschalldämmung auf Fußbodenhei-

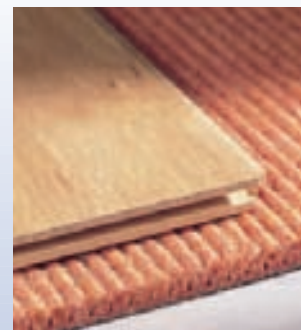

zungen in Frage kommen und in diesem Falle rausgerissen werden müssen. Unsere Empfehlung: Der „Selitflex Thermofloor“ von Selit hat mit Abstand den niedrigsten Durchlasswiderstand, auf ihm können Sie Parkett bis 14 mm und Laminat bis 9 mm Stärke verlegen.

## Das „Who is Who“ der Dämmung

#### 1 Dämmplatten mit Komfortrippen

5 mm starker extrudierter Polystyrol-(PS-)Schaum; hervorragende Dämmwerte, gleicht Unebenheiten bis 3 mm aus. Geeignet für alle mineralischen Estriche.

#### 2 Polystyrol-Schwerschaum

2 mm starke Rollenware, sehr gute Dämmwerte und Druckfestigkeit, flammhemmend ausgestattet. Geeignet für alle Estriche.

#### 3 Polyäthylen-(PE-)Schaum

3 mm stark, 30 kg/cbm; sehr elastischer und komprimierbarer Schaum, geeignet vor allem zum Verlegen in weniger frequentierten Räumen.

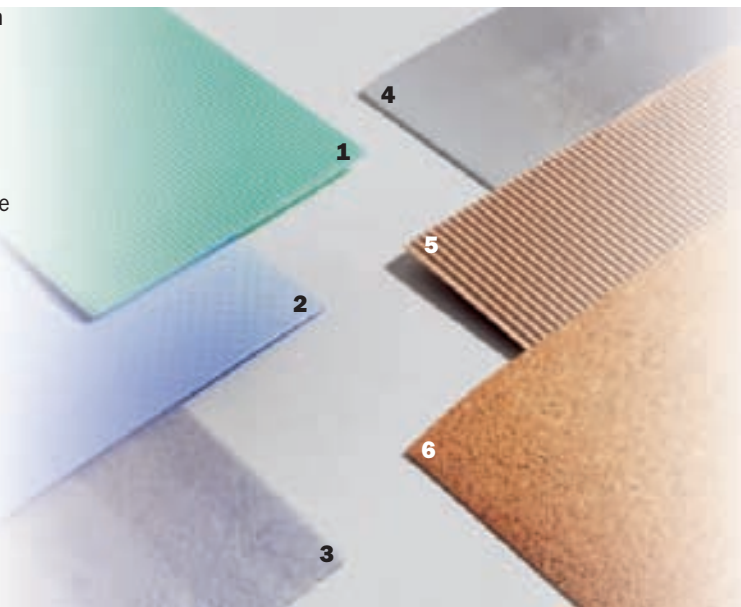

#### 4 Polystyrol mit Dampfsperre

Einseitig mit Aluminium beschichtet, 3 mm stark, sehr gut geeignet auf allen mineralischen Estrichen, vor allem in Keller und Neubau.

#### 5 Wellpappe

Spezial-Wellpappe mit sehr niedrigem Raumgewicht (275 g/qm), 2,5 mm dick, zu 100 % recyclebar, geeignet für Fußbodenheizungen.

#### 6 Naturkork

Rollenkork, 2 mm stark, gute Zwischenlage für Holzfußböden. Für Fußbodenheizungen geeignet.

**Alle Materialien: Selit GmbH, Telefon (067 31) 96 70-0**

## Trockenestrich



Trockenestriche bestehen aus großformatigen Verlegespanplatten oder auch Gipsbauplatten, die ihrerseits entweder auf einer Trockenschüttung oder auf einer Balkenlage ruhen. Da diese Materialien dampfdiffusionsoffen sind und bleiben sollen, raten wir vom Einsatz einer Dampfbremssolie oder derlei Kombiprodukten ab. Mit größeren oder punktuellen Unebenheiten ist auf Trockenestrichen kaum zu rechnen, deshalb eignen sich auch für solche Böden die Dämmmaterialien auf Polystyrol-Basis mit Abstand am besten.

Die oft angebotenen Naturmaterialien Kork oder Wellpappe sind den Kunststoffrollen lediglich in ökologischer Hinsicht, nicht aber in der Dämmwirkung überlegen.

Übrigens: Wollen Sie selbst Trockenestrichelemente verlegen, so können Sie mit einer schon hier untergelegten PE-Dämmung das Trittschallverhalten des Bodenbelags erheblich verbessern (siehe Bild). Wichtig ist dann, dass die Verlegeplatten nicht in der Balkenlage oder mit dem Unterboden verschraubt werden, weil sonst durch die Dämmung hindurch eine Schallbrücke entsteht.



## Holzdielen



Auch auf alten Holzdielenböden ist es durchaus möglich, Parkett oder Laminat zu verlegen. Wichtigste Voraussetzungen: Die Holzdielen müssen plan- eben abgeschliffen sein, und die Laminatdielen müssen immer quer zu den Holzdielen verlegt werden.

Die Ansprüche an die Dämmung sind alles andere als einfach: Da Holz nicht wie mineralischer Estrich Feuchtigkeit zieht, muss das Laminat auch nicht gegen etwaige aufsteigende Feuchtigkeit geschützt werden. Zum Anderen bieten auch die plan- geschliffenen Dielen noch genügend punktuellen Unebenheiten, die eine eher weiche und flexible Däm-

mung erfordern. Zu weich darf die aber auch nicht sein, sonst können Ihnen die Laminatkanten unter einer punktuellen Belastung leicht brechen. Unsere Empfehlung lautet deshalb: Verwenden Sie eine

einfache Polyäthylen-Dämmung in mindestens 3 mm Stärke und ohne jegliche Dampfsperre. Die hier gezeigte „Trittex-PE“-Dämmung verbindet die geforderte Flexibilität und die nötige Druckstabilität in idealer Weise, ist zudem dampfdiffusionsoffen und vor allem preiswert. Mehr brauchen Sie in diesem Falle wirklich nicht.



## Aufkaschierte Dämmung – besser als Rollenware?



Alle Bodenbelagshersteller bieten ihre Laminat- und Parkettdielen auch mit einer rückseitig aufgeklebten Trittschalldämmung an. Diese 3 mm starken, meist aus Filz oder Kautschuk bestehenden Schichten bieten gegenüber der Rollenware einen entscheidenden Vorteil: Sie lassen absolut keinen Hohlraum zwischen der Diele und der Dämmschicht entstehen, was die Trittschall- und Raumschallreduzierung deutlich verbessert („Silent Pro“ von Haro, Grafik unten).

Zwei Besonderheiten unter den aufkaschierten Dämmungen bietet das „S.A.S.“-System von Kronoflooring (Grafik links): Diese Dämmung ist

nämlich nur 0,3 mm dick, was die Gesamtdicke gerade im Renovierungsfall sehr gering hält, und sie wandelt auf Grund ihrer chemischen Zusammensetzung die auftretende Schallenergie in Wärme um. Nachteil hier: Der Unterboden muss 100-prozentig eben sein. Beide Systeme haben einen weiteren Nachteil: Sie sind bis zu 9 Euro/qm teurer als die jeweils ungedämmte Variante des gleichen Laminat- oder Parkettbodens. Zum Vergleich: 1 qm Dämmung von der Rolle kostet ab etwa 1,10 Euro.

„Silent Pro“ von Haro,  
Telefon (0 80 31) 7 00-0;  
S.A.S. von Kronoflooring,  
Telefon (0 35 22) 3 33-0



So wird die Handkreissäge der Zukunft aussehen: kompakt, handlich und leistungsstark. Wir haben sie für Sie getestet und sagen, ob die Maschine hält, was das moderne Design verspricht.

**S**kil gilt als Erfinder der Handkreissäge. Mit der neuen Orca bietet der Hersteller ein Modell in futuristischem Design an. Besonders auffällig sind der weit geschwungene vordere Griff, mit dem die Maschine gut in der Hand liegt, sowie die kompakte Bauweise.

Bei der Kreissäge 5866, wie die Orca mit bürgerlichem Namen heißt, verzichtet Skil auf den bisher in Europa erforderlichen Spaltkeil. Eine Änderung der Vorschriften macht es möglich, Handkreissägen ohne Spaltkeil anzubieten, wie es seit vielen Jahren in USA üblich ist. Der Spaltkeil hat jedoch eine wichtige Sicherheitsfunktion. Er soll bei Längsschnitten in Massivholz ein Verkleben des Sägeblattes verhindern. In der Heimwerkerpraxis sind jedoch Längsschnitte in Massivholz eher selten. Meist werden Holzwerkstoffe (Spanplatten, MDF) gesägt. Dennoch ist bei Längsschnitten Vorsicht geboten. Skil gibt entsprechende Tipps für sicheres Arbeiten in der Bedienungsanleitung.

Wesentlicher Vorteil des Verzichts auf den Spaltkeil ist eine kompaktere und handlichere Bauweise der Maschine und eine solidere Schutzhaube. Schließlich braucht sie keinen Schlitz mehr für den Spaltkeil. Außerdem lassen sich mit dieser Lösung auch Tauchschnitte mitten in einem Werkstück leicht durchführen. Hierzu kann der Anwender die Schutzhaube der Maschine mit einem Hebel öffnen.

Die Orca verfügt über einen kräftigen 1500-Watt-Motor und eine maximale Schnitttiefe von 66 mm. Bei 45°-Schnitten sind es 51 mm. Da sind bei den meisten Heimwerkeraufgaben noch genügend Reserven. Zusammen mit dem besonders dünnen Sägeblatt (24 Hartmetall-Zähne) kommt die Handkreissäge auch bei dicken Werkstücken zügig voran. Die Schnittqualität ist gut.

Beim Schwenken der Maschine wird die Orca zwar nur an der Vorderseite geführt.



Dennoch ist die Konstruktion mit der soliden Grundplatte aus 2,3 mm dickem Stahlblech verwindungssteif. Griffige Hebel und große, leicht ablesbare Skalen erleichtern das präzise Einstellen der Maschine.

Zum randnahen Arbeiten liefert Skil einen Parallelanschlag mit. Der Schnittlinienanzeiger lässt sich auf das jeweilige Sägeblatt justieren und dank einem ausklappbaren Sichtfenster gut erkennen. Dafür sorgt auch die eingebaute Arbeitsleuchte.

Vermisst haben wir jedoch eine Führungsschiene, die exakte Schnitte wesentlich erleichtert. Diese bietet Skil nicht an. Allerdings kann der Anwender die Führungsschiene von Bosch mit Hilfe eines Adapters auch an der Orca verwenden.

Skil bietet die Orca im Koffer zum Preis von knapp 170 Euro an. Das ist ein Paket, bei dem sich das Zugreifen lohnt.

### AUF DEN PUNKT GEBRACHT

**+** Leistungsstarke Handkreissäge, kompakt und sehr handlich, ermöglicht Tauchschnitte, solide, verwindungssteife Konstruktion, justierbarer Schnittanzeiger mit ausklappbarem Sichtfenster, Arbeitsleuchte, Spindel-arretierung, relativ günstiger Preis.

**-** Zu kurzer Absaugstutzen, keine Führungsschiene im Zubehörprogramm von Skil

**FAZIT** Die Skil Orca ist das, was Heimwerker sich von einer Handkreissäge wünschen. Die Vorteile überwiegen die wenigen Nachteile bei weitem.

# Handkreissägen SKIL ORCA

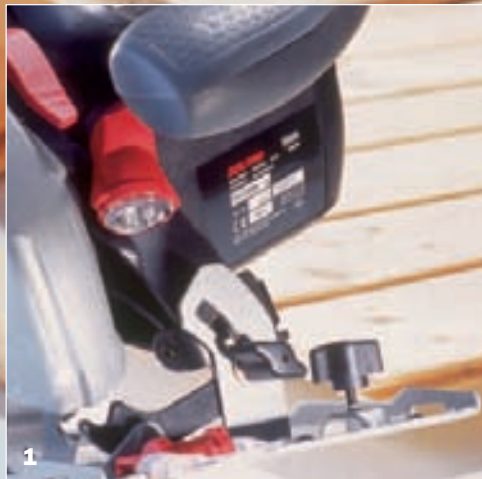

**1 Eingebautes Licht:**

Die Arbeitsleuchte erleichtert das Arbeiten bei ungünstiger Beleuchtung.

**2 Justierbarer Schnittanzeiger:**

Das ausklappbare Sichtfenster mit dem Schnittanzeiger lässt sich präzise auf das Sägeblatt einstellen.

**3 Für Rechts- und Linkshänder gleichermaßen gut zu bedienen ist**

der Sicherheitsschalter mit Auslöseknopf auf beiden Seiten.

**4 Zu kurz geraten:**

Der Anschlussstutzen für die Staubabsaugung ist sehr kurz. Die Folge ist, dass der Staubsauger Schlauch nicht sicher hält und beim Arbeiten öfter mal herausrutscht.



## Im Überblick: zwölf Handkreissägen



**Eine Spindelarretierung** wie hier bei der Skil Orca erleichtert den Wechsel des Sägeblattes.

**H**andkreissägen gehören in jede anspruchsvolle Heimwerkstatt. Sie sägen vor allem Holz und Holzwerkstoffe (Sperrholz, Spanplatten, MDF-Platten), Maschinen mit Drehzahlelektronik lassen sich auch zum Zuschneiden von Kunststoffen und Aluminium verwenden. Mit Handkreissägen fertigt man lange, gerade Schnitte an. Eine Führungsschiene erleichtert dabei präzises Arbeiten und die Erstellung ausriffsfreier Schnitte. Einige Hersteller bieten deshalb Handkreissägen gleich im Paket mit einer passenden Führungsschiene an. Achten Sie darauf, dass eine passende Führungsschiene für die Maschine zumindest lieferbar ist.

Wer nur Plattenmaterial sägen will, kommt meist mit einer Handkreissäge mit 55 mm Schnitttiefe aus. Sie ist ein handlicher und vernünftiger Kompromiss für die meisten Heimwerkeraufgaben. Maschinen mit etwa 66 mm Schnitttiefe bieten dagegen etwas mehr Reserve zum Zuschneiden dicker Bohlen und Leisten.

Die Grundplatte der Handkreissäge ist die Basis für präzises Arbeiten. Die Konstruktion muss stabil und verwindungssteif sein. Ein zusätzlicher Kunststoffschuh ist hilfreich beim Sägen empfindlicher Oberflächen.

Die üblichen Handkreissägen sind mit einer Pendelschutzhaube und einem Spaltkeil ausgestattet. Für Tauchschnitte mitten im Werkstück gab es bisher spezielle Tauchkreissägen. Durch Wegfall des Spaltkeils sind künftig auch mit Pendelhaubensägen wie der Skil Orca Tauchschnitte möglich.

### EINKAUFSTIPP

- Hohe Motorleistung ist die wichtigste Voraussetzung für schnelle und saubere Schnitte mit der Handkreissäge.
- Maschinen mit Drehzahlelektronik sind zum Sägen von Holz und Holzwerkstoffen überflüssig. Sie ermöglichen jedoch das Zuschneiden von Kunststoffen und Aluminium.
- Achten Sie auf eine solide, verwindungssteife Konstruktion. Sie können die Stabilität der Konstruktion leicht selber testen, wenn Sie die Maschine auf eine geringe Schnitttiefe einstellen und um 45 Grad schwenken. Dann einfach mal kräftig auf den Griff drücken.
- Für präzises Arbeiten mit der Handkreissäge sollten sie nicht nur ein für die jeweilige Aufgabe passendes Sägeblatt, sondern auch eine Führungsschiene verwenden.

### HERSTELLER

#### Gerätebezeichnung

Aufnahmeleistung/Abgabeleistung

Drehzahl

Elektronik

Maximale Schnitttiefe 90°/45°

Sägeblatt Zähne, Ø x Bohrung (Ø)

Tauchfunktion/Spaltkeil

Grundplatte (Länge x Breite)/Material

Schnittanzeiger justierbar

Führungsschiene

Absaugungsanschluss

Geräusch Schalldruck/Schalleistung

Netzkabel

Koffer

Gewicht

Garantie

Preis

Besonderheiten

### Black & Decker

#### KS 65 K

1400 Watt/keine Angabe

4000 U/Min.

Nein

65/40 mm

12 HM-Zähne, ?? x 16 mm

Nein/fest montiert

K. A.

Nein

Nein

Keine Angabe

97,2/110,2 dB(A)

3 m

Kunststoffkoffer

9,5 kg

24 Monate nur privat

129,95 Euro

■ Preiswertes Gerät mit Sägeblatt-Sichtfenster im Gehäuse.



### HERSTELLER

#### Gerätebezeichnung

Aufnahmeleistung/Abgabeleistung

Drehzahl

Elektronik

maximale Schnitttiefe 90°/45°

Sägeblatt Zähne, Ø x Bohrung (Ø)

Tauchfunktion/Spaltkeil

Grundplatte (Länge x Breite)/Material

Schnittanzeiger justierbar

Führungsschiene

Absaugungsanschluss

Geräusch Schalldruck/Schalleistung

Netzkabel

Koffer

Gewicht

Garantie

Preis

Besonderheiten

### Kress

#### CHKS 6066

1400 Watt/740 Watt

4700 U/Min.

Nein

66/43 mm

10 HM-Zähne, 190 x 20 mm

Nein/fest montiert

333 x 162 mm/Stahl verzinkt

Nein

Zubehör (1,5 m 76,95 Euro)

36 mm

83/96 dB (A)

2,5 m

Nein

5,2 kg

24 Monate

139,95 Euro

■ Spindelarretierung, Schnellspannhebel zur Gehrungs- und Schnitttiefeinstellung, Netzkabel mit Patent-Quick-Verschluss.



<b>Bosch PKS 66 CE</b>	<b>DeWalt DW 365</b>	<b>Einhell BHS 66/1</b>	<b>Festool AP 65 EB-Plus-FS</b>	<b>Hilti WSC 265-KE</b>
1300 Watt/585 Watt	1350 Watt/800 Watt	1200 Watt/keine Angabe	1500 Watt/keine	1500 Watt/800 Watt
2100–5100 U/Min.	3800 U/Min.	4500 U/Min.	1800–3800 U/Min.	1900–3900 U/Min.
Drehzahl-E., Konstant-E.	Nein	Nein	Drehzahl/Konstant-E., Sanftanlauf	Drehzahl-E., Konstant-E.
66/48 mm	65/45 mm	64/40 mm	66/48 mm 0–45°	65/51 mm
12 HM-Zähne, 191 x 30 mm	18 HM-Zähne, 190 x 30 mm	24 HM-Zähne, 185 x 20 mm	16 HM-Zähne, 190 x 30 mm	24 HM-Zähne, 180 x 20 mm
Nein/fest montiert	Nein/fest montiert	Nein/Spaltkeil fest montiert	Ja/fest montiert	Ja/schwenkt automatisch hoch
345 x 160 mm/Aluminium	355 x 245 mm/Stahl	295 x 150 mm/Stahl	Keine Angabe/Stahl	335 x 195 mm/Magn.-Druckguss
Nein	Ja	Nein	Ja	Nein
Zubehör (1,4 m 69,50 Euro)	Zubehör (1,5 m: 82,40 Euro)	Nein	FS 1400/2 serienmäßig	Zubehör (1,4 m 131 Euro)
35 mm/(Zubehör: Staubsack)	Keine Angabe, Absaugadapter	36 mm	27/36 mm	35 mm
94/107 dB(A)	99/108 db(A)	95,6/108,6 dB(A)	Keine Angabe	89/102 dB(A)
2,4 m	4 m	2 m	4 m	6 m
Nein	Nein	Nein	Systainer	Kunststoffkoffer
4,8 kg	4,5 kg	4,2 kg	6,9 kg	4,5 kg
24 Monate	12 Monate	24 Monate nur privat	36 Monate gegen Anmeldung	2 Jahre Vollservice
209,99 Euro	312,04 Euro	49,95 Euro	560,28 Euro	551 Euro
■ Doppelseitige Einschaltsperrung, Spindel-arretierung, Drehzahl- und Konstantelektronik, umfangreiches Zubehörprogramm.	■ Robuste Maschine mit gut ablesbaren Skalen, leicht und präzise einstellbar, vibrationsarmer Lauf, Absaugadapter wird mitgeliefert.	■ Säge-tischverstellung und Schnitttiefeinstellung werkzeu-glos, zwei Schlüssel für Sägeblattwechsel, keine Spindel-arretierung.	■ Fernbedienbare Pendelhaube, integrierte Führungsnut, Span-abweiser; serienmäßig mit Führungsschiene 1400/2 und Systainer. Ohne Elektronik und Führungsschiene im Karton auch für 383,96 Euro erhältlich.	■ Modernes Design, Längs-motor, Eintauchdrehpunkt im Frontbereich, werkzeugloser Sägeblattwechsel, drehbarer Späneauswurf.



<b>Makita 5017 RKB</b>	<b>Metabo KS 66</b>	<b>Ryobi WS 6613</b>	<b>Skil 5866 AA Orca</b>	<b>T.I.P. HKP 210</b>
1400 Watt/keine	1400 Watt/800 Watt	1300 Watt/keine	1500 Watt/900 Watt	1600 Watt/1120 Watt
4800 U/Min.	4200 U/Min.	4600 U/Min.	5500 U/Min.	4500 U/Min.
Nein	Nein	Nein	Nein	Sanftanlauf
66/46 mm	66/47 mm	66/50 mm	66/51 mm	70/52 mm
24 Zähne, 190 x 30 mm	14 HM-Zähne, 190 x 30 mm	18 HM-Zähne, 190 x 30 mm	24 HM-Zähne, 190 x 16 mm	24 HM Zähne, 210 x 20 mm
Nein/fest	Nein/fest montiert	Nein/fest montiert	Nein/kein Spaltkeil	Nein/fest montiert
Keine Angabe/Stahl	K. A./Stahl glanzverzinkt	340 x 155mm/Stahl	270 x 167 mm/Stahl 2,3 mm	345 x 155 mm/Stahl
Nein	Ja	Nein	Ja	Nein
Zubehör 102,08 Euro	Zubehör (1,5 m, 103,30 Euro)	Nein	Mit Bosch-Zubehör	Ja/FS aber nicht lieferbar
Integrierte Staubbox, 37 mm	35 mm	31 mm außen/25 mm innen	35 mm, Staubsack als Zubehör	20 x 40 x 45 mm, eckig
96/109 dB(A)	93/106 dB(A)	Keine Angabe	102/113 dB(A)	95,6/108,6 dB(A)
2,5 m	4,1 m	3 m	4 m	2 m
Aufpreis 37,12 Euro	Nein	Kunststoffkoffer	Koffer	Nein
5,8 kg	5,5 kg	5,1 kg	4,7 kg	5 kg
24/12 Monate (privat/gewerbl.)	24+12 Monate, per Internet	24 Monate	24 Monate	24 Monate
241,28 Euro	239 Euro	99 Euro	169,99 Euro	79,99 Euro
■ Einzige Handkreissäge mit integrierter Staubabsaugung (bis zu 94 Prozent Staubaufnahme). Die macht die Fremdabsaugung in den meisten Fällen überflüssig.	■ Sicherheitskupplung, Schmier-system für lange Lebensdauer des Getriebes, Sägegehäuse aus Aluminium-Druckguss, Abschaltkohlebürsten, Hartmetall-Dünnschnittsägeblatt.	■ Gehrungsschnitte bis 50° möglich, keine Führungsschiene.	■ Sehr kompakte und leistungsstarke Handkreissäge, modernes Design, ermöglicht Tauchschnitte, da kein Spaltkeil vorhanden ist, Dünnschnitt-sägeblatt für schnelle Schnitte, Arbeitsbeleuchtung.	■ Softstart (Sanftanlauf), einfache Ausstattung, Absaugadapter erforderlich, keine Führungsschiene lieferbar.



Fotos: Hersteller

Sie heißen Wetterholz, Terrasse oder MegaWood und haben das Zeug dazu, die Zukunft des Holzterrassenbaus zu sein. Ihr Geheimnis: Sie bestehen aus Holz und – bis zu einem Drittel – aus Kunststoff.

WETTERHOLZ

## Das bessere Holz?

MEGAWOOD

**S**eit einigen Jahren liegen Holzterrassen bei der Gartengestaltung voll im Trend. Besonders tropische Harthölzer wie Bangkirai haben sich durchgesetzt, sind sie doch extrem witterungsbeständig und insektenresistent. Doch neben dem schlechten Umweltgewissen, das sie machen, haben diese Hölzer noch weitere gewichtige Nachteile: Sie sind teuer, arbeiten stark und neigen zum Reißen und Splintern. Außerdem brauchen diese Hölzer ein- bis zweimal im Jahr intensive Pflege, wenn sie nicht vergrauen sollen. Mit diesen Nachteilen machen die neuen Terrassendielen Schluss. Sie bestehen zu 60 bis

80 % aus Holzfasern, die durch Kunststoff gebunden sind. Dadurch arbeitet das Material nur noch minimal, es reißt nicht, es splittert nicht und eine Reinigung mit klarem Wasser im Frühjahr lässt die Terrasse stets wie neu aussehen. Verlegt wird wie üblich auf Unterkonstruktionen aus demselben Material. Idealerweise mit Montageklammern, die in eine seitliche Dellenut greifen und bei Erwärmung dem Material Raum zum Ausdehnen lassen, was sich im Millimeterbereich abspielt.



**Echte Barfußdielen**  
Dieses Holz reißt nicht, und Splitter gehören der Vergangenheit an.

## TERRAZZA

### EINE IDEE – DREI PRODUKTE

#### WETTERHOLZ

Terrassendiele, die zu rund 70 % aus Holzspänen (Rohstoff aus nachhaltig bewirtschafteten Wäldern), zu 30 % aus Kunststoff (Polyolefin) besteht und 100 % recyclebar ist. Erhältlich in Braun und Grau. Verlegt wird sie mit Klammern auf einer Unterkonstruktion. Eine Seite der Dielen ist gezahnt, die andere geriffelt strukturiert. Der laufende Meter kostet etwa 7 Euro.  
**Häussermann,**  
Telefon (07193) 54-0

#### MEGAWOOD

Durchgefärbte Diele aus rund 80 % Holzspänen und 20 % Kunststoff (Polypropylen) mit natürlichem Aussehen, Zahnung und Riffelung. In Braun und Grau. Die Dielen werden auf eine Unterkonstruktion geklammert. Die Fugen können durch eine Einlegeleiste, im Innenbereich mit verschraubter Nutleiste, geschlossen werden. Pro laufenden Meter rund 7,95 Euro.  
**MegaWood,**  
Telefon (05201) 189-330

#### TERRAZZA

Breite Terrassendiele mit „Klick-System“ aus rund 60 % Holz und 40 % Kunststoff (Polypropylen). In Braun, Beige und Grau im Handel. Das Klicksystem ermöglicht eine Verlegung ohne oder mit breiter Fuge, die aber geschlossen ist. Dabei werden die Dielen in der Nut mit der Unterkonstruktion verschraubt. Für den laufenden Meter gibt man zirka 9,50 Euro aus.  
**Werzalit,**  
Telefon (07062) 50-0

### FAZIT

- + • Geringer Pflegeaufwand
- Witterungsbeständig
- Reißt und splittert nicht
- Neigt kaum zum Verziehen
- Sehr langlebig
- • Optik weicht vom Naturholz ab.
- Durch Kunststoffanteil teure Entsorgung möglich.

Die Adressen finden Sie auf Seite 58.

**12X ZUHAUSE WOHNEN**  
plus zwei Müslischalen  
von Kahla



Aktuelle Wohntrends, klassische Wohnkultur und die besten Tipps und Ideen für ein schönes Zuhause. Jeden Monat neu! Und im Probe-Abo mit 10 % Preisvorteil



Schale Bowl in rosa und hellblau von KAHLA Porzellan aus der Serie PRONTO ist spülmaschinenfest und mikrowellengeeignet. Maße: ø 14 cm

Coupon ausschneiden und einsenden an:  
Leserservice ZUHAUSE WOHNEN, Postfach 60 12 20, 22212 Hamburg.  
Oder Coupon kopieren und faxen: 0 40 / 27 17 20 79

**Telefon-Hotline 040/87 97 35 40**

Ja! Ich möchte ZUHAUSE WOHNEN im Jahresabo für 31,40 Euro frei Haus und erhalte zwei Müslischalen von Kahla als Dankeschön für mein Interesse dazu.

Name, Vorname \_\_\_\_\_

Straße, Hausnummer \_\_\_\_\_

PLZ, Wohnort \_\_\_\_\_

Telefon \_\_\_\_\_ E-Mail \_\_\_\_\_

Gewünschte Zahlungsweise bitte ankreuzen:

Bequem und bargeldlos durch Bankeinzug

Bankleitzahl \_\_\_\_\_ Kontonummer \_\_\_\_\_

Geldinstitut \_\_\_\_\_

Gegen Rechnung. Bitte Rechnung abwarten. Keine Vorauszahlung leisten.

Datum / Unterschrift \_\_\_\_\_ CDR 05 - 24031

Widerrufsgarantie: Diese Bestellung wird erst wirksam, wenn sie nicht binnen zwei Wochen schriftlich beim Leserservice ZUHAUSE WOHNEN widerrufen wird. Zur Wahrung der Frist genügt die rechtzeitige Absendung des Widerrufs.

## Aktuelle Baupläne

Gartenhaus	5/2001
Gartenlaube	6/2000
Gartenlaube (Laubenbank)	6/2002
Gartensystemmöbel	7/97
Gartentiere 1	3/98
Gartentiere 2	3/2000
Gartentiere 3	4/2001
Gartentor	2/2001
Hochbett „Trauminsel“	12/97
Kinderbett „Binnenschiff“	2/2003
Kinderbett „Brummi“	10/95
Kinderhaus	8/2001
Kinderzimmer-Haus	2/2000
Klappbrücke	7/2000
Koffertruhe	8/97
Kommodentisch	10/96
Küchenblock	5/97
Küchenblock	3/2004
Lagerhaus	10/93
Landhausvertiko	12/95
Leuchtturm	7/99
Leuchtturm „Roter Sand“	9/2000
Mühle (Griechische)	8/99
Mühle (Wasser-)	8/95
Mühle (Wasser-)	6/2001
Mühle (Wasser-)	5/2004
Mühle (Wind-)	7/98
Omas Schrank	11/92
Pavillon	7/94
Pavillon (Blechdach-)	7/2002
Piratschiff	7/95
Planwagen	4/97
Puppenhaus	12/96
Rettungskreuzer	9/94
Ritterburg	12/99
Sandkiste „Sandkutter“	4/2000
Sandkiste „Dampflok“	3/2002
Sandkistenlaster	7/2004
Schaukelpony	10/97
Schaukelstuhl	1/96
Schubkastenvitrine	12/94
Schuhschrank	2/94
Spielhaus	7/96
Spitzgiebel-Haus	6/2004
Tellerbord (Landhaus-)	3/97
Terrassenliege	6/94
Terrassenmöbel	5/95
Vitrine	8/94
Wechselsitzer	6/99
Werkzeugschrank	1/97
Wickelkommode	9/97
Wiege (Bauern-)	3/99
Wiege (Leimholz-)	3/94
Wiege (Schaukel-)	2/97

## Bauplan- Übersicht

Sie würden gern alle Bauplan-Motive noch einmal ansehen? Dann sollten Sie uns einen an Sie selbst adressierten, mit 55 Cent frankierten Briefumschlag („Din C6 lang“) schicken. Sie erhalten dann umgehend eine Bauplan-Übersicht.

**Redaktion SELBER MACHEN**  
„Bauplan-Übersicht“  
Postfach 60 23 69  
22233 Hamburg

Oder Sie schicken eine e-Mail an

[shop@selbermachen.de](mailto:shop@selbermachen.de)

Dann bekommen Sie die Bauplan-Übersicht als PDF-Datei.

## selber machen Garten

**Der Fröhlsommer erwartet Sie! Ab sofort am Kiosk.**

**Sommerliche Garten-Ideen für die ganze Familie**, das ist das Leitmotiv der neuen Ausgabe von SELBER MACHEN Garten.  
Ab sofort für 4,95 Euro an jedem Kiosk erhältlich.



**Das neue Heft ist da!** Keine Ausgabe in der SELBER MACHEN-Gruppe hat auch noch einen ganzen Strauß anderer bunter Sommerthemen für Sie zusammengetragen: Da gibt es Deko- und Bau-Ideen rund um Balkon und Terrasse, Rankhilfen, Töpfe, Truhen und wunderschöne Pavillons. Der Arbeitskalender sagt Ihnen, welche Aufgaben im Fröhlsommer auf Sie warten und im Praxisteil lesen Sie alles über Rasen, Nützlinge und neue Teichkonzepte.

## Eine Aboprämie mit richtig Biss!



Sind Sie bereits Abonnent von SELBER MACHEN? Wenn Sie diese Frage verneinen müssen, haben wir jetzt ein gutes Argument in der Hand, Sie zustimmen. Und zwar den Metabo-Sander und -Schwingschleifer SR 23-10 Intec mit integrierter Absaugung. So bleibt – trotz des großen Materialabtrags dieser hervorragenden Maschine – Ihre Werkstatt oder Garage sauber. Beim Austausch des Schleifmittels hilft Ihnen darüber hinaus eine patentierte Klemmfixierung.

**Ihre Prämie für ein Zwei-Jahres-Abo mit 25 Euro Zuzahlung!**

## Unsere Service-Adresse

Ganz gleich, ob Sie eine CD-ROM, ein Sonderheft oder einen Bauplan wünschen – bitte bestellen Sie hier:

- per Internet  
[www.selbermachen.de](http://www.selbermachen.de)  
(jeden Tag rund um die Uhr)
- per Service-Postkarte  
**SELBER MACHEN-Shop**  
c/o Solution GmbH  
Widdersdorfer Straße 185  
50825 Köln
- per Telefon  
**(02 21) 2 80 99 13;**  
(montags bis freitags,  
immer von 9 bis 17 Uhr)
- per Fax  
**(02 21) 2 80 99 27;**  
(jeden Tag rund um die Uhr)

Pro Bestellung berechnen wir Ihnen 2,20 Euro für Porto sowie Verpackung, bezahlen können Sie per Rechnung oder Lastschrift. Und wenn Sie uns Ihre Abo-Nummer mitteilen, bekommen Sie 20 Prozent Rabatt auf den Warenwert.

# zuhause wohnen

## ABONNEMENT

# 12X ZUHAUSE WOHNEN plus das „Gartenjahr“ von GRAEFE UND UNZER



Aktuelle Wohntrends, klassische Wohnkultur und die besten Tipps und Ideen für ein schönes Zuhause. Jeden Monat neu! Und im Probe-Abo mit 10 % Preisvorteil



Einfache Schritt-für-Schritt-Anleitungen, praktische Tipps und Informationen zu Pflanzenauswahl und -pflege von Januar bis Dezember. Und eine Übersicht der 100 schönsten Pflanzen hilft Ihnen, für jeden Standort und zu jeder Jahreszeit die ideale Lösung zu finden. 166 Seiten, Hardcover



Coupon ausschneiden und senden an:  
**Leserservice ZUHAUSE WOHNEN, Postfach 60 12 20, 22212 Hamburg.**  
Oder Coupon kopieren und faxen: **0 40/27 17 20 79**

## Telefon-Hotline 040/87 97 35 40

**Ja!** Ich möchte ZUHAUSE WOHNEN im Jahresabo für 31,40 Euro frei Haus und erhalte das Buch „Gartenjahr“ von GRAEFE UND UNZER als Dankeschön für mein Interesse dazu.

Name, Vorname

Straße, Hausnummer

PLZ, Wohnort

Telefon E-Mail  
Gewünschte Zahlungsweise bitte ankreuzen:

Bequem und bargeldlos durch Bankeinzug

Bankleitzahl

Kontonummer

Geldinstitut

Gegen Rechnung. Bitte Rechnung abwarten. Keine Vorauszahlung leisten.

Datum / Unterschrift

CDR 05 - 24030

Widerrufsgarantie: Diese Bestellung wird erst wirksam, wenn sie nicht binnen zwei Wochen schriftlich beim Leserservice ZUHAUSE WOHNEN widerrufen wird. Zur Wahrung der Frist genügt die rechtzeitige Absendung des Widerrufs.

erscheint monatlich im  
JAHRESZEITEN VERLAG GmbH,  
Poßmoorweg 5, 22301 Hamburg,  
Telefon (0 40) 27 17-3182, Fax 27 17-20 75,  
e-Mail: redaktion@selbermachen.de  
Internet: www.jalag.de

**Herausgeber:** Jan H. Kolbaum  
**Chefredakteur:** Thomas Mauz  
(verantwortlich für den Inhalt)  
**Art Direction:** Simone Sander  
**Chef vom Dienst:** Martin West  
**Geschäftsf. Redakteur:** Jörn-U. Lindemann  
**Creative Director:** Jens-M. Fischer  
**Redaktion:** Evamarie Stade (Garten),  
Ingrid Hinze, Ulrich Wolf, Frank Zeidler-Kanter  
**Schlussredaktion:** Sönke Knickrehm  
**Redaktionsassistenten:** Birgit Jessen,  
Maren Brunnchorst  
**Produktion:** Karl-Gerhard Bohm,  
Dieter Heilmann  
**Werkstatt:** Hans-Joachim Daschiel  
**Grafik:** Rolf Tonner, Karen Wenzel  
**Assistentin der Chefredaktion:** Ummük Arslan  
**Ständige Mitarbeiter:**  
Wolf Dietrich Laatzén, Peter-Michael Stange

**Verlagsleitung:** Ulrich Faust  
**Anzeigenleitung:** Achim Fransman  
(verantwortlich für die Anzeigen)  
**Anzeigenstruktur:** Jutta Thies,  
Telefon (0 40) 27 17-2557, Fax 27 17-20 60  
**Vertriebsleitung:** Guido Sturmat  
**Objektmarketing:** Ute Barth  
**Herstellung:** Bartosz Plaksa  
**Lizenzen:** Irene Sciarra  
**Syndication:** Stefanie Lüken (Ltg.),  
Marlies Wiechmann (stellv. Ltg.),  
Christine Bollmann, Cornelius von der Oelsnitz  
Telefon (0 40) 27 17-20 21/-20 24,  
Telefax (0 40) 27 17-20 89,  
e-Mail: syndication@jalag.de  
Internet: www.jalag-syndication.de

Für unverlangt eingesandte Manuskripte und Fotografien wird keine Haftung übernommen. Gültig ist die Anzeigenpreisliste Nr. 23 (SELBER MACHEN)

Printed in Germany: Gotha Druck und Verpackung GmbH & Co. KG, Wegch Repro: Fire Dept. GmbH, Hamburg

© Copyright geschützt. Nachdruck nur mit schriftlicher Genehmigung des Verlages. Alle Entwürfe und Pläne sowie Darstellung der Ideen unterliegen dem Schutz des Urheberrechts. Das Führen der Zeitschrift im Lesezirkel ist nur mit schriftlicher Genehmigung des Verlages gestattet. Preis des Einzelheftes € 2,95 einschl. 7 % MwSt.

SELBER MACHEN ist im Zeitschriftenhandel und in allen Verkaufsstellen des Bahnhofsbuchhandels erhältlich.

Das Jahresabonnement mit 12 Ausgaben kostet in Deutschland € 35,40; bei Versand in das Ausland € 40,80 inkl. Porto und Verpackung.

**Abonnement-Betreuung:**  
**Abo-Service, Postfach 60 1220,**  
**22212 Hamburg,**  
Telefon (0 40) 87 97 35 40,  
Telefax (0 40) 27 17-20 79,  
Internet: www.jalag.de/aboshop

Bei Nichtbelieferung ohne Verschulden des Verlages oder infolge von Störungen des Arbeitsfriedens bestehen keine Ansprüche gegen den Verlag. Bestellungen von Einzelheften richten Sie bitte an: JAHRESZEITEN VERLAG, Expedition, Poßmoorweg 5, 22301 Hamburg, mit Angabe der entsprechenden Heftnummer und des Erscheinungsjahres. Jedes einzelne Heft kostet € 2,95 zuzüglich anteiliger Versand- und Bearbeitungskosten. Zahlen Sie bitte erst nach Rechnungserhalt. ISSN 0171-614X

SELBER MACHEN (USPS no 0016827) is published monthly by JAHRESZEITEN VERLAG. Subscription price for USA is \$50 per annum. K.O.P.: German Language Pub., 153 S Dean St, Englewood NJ 07631. Periodicals Postage is paid at Englewood NJ 07631 and additional mailing offices. Postmaster: Send address changes to: SELBER MACHEN, GLP, PO Box 9868, Englewood NJ 07631.

Weitere Titel im JAHRESZEITEN VERLAG:  
A&W Architektur und Wohnen, COUNTRY,  
DER FEINSCHMECKER, FÜR SIE, MERIAN,  
PETRA, PRINZ, VITAL, ZUHAUSE WOHNEN

JAHRESZEITEN VERLAG

Ein Unternehmen der  
GANSKE VERLAGSGRUPPE

# SERVICE

## HERSTELLERADRESSEN

### DIE SELBÄREN von Steffen Butz



© Steffen Butz distr. by Capprint Media GmbH

**A**  
**ABC-Klinkergruppe,**  
Grüner Weg 8,  
49509 Recke,  
Tel. (0 54 53) 93 33-0,  
Fax (0 54 53) 93 33-45,  
I'net: www.abc-klinker.de

**Abus**  
**Aug. Bremicker Söhne KG,**  
Postfach 220,  
58290 Wetter,  
Tel. (0 23 35) 6 34-0,  
Fax (0 23 35) 6 34-109,  
I'net: www.abus.de

**B**  
**Max Bahr,**  
Wandsbeker Zollstraße 91,  
22041 Hamburg,  
Tel. (0 40) 6 56 66-0,  
Fax (0 40) 6 56 66-768,  
I'net: www.maxbahr.de

**Black & Decker,**  
Black & Decker-Straße 40,  
65510 Idstein,  
Tel. (0 61 26) 21-0,  
Fax (0 61 26) 21-25 16,  
I'net: www.blackanddecker.de

**Hubert Blome GmbH,**  
Im Kanweg 3,  
59846 Sundern,  
Tel. (0 29 33) 8 46-0,  
Fax (0 29 33) 8 46-100,  
I'net: www.blome.net

**Robert Bosch GmbH,**  
Elektrowerkzeuge,  
Max-Lang-Straße 40-46,  
70771 Leinfelden-Echterdingen,  
Tel. (0 18 03) 33 57 99\*,  
Fax (0 71 11) 7 58-22 54,  
I'net: www.bosch-pt.de

**Buss-Design,**  
Elsa-Brandstöm-Straße 15,  
48351 Everswinkel,  
Tel. (0 25 82) 9 91 76-1,  
Fax (0 25 82) 9 91 76-2,  
I'net:  
www.meinekleineholzwerkstatt.de

**C**  
**Conmetall GmbH,**  
Hafenstraße 26,  
29223 Celle,  
Tel. (0 51 41) 18-0,  
Fax (0 51 41) 18-264,  
I'net: www.conmetall.de

**D**  
**DeWalt,**  
Richard-Klinger-Straße,  
65510 Idstein/Tausen,  
Tel. (0 61 26) 21-1,  
Fax (0 61 26) 21-27 20,  
I'net:www.dewalt.de

**Dupli Color,**  
Industriestraße,  
74855 Haßmersheim,  
Tel. (0 62 66) 75-0,  
Fax (0 62 66) 75-300,  
I'net:www.dupli-color.de

**Dyrup Deutschland GmbH,**  
Klosterhofweg 64,  
41199 Mönchengladbach,  
Tel. (0 21 66) 9 64-6,  
Fax (0 21 66) 9 64-700,  
I'net: www.dyrup.de

**E**  
**Einhell AG,**  
Wiesenweg 22,  
94405 Landau/Isar,  
Tel. (0 99 51) 9 42-0,  
Fax (0 99 51) 17 02,  
I'net: www.einhell.de

**F**  
**Festool GmbH,**  
Wertstraße 20,  
73236 Wendlingen,  
Tel. (0 70 24) 8 04-0,  
Fax (0 70 24) 8 04-608,  
I'net: www.festool.com

**G**  
**Gräfe und Unzer Verlag,**  
Grillparzerstraße 12,  
81675 München,  
Tel. (0 89) 4 19 81-0,  
Fax (0 89) 4 19 81-260,  
I'net: www.graefe-und-unzer.de

**H**  
**Häberli**  
**Obst- und Beerenpflanzen GmbH,**  
Postfach 166,  
CH-Singen, Schweiz,  
Tel. (00 41-71) 4 74 70 87,  
Fax (00 41-71) 4 74 70 80,  
I'net: www.haerberli-beeren.ch

**Häussermann GmbH,**  
Ittenberger Straße 23,  
71560 Sulzbach/Murr,  
Tel. (0 71 93) 54-0,  
Fax (0 71 93) 54-39,  
I'net: www.hauessermann.de

**Haro Hamberger Industrierwerke,**  
Rohrdorfer Straße 133,  
83071 Stephanskirchen,  
Tel. (0 80 31) 7 00-0,  
Fax (0 80 31) 7 00-199,  
I'net: www.haro.de

**Heibi-Metall Birmann GmbH,**  
Friedrich-Eber-Straße 62,  
91626 Schopfloch,  
Tel. (0 98 57) 7 09-0,  
Fax (0 98 57) 16 02,  
I'net: www.heibi.de

**Henkel KGaA,**  
Henkelstraße 67,  
40191 Düsseldorf,  
Tel. (0 21 1) 7 97 82 72,  
I'net: www.henkel.de

**Hilti Deutschland GmbH,**  
Hiltistraße 2,  
86916 Kaufering,  
Tel. (0 80 0) 8 88 55 22,  
Fax (0 80 0) 8 88 55 23,  
I'net: www.hilti.de

**Andrea Hopf,**  
Stübekamp 11,  
22337 Hamburg,  
Tel. (0 40) 50 04 88 02

**Ikea Deutschland GmbH,**  
Am Wandersmann 2-4,  
65719 Hofheim,  
Tel. (018 05) 35 34 35\*,  
Fax (018 05) 35 34 36\*,  
l'net: www.ikea.de

**Joda Bernd Jorkisch GmbH,**  
Hoken 15-19,  
24635 Daldorf,  
Tel. (043 28) 1 78-0,  
Fax (043 28) 1 78-299,  
l'net: www.joda.de

**Karstadt AG,**  
Mönckebergstraße 16,  
20095 Hamburg,  
Tel. (040) 30 94-0,  
l'net: www.karstadt.de

**Kessel GmbH,**  
Bahnhofstraße 31,  
85101 Lenting,  
Tel. (084 56) 27-0,  
Fax (084 56) 27-102,  
l'net: www.kessel.de

**W. Kordes Söhne  
Rosenschulen GmbH,**  
Rosenstraße 54,  
25365 Klein Offenseth-Sparrieshoop,  
Tel. (041 21) 48 70-0,  
Fax (041 21) 84 47-5,  
l'net: www.kordes-rosen.com

**Koziol,**  
Postfach 3240,  
64713 Michelstadt,  
Tel. (060 62) 6 04-0,  
Fax (060 62) 6 04-245,  
l'net: www.koziol.de

**Kress Elektrik GmbH,**  
Postfach 166,  
72403 Bisingen,  
Tel. (074 76) 8 73-00,  
Fax (074 76) 8 73-42,  
l'net: www.kress-elektrik.de

**Kronoflooring GmbH,**  
Mühlbacher Straße 1,  
01561 Lampertswalde,  
Tel. (035 22) 3 33-0,  
Fax (035 22) 3 33-33,  
l'net: www.kronospan.de

**LCK Leather Care Keller GmbH,**  
Im Unterfeld 2,  
76698 Ubstadt-Weiher,  
Tel. (072 51) 96 25-0,  
Fax (072 51) 96 29-29,  
l'net: www.lederpflege.de

**Lizzy Heinen,**  
Schörlinger Straße 17,  
45731 Waltrop,  
Tel. (023 09) 7 68 90,  
Fax (023 09) 7 39 26,  
l'net: www.lizzy-heinen.de

**Emil Lux GmbH,**  
Emil-Lux-Straße 1,  
42929 Wermelskirchen,  
Tel. (021 96) 7 64 00-0,  
Fax (021 96) 7 64 00-2,  
l'net: www.lux-tools.com

**Makita Werkzeug GmbH,**  
Keniastraße 20,  
47269 Duisburg,  
Tel. (02 03) 97 57-0,  
Fax (02 03) 97 57-129,  
l'net: www.makita.de

**Marburger Tapetenfabrik,**  
Bertram-Schaefer-Straße 11,  
35274 Kirchhain,  
Tel. (064 22) 81-0,  
Fax (064 22) 81-223,  
l'net: www.marburg.com

**MegaWood GmbH,**  
Weststraße 15,  
33790 Halle,  
Tel. (052 01) 189-330,  
Fax (052 01) 189-331,  
l'net: www.megawood.de

**MHZ Hachtel GmbH,**  
Postfach 80 05 20,  
70505 Stuttgart,  
Tel. (07 11) 97 51-0,  
Fax (07 11) 97 51-245,  
l'net: www.mhz.de

**Moco Pinus Molfenter GmbH,**  
Blaubeurer Straße 82,  
89077 Ulm,  
Tel. (07 31) 1 65-0,  
Fax (07 31) 1 65-125,  
l'net: www.moco.de

**Modulor,**  
Gneisenaustraße 43-45,  
10961 Berlin-Kreuzberg,  
Tel. (030) 690 36-0,  
Fax (030) 690 36-445,  
l'net: www.modulor.de

**Obi@Otto GmbH,**  
Alter Teichweg 25,  
22081 Hamburg,  
Tel. (040) 2 35 32-0,  
Fax (040) 2 35 32-503,  
l'net: www.obi@otto.de

**Pinus Holzimport GmbH,**  
Südliche Uferstraße 3,  
76189 Karlsruhe,  
Tel. (07 21) 95 95-0,  
Fax (07 21) 95 95-100,  
l'net: www.pinus.de

**Pötschke GmbH,**  
Beuthener Straße 4,  
41561 Kaarst,  
Tel. (018 05) 8 61-100\*,  
Fax (018 05) 8 61-300\*,  
l'net: www.gaertner-poetschke.de

**Products4home,**  
Niederrheinstraße 6,  
41472 Neuss,  
Tel. (02 11) 7 40 05-41,  
Fax (02 11) 7 40 05-28,  
l'net: www.products4home.de

**Quick-mix Gruppe GmbH,**  
Mühlenschweg 6,  
49090 Osnabrück,  
Tel. (05 41) 6 01-01,  
Fax (05 41) 6 01-853,  
l'net: www.quick-mix.de

**Roba Baumann GmbH,**  
Feldstraße 2,  
96237 Ebersdorf,  
Tel. (095 62) 92 21-0,  
Fax (095 62) 92 21-20,  
l'net: info@roba-kinderwelt.de

**Roto Frank AG,**  
Stuttgarter Straße 145,  
70771 Leinfelden-Echterdingen,  
Tel. (018 05) 90 50 50,  
Fax (018 05) 90 40 50,  
l'net: www.roto-bauelemente.de

**Ryobi Technologie GmbH,**  
Itterpark 9,  
40724 Hilden,  
Tel. (021 03) 20 07 60,  
Fax (021 03) 20 07 76,  
l'net: www.ryobi-europe.com

**Saint-Gobain Glass Deutschland,**  
Viktoriaallee 3-5,  
52066 Aachen,  
Tel. (02 41) 51 62-478,  
Fax (02 41) 51 62-224,  
l'net: www.saint-gobain-glass.com

**Schöner Wohnen Farbe  
J. D. Flügger,**  
Postfach 74 02 08,  
22092 Hamburg,  
Tel. (018 05) 35 83 44 37\*,  
l'net: www.schoener-wohnen-farbe.de

**Scotts Cellaflor GmbH,**  
Konrad-Adenauer-Straße 30,  
55218 Ingelheim,  
Tel. (061 32) 7 80 30,  
Fax (061 32) 20 67,  
l'net: www.scotts-cellaflor.de

**Selit Dämmtechnik GmbH,**  
Selit-Straße 2,  
55234 Erbes-Büdesheim,  
Tel. (067 31) 96 70-0,  
Fax (067 31) 96 70-70,  
l'net: www.selit.de

**Sieben Sachen,**  
Eppendorfer Weg 103,  
20259 Hamburg,  
Tel. (040) 41 35 98 93,  
Fax (040) 43 21 52 22,  
l'net: www.siebensachen-hh.de

**Smallflat Company,**  
Bahnhofstraße 6,  
26655 Westerstede,  
Tel. (044 88) 76 44 18,  
Fax (044 88) 76 44 22,  
l'net: www.smallflat.com

**Stanley GmbH,**  
Bützgenweg 2,  
45239 Essen,  
Tel. (02 01) 84 00 70,  
Fax (02 01) 40 92 22,  
l'net: www.stanleyworks.com

**Margarete Steiff GmbH  
Spielwarenfabrik,**  
Alleenstraße 1,  
89537 Giengen,  
Tel. (072 22) 1 31-1,  
Fax (072 22) 2 11 56,  
l'net: www.steiff.de

**Stiftung Warentest,**  
Lützowplatz 11-13,  
10785 Berlin,  
Tel. (030) 26 31-0,  
Fax (030) 26 31-24 22,  
l'net: www.stiftung-warentest.de

**Andreas Stihl AG,**  
Badstraße 115,  
71336 Waiblingen,  
Tel. (071 51) 26-0,  
Fax (071 51) 26-11 22,  
l'net: www.stihl.de

**Teba GmbH,**  
Eisenbahnstraße 70,  
47198 Duisburg,  
Tel. (020 66) 20 05-0,  
Fax (020 66) 20 05-451,  
l'net: www.teba.de

**Tesa AG,**  
Quickbornstraße 24,  
20253 Hamburg,  
Tel. (040) 49 09-0,  
Fax (040) 49 09-25 61,  
l'net: www.tesa.com

**T.I.P.  
Technische Industrie Produkte,**  
Hinterdörferweg 9,  
74921 Helmstadt-Bargen,  
Tel. (072 63) 91 32-0,  
Fax (072 63) 91 32-0,  
l'net: www.tip-werkzeuge.de

**Trefix Sörensen Holzleisten,**  
Flensburger Damm 14-16,  
24392 Süderbrarup,  
Tel. (046 41) 92 10-0,  
Fax (046 41) 92 10-50,  
l'net: www.trefix.de

**Uhu GmbH,**  
Postfach 15 52,  
77813 Bühl/Baden,  
Tel. (072 23) 2 84-0,  
Fax (072 23) 2 84-500,  
l'net: www.uhu.de

**Verlag Eugen Ulmer,**  
Wollgrasweg 41,  
70599 Stuttgart,  
Tel. (07 11) 45 07-0,  
Fax (07 11) 45 07-120,  
l'net: www.ulmer.de

**Velux GmbH,**  
Gazellenkamp 168,  
22527 Hamburg,  
Tel. (040) 5 47 07-0,  
Fax (040) 5 47 07-707,  
l'net: www.velux.de

**Viking GmbH,**  
Hans-Peter-Stihl-Straße 5,  
A-6336 Langenkampfen,  
Tel. (00 43-53) 7 26 97 20,  
Fax (00 43-53) 7 26 59 57,  
l'net: www.viking-garden.com

**August Vormann GmbH,**  
Heilenbecker Straße 191-205,  
58244 Ennepetal,  
Tel. (023 33) 9 78-0,  
Fax (023 33) 9 78-199,  
l'net: www.vormann.com

**Die Wäscherei,**  
Jarrestraße 58,  
22303 Hamburg,  
Tel. (040) 2 71 50 70,  
Fax (040) 2 80 67 04,  
l'net: www.die-waescherei.de

**Wagner System GmbH,**  
Tullastraße 19,  
77933 Lahr,  
Tel. (078 21) 94 77-0,  
Fax (078 21) 94 77-60,  
l'net: www.wagner-system.de

**Warema Renkhoff GmbH,**  
Vorderbergstraße 30,  
97828 Marktheidenfeld,  
Tel. (093 91) 20-0,  
Fax (093 91) 20-42 99,  
l'net: www.warema.de

**Werzalit AG,**  
Postfach 20,  
71718 Oberstenfeld,  
Tel. (070 62) 50-0,  
Fax (070 62) 50-208,  
l'net: www.werzalit.de

\* (018 01) = 4 Cent/Minute  
(018 02) = 6 Cent/Minute  
(018 03) = 9 Cent/Minute  
(018 05) = 12 Cent/Minute  
(0190) = 62 Cent/Minute



Charly Bohm,  
SELBERMACHEN-Redakteur.  
Er ist Ihr kompetenter  
Ansprechpartner für alle  
Fragen rund ums Selber-  
machen.

**Wenn Sie ihm  
schreiben wollen:  
Redaktion  
SELBERMACHEN  
Stichwort „Leserfragen“  
Postfach 60 23 69  
22233 Hamburg  
oder schicken Sie eine  
e-Mail an  
redaktion@selbermachen.de**

## BADEWANNE MIT DURCHHÄNGER

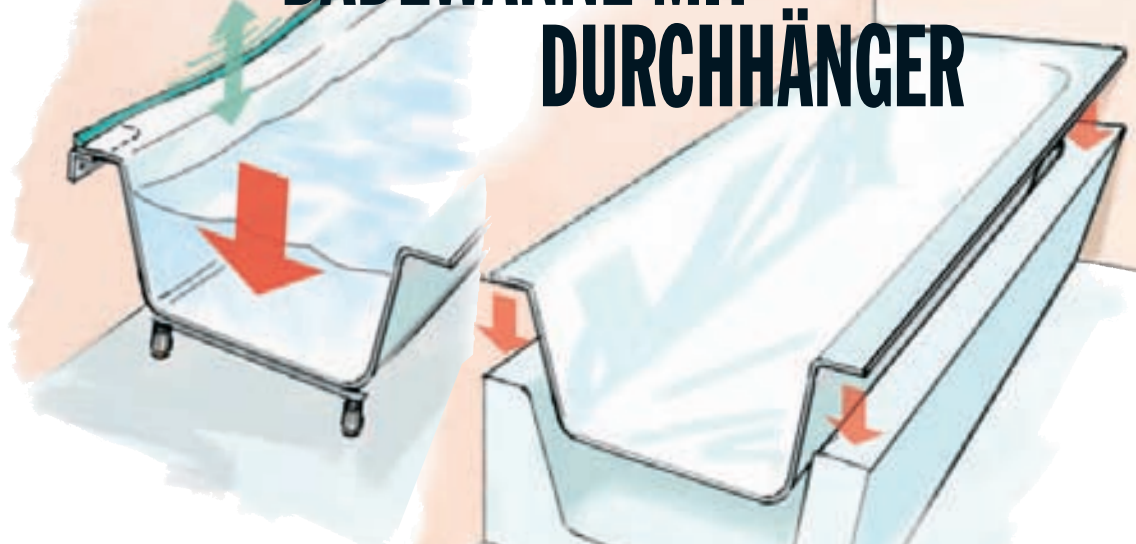

„Ich habe in meinem Bad eine neue Badewanne aus Acryl eingebaut“, schreibt **Rudi Naujek** aus **Hamburg**. „Jetzt hat sich nach kurzer Zeit der Benutzung die Silikonfuge zwischen Wanne und Wand gelöst. Bei genauerer Untersuchung habe ich bemerkt, dass sich die Badewanne durchbiegt, wenn sie mit Wasser gefüllt ist. Was kann ich da machen?“

*Das Problem, das Sie schildern, klingt ganz so, als hätten Sie die Wanne lediglich auf ihre Füße respektive die Standleisten gestellt. Gerade bei einer Acrylwanne ist es aber wichtig, dass sie entweder in einen Wannenblock aus Schaumstoff gestellt wird oder der Rand sorgfältig unterfüttert wird, beispielsweise mit einer umlaufenden Mauer aus Gasbetonsteinen. Verglichen mit einer Stahlwanne hat eine Acrylwanne nämlich einen eher nachgiebigen Charakter. Unser Rat ist deshalb: Bauen Sie die Wanne wieder aus, und besorgen Sie sich einen passenden (!) Wannenblock. Mit dem sollte der fachgerechte Einbau kein Problem sein. Falls Sie aber für Ihr Wannenformat keinen passenden Block finden, dann müssen Sie doch noch zu Gasbeton, Maurerkelle und Kleber greifen.*

## Terracotta statt schneeweißer Fliesen



„In unserer Wohnung sind Bad und Küche mit schneeweißen Fliesen ausgelegt, was uns aber gar nicht gefällt“, schreibt **Familie Kampmann** aus **Höxter**. „Eigentlich hätten wir viel lieber einen terracotta-farbenen Boden.“ Außerdem soll der neue Boden ohne großen Aufwand auf dem vorhandenen verlegt werden können, er soll nur wenig auftragen, er soll schadstoffarm und wasserfest sein.



*Die beste, weil wasserfeste Lösung sind Fliesen, die auf den alten Boden verlegt werden. Mit einer Spezialfolie dazwischen kann man sie schadfrei wieder entfernen. Allerdings tragen sie rund 15 mm auf. Viel dünner, nämlich 7 bis 9 mm ist Laminat, das es in Holzoptik, aber auch als „Cottoliese“ gibt. Hier ist das Problem die Wasserfestigkeit. Damit kein Wasser darunterlaufen kann, muss der Boden an den Wänden sorgfältig mit Silikon abgedichtet, besser noch vollflächig verklebt werden.*



## Die Feste Weißwasser

„Es hat mir sehr viel Spaß gemacht“, schreibt uns **Norbert Lisk** aus **Weißwasser**, „und es war eine schöne Herausforderung, diese Burg zu bauen.“ Etliche Stunden benötigte er für diese Arbeit, und nebenbei ersann er dabei auch noch einige Verbesserungen. Zum Beispiel konstruierte er eine Treppe, die besser dem Maßstab entspricht und sich elegant in das gesamte Bauwerk einfügt. Das Ergebnis seiner Arbeit, diese schöne, gelungene Ritterburg, kann sich wirklich sehen lassen. Allerdings schränkt Burgenbaumeister Lisk seine Begeisterung wieder ein wenig ein, indem er feststellt, dass Festungsbau doch auch eine recht mühevollere Angelegenheit sei.

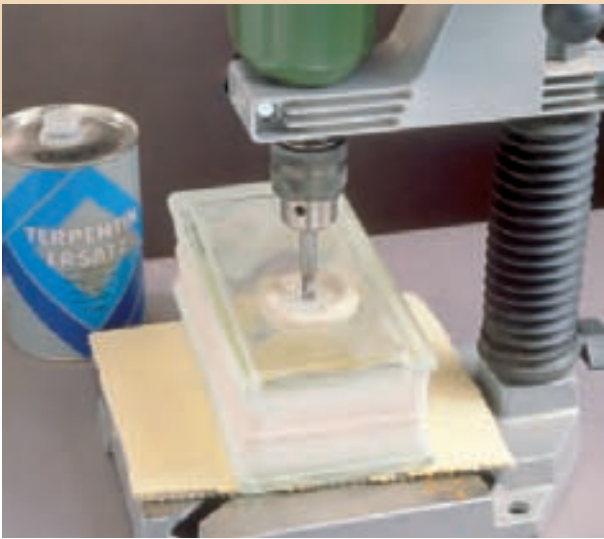

## Glas bohren – nichts für Grobiane

„Wie stelle ich es an, zwei Löcher von 6 mm Ø in ein 10 mm dicke Glasplatte zu bohren“, fragt unser Leser **Walter Reeh**.

Sie bestücken Ihre Bohrmaschine mit einem speziellen Glasbohrer und setzen Sie in den Bohrständer, damit der Bohrer nicht verkanten kann. So dann muss der Bohrer gekühlt werden, entweder mit Wasser oder mit Petroleum. Damit das Kühlmittel nicht wegfleibt, wird aus Kitt oder Knetmasse ein ringförmiger „Deich“ um die Bohrposition gelegt. Das Glas muss auf einer festen, aber weichen Unterlage liegen und gegen Verrutschen gesichert sein. Gebohrt wird mit geringer Drehzahl, aber viel Gefühl. Besonders wenn der Bohrer auf der Rückseite austritt, muss mit geringstem Druck weitergearbeitet werden. Wir empfehlen eine Probebohrung!



## Rippenheizkörper richtig lackieren

„Hallo,“ schreibt **Gabi Rothe** aus **Köln**, „ich möchte in meiner Wohnung die Rippenheizkörper neu lackieren. Da ich so was aber zum ersten Mal mache, weiß ich nicht, was ich alles beachten muss. Über ein paar Tipps würde ich mich freuen.“



Als erstes drehen Sie die Heizung ab und lassen sie völlig abkühlen. Sodann schützen Sie Wand, Fußboden, Thermostat und Entlüftungsventil vor unbeabsichtigtem Farbauftrag. Als nächstes entfernen Sie – falls vorhanden – lösen Lack, schleifen die Übergänge glatt und rauhen alle erreichbaren Flächen mit 180er-Schleifpapier auf. Danach entfernen Sie sorgfältig allen Schleifstaub und behandeln den freiliegenden Stahl mittels eines Heizkörperpinsels mit Rostschutzgrund. Wenn der getrocknet ist, greifen Sie zur Schaumstoffrolle, um den Heizkörperlack auf die Flächen aufzutragen, und zum Heizkörperpinsel, um Kanten und Rillen zu streichen. Warten Sie mindestens 24 Stunden, bis Sie den Heizkörper wieder anstellen.

# Weltneuheiten

[www.SwissBrands.de](http://www.SwissBrands.de)

- Leicht, handlich, funktional
- Anpassung an verändertes Verwenderverhalten
- „Offset“-Handhabung – weniger bücken
- geschmiedetes Aluminium
- Stiel: Schweizer Esche, aus kontrollierter Waldwirtschaft
- Technische Entwicklung: ETH Zürich
- Schweizer Qualitätserzeugnis, auch
- Hacke, Rechen, Schaufel
- Besuchen Sie unseren Online Shop



**Joachim Baier - SwissBrands**

Postfach 11 13 • 82323 Tutzing • E-Mail: [info@SwissBrands.de](mailto:info@SwissBrands.de) • Fon: 081 58/93 14-0 • Fax: 081 58/25 96-66

## Neues aus BULLERBÜ

Mit diesem Kinderspielhaus wird der skandinavische Sommer in Ihrem Garten Einzug halten. Der Clou: Es lässt sich später auch als 1-a-Geräteschuppen nutzen.



### SELBERMACHEN-Service

Farbige Detailzeichnungen und die ausführliche Baubeschreibung für das Kinderspielhaus gehören zu unserem

### Bauplan für 5 Euro

Ihre Bestellung – schriftlich, telefonisch oder per e-Mail – für diesen Bauplan richten Sie bitte an

**Solution GmbH,**  
Stichwort „6/2005 – Kinderspielhaus“,  
Widdersdorfer Straße 185,  
50825 Köln,  
Telefon (02 21) 2 80 99 13,  
Telefax (02 21) 2 80 99 27,  
e-Mail [shop@selbermachen.de](mailto:shop@selbermachen.de)

Zum Einzelpreis von 5 Euro kommt ein Versandkostenanteil von 2,20 Euro hinzu. Der Bauplan wird Ihnen dann binnen etwa vierzehn Tagen zugesandt.

Bezahlen können Sie wahlweise per Rechnung oder per Einzugsermächtigung. Bei Angabe Ihrer Abo-Nummer räumen wir Ihnen 20 % Rabatt auf den Warenwert ein.

Zugegeben, die Grundidee dieses kleinen sympathischen Holzhauses haben wir uns aus dem wunderbaren Kinderfilm „Wir Kinder aus Bullerbü“ nach Astrid Lindgren abgeschaut. Herrlich, wie da die Dorfkinder Lisa, Britta und Inga, Lasse, Bosse und Ole die schönen Sommermonate verleben. Aber warum nur in Träumen schwelgen? Bauen Sie sich und Ihrer Familie doch einfach dieses Schwedenhaus, und erleben Sie ebenfalls einen skandinavischen Sommer. Das Haus muss aber nicht ausschließlich zum Spielen für die Kinder genutzt werden. Denn wenn die erstmal dem Spielalter entwachsen sind, kann aus dem Spielhaus ein Geräteschuppen werden. Für diesen neuen Einsatz lässt sich die vordere Giebelwand komplett demontieren, ohne dass die Dachflächen

entfernt werden müssen, und setzt eine Front mit einer Doppeltür ein. So wird Ihnen dieses kleine Häuschen über die Kinderjahre Ihrer Kleinen hinaus weiter gute Dienste leisten.

Das benötigte Material bekommen Sie im Holzfachhandel oder Baumarkt. Welche Händler genau die von uns verwendeten Hölzer führen, erfahren Sie auf den Internetseiten der Hersteller (zum Beispiel [www.moco.de](http://www.moco.de) oder [www.pinus.de](http://www.pinus.de)), wo Sie auch alle weiteren verfügbaren Längen, Breiten und Profile ersehen können. Dies ist dann wichtig, wenn Sie in Ihren Maßen von unseren abweichen. Also dann: Frisch ans Werk und gutes Gelingen beim Hausbau.

Kindermöbel, Vorhangstoff, Teppich und kleines Bänkchen von Ikea; Rasenmäher und Kindertraktor von Viking



#### GEMÜTLICHKEIT IN DER KINDERSTUBE



#### ORDNUNG FÜR GERÄTE UND WERKZEUG



**Ein Haus – zwei Nutzungsideen:** Gleich ob unser Bauvorschlag als Spielhaus oder als Geräteschuppen genutzt werden soll, auf der über 4 qm großen Fläche lässt sich alles unterbringen. Sei es eine kleine Kinderzeile oder das komplette Gartenequipment. Alles ist trocken und somit bestens aufgehoben.



### Nordic Talking

Durch die zweigeteilte Tür lässt sich prima ein Plüschchen halten.

## So bauen Sie das KINDERHAUS

**1** Der Bodenrahmen aus zwei Längs- und vier Querbalken wird mit Spaxschrauben stumpf verbunden. Bohren Sie in die Längsbalken Löcher vor, die 1 mm größer sind als die Schrauben. Damit deren Köpfe nicht überstehen, werden die Bohrlöcher angesenkt. Diese Verbindung wird auf der Innenseite zusätzlich mit einem Eisenwinkel verstärkt.

**2** Alle Hölzer müssen komplett mit Holzschutzgrund oder Bläueschutz behandelt werden. Schwer zugängliche Bauteile werden noch vor dem Zusammenbauen gestrichen.

**3** Die erste Bodendiele hat eine Ausklinkung. Hier wird später der Eckpfosten kraftschlüssigen Halt finden.

**4** Mit einem kurzen Abschnitt der Nut-und-Feder-Bretter und einem Hammer werden die Bodenbretter zusammengetrieben und mit je zwei Schrauben pro Verbindung fixiert.

**5** Die Rahmenkonstruktionen der Wände werden ebenfalls nur stumpf verschraubt und mit Halbrundbrettern beplankt.

**6** Fensterrahmen und -sprossen dürfen nur mit Kiefernholz-Dübeln verbunden werden, denn Buchenholzdübel sind nicht wetterfest.

**7** Anstrich der Wände mit selbstangereicherter Farbe (siehe Service S. 66).

**8** Die Häschen-Fensterläden bekommen einen lindgrünen Anstrich.

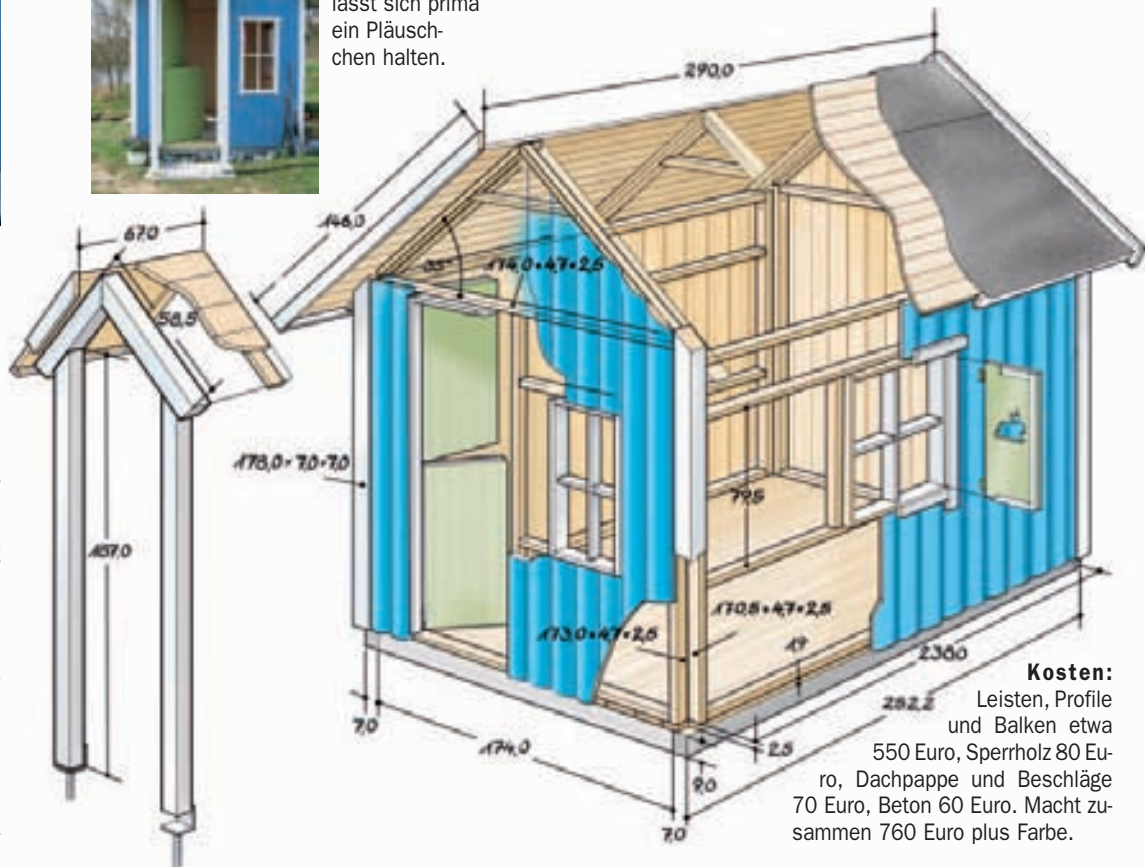

### Kosten:

Leisten, Profile und Balken etwa 550 Euro, Sperrholz 80 Euro, Dachpappe und Beschläge 70 Euro, Beton 60 Euro. Macht zusammen 760 Euro plus Farbe.

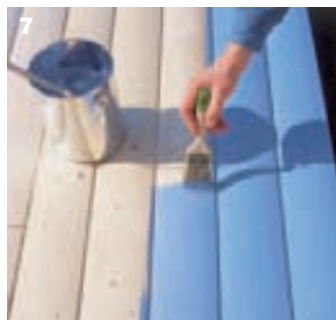

### Fensterläden mit Hasen



Die Fensterläden bestehen aus wasserfest verleimten Sperrholzplatten, die einseitig mit Kiefernholzleisten eingerahmt sind. Sturmhaken halten die Läden in offenem wie in geschlossenem Zustand fest.



## Spaß macht auch der AUFBAU

**9** Die Fundamente werden aus Estrichbeton gegossen. Graben Sie die Fundamentlöcher frostfrei 80 cm tief. Die Pfostenhalter sitzen später unter den Ecken und Stößen des Bodenrahmens. Markieren Sie diese Maße auf einem Holzbrett, verschrauben Sie dort die Halter und richten Sie das Brett in Höhe, Flucht und Waage über den Fundamentlöchern aus. Dann wird der Beton angemischt und alle Löcher bis zum Rand damit verfüllt.

**10+11** Hat der Beton abgebetont, beginnt der eigentliche Hausbau. Sämtliche Elemente werden sowohl in der Bodenplatte als auch miteinander verschraubt.

**12** Die Dachflächen werden mit Dachpappe verkleidet. Nageln Sie zunächst nur die untere Hälfte der Dachpappenbahn auf, die obere folgt später (siehe Foto 14).

**13** Drei Personen sind nötig, um die Dachflächen auf die schrägen Giebel zu schieben und zu fixieren.

**14** Sind beide Dachhälften festgeschraubt, wird die letzte Dachpappenbahn über den Dachfirst aufgenagelt.

**15** Die fertig gestrichenen Fenster einsetzen und seitlich in den Fensterlaibungen mit Holzschrauben fixieren.

**16** Die zweigeteilte Tür wird mit Türbeschlägen, die Fensterläden mit kleinen Scharnieren an der Rahmenkonstruktion befestigt.

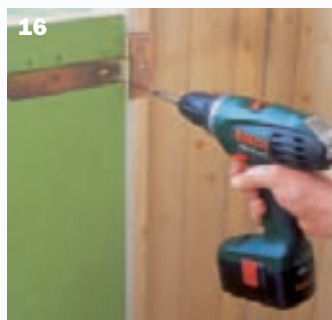

### Aus dem Spielhaus wird ein Geräteschuppen

Hat das Spielgartenhaus nach Jahren seine Dienste getan, so wird es zum Geräteschuppen umgebaut. Mit einer Rampe lassen sich dann Rasenmäher & Co. prima hineinbefördern. Wie man diese genau konstruiert, können Sie in unserem Bauplan lesen. Die ausführlichen Informationen zum Bauplan finden Sie auf Seite 62.



## ! SERVICE

### WAS IST ...?

**BLOCKHAUSPROFIL**  
Bretter mit einer gewölbten Oberfläche sowie Nut und Feder. Zur Fläche verbunden täuschen die Wölbungen Blockbohlen beziehungsweise ganze Baumstämme vor, so dass ein Bauwerk aus Blockhausprofil eine sehr rustikale Anmutung bekommt.

### MEHR DAZU:

**Selbermixen**  
Die Holzfarbe „Lignucolor“ aus der „Pinucolor“-Serie ist ein besonders dauerhafter Holzanstrich für alle nicht maßhaltigen Laub- und Nadelhölzer im Außenbereich und damit genau die richtige Farbe, um das Gartenhaus



dauerhaft zu schützen. Die hier gezeigte hellblaue Farbe mixten wir uns selbst an aus je einer Dose weiß und blau.

Weitere Infos dazu finden Sie unter [www.moco.de](http://www.moco.de)

### WO GIBT'S ...?

**ELEKTROGERÄTE:**  
Bosch,  
Tel. (0 18 03) 33 57 99  
(9 Cent/Minute);  
**FARBEN UND HOLZ:**  
Moco/Pinus,  
Tel. (07 31) 1 65-0;  
**HANDWERKZEUG:**  
Emil Lux,  
Tel. (0 21 96) 7 64 00-0;  
**HOLZLEIM:**  
Uhu,  
Telefon (0 72 23) 2 84-0.

**Die Herstelleradressen finden Sie auf Seite 58.**



**Gerade erst fertiggestellt** ist die schlichte Holzkonstruktion des Rankgitters im Rücken der tieferliegenden Terrasse noch gut zu erkennen. In ein paar Wochen wächst sie so zu, dass nur noch eine grüne Wand zu sehen bleibt. Dahinter wird man wie durch einen Tunnel am Haus entlang zur Treppe geleitet.

Das Haus wird Teil des Gartens. Die „grüne Wand“ reicht bis ans Dach. Und beim Hindurchspazieren fühlt man sich wie in einer lauschigen Laube.

**D**ie grüne Visitenkarte Ihres Hauses: Ein dichtbewachsenes Rankgitter, knapp 1,3 m vor der Hauswand. Die Breite des Durchgangs lässt genügend Platz, um etwa ein schlankes Regal für Blumentöpfe und Pflanzrequisiten an der Hauswand unterzubringen, wenn erst das Restholzlager vom Bau (Bild rechts) aus dem „Versteck“ entfernt ist. Der seitliche Dachüberstand des Hauses hätte dieses Durchgangsmaß nicht hergegeben, würden die Pfosten gerade nach oben zur Dachrinne führen. Da die Pfosten oben aber abgewinkelt sind, ließ sich die Rankgitterwand weiter vom Haus abrücken und dennoch sicher am Dach verschrauben. Wer Ähnliches plant und es sich noch etwas einfacher machen will, kann den Abstand zum Haus mit waagrecht angebrachten Konstruktionshölzern herstellen. Eleganter ist es aber, die Querstücke der Dachneigung anzupassen.



## LAUBENGANG direkt am Haus



**Verstelter Blick:** Hinter den Blättern von Knöterich, Bohne und Efeu kann man auch mal etwas verstecken. Bauholzreste muss ja nicht jeder Terrassengast zu sehen bekommen.

### Tunnelblick in die Konstruktion:

Im Wesentlichen besteht sie aus fünf Pfosten (Konstruktionshölzern), die oben in Dachneigung abgewinkelt ans Haus geschraubt sind, und vier Gitterelementen (Fertigteile). Das Ganze ist mittels einer Latte mit den Bodenbrettern des Holzstegs verbunden.

### Rankgitter



### Holzsteg

## Holzsteg: Parkett für den Tunnel



Der mit Betonplatten befestigte Weg am Haus bekommt einen Laufsteg aus Holz. Wie die Zeichnungen verdeutlichen, ist er am Rand mit aufgemauerten Pflasterklinkern eingefasst. Die Dimensionen der Bodenbretter und ihrer Unterkonstruktion sind so gewählt, dass sie zusammen auf dieselbe Höhe wie die Klinkersteine auf dem Mörtel kommen (Abb. unten).

**1** Als erstes werden Streifen aus Teerpappe auf dem Boden ausgerollt. Darauf kommen mit gleichmäßigem Abstand zum Rand die Tragleisten. **2** Mit je zwei Schrauben aus rostfreiem Stahl werden die Bodenbretter angeschraubt. Vorbohren und so versenken, dass die Schraubköpfe mit der Oberfläche abschließen.



# Rankgitter bis ans Dach

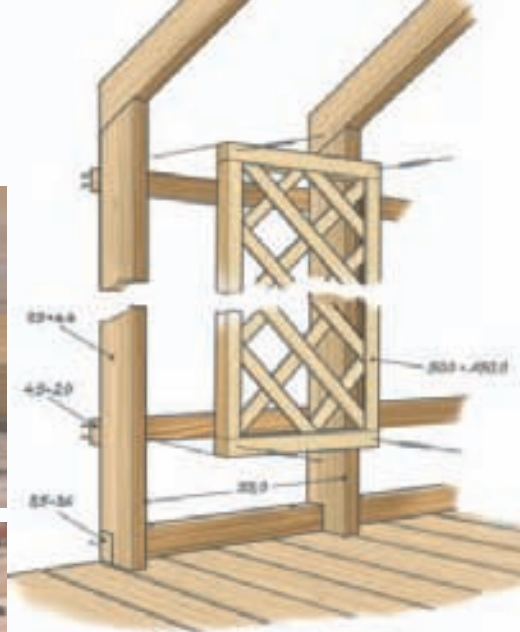
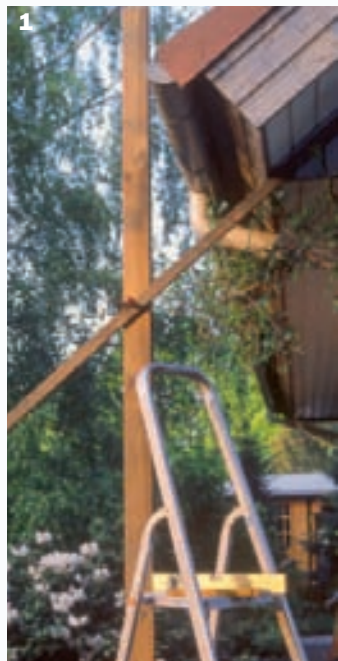

**E**s sieht komplizierter aus, als es tatsächlich ist! Die eigentlichen Rankgitter sind Fertigteile, die quer angebrachten Leisten und Latten braucht man nur zu kürzen und für die Verbindungen vorzubohren. Nur die abgewinkelten Pfosten muss man selbst anfertigen. Alles ist aus kesseldruckimprägnierter Kiefer und wird mit Schrauben aus nichtrostendem Stahl verbunden.

Die Pfosten werden aus zwei Teilen (Konstruktionsholz 9,5 x 4,4 cm) hergestellt und müssen dafür schräg zugeschnitten werden. Wie man dafür den richtigen Winkel ermittelt, zeigt Bild 1. Damit das Hirnholz vor dem Eindringen von Regenwasser geschützt ist, leimt man die kurzen Stücke oben auf und nicht etwa seitlich an die aufrechten Teile.

**1** Um den Winkel der Dachschräge auf die Pfosten zu übertragen, ist eine Leiste direkt unterm Ortgang am Giebel befestigt. Hier wird der Pfosten angelehnt, senkrecht ausgerichtet und zum Anzeichnen der Höhe mit einer Zwinne fixiert. Auch das Längenmaß für das kurze Pfostenstück, das schräg zum Dach führt, wird jetzt ermittelt.

**2** Nach dem Zuschneiden – am besten mit einer Kappsäge – werden die beiden Teile eines jeden Pfostens mit PUR-Montagekleber verbunden und zusätzlich verschraubt (vorbohren!).

**3** Alle fünf Pfosten sind gleich gebaut, müssen aber in der Höhe zentimetergenau angepasst sein.

**4** An der Unterseite werden sie zum Verschrauben mit der Befestigungsplatte ausgeklinkt.

**5** Beim Ausrichten der Pfosten müssen ihre Abstände 5 cm größer als die Gittereinsätze sein.

**6** Zum Anschrauben der Rankgitterelemente bringt man einfach oben und unten waagerechte Leisten an den Pfosten an. Unten kann man mit Klötzen aus Restholz für gleichmäßige Abstände zum Boden sorgen.

**7** Bevor die Gitter angeschraubt werden, richtet man sie so aus, dass die seitlichen Abstände zu den Pfosten rechts und links gleich sind.

**8** Um die richtige Höhe für die obere Befestigungsleiste zu ermitteln, setzt man die Zaunfelder zunächst provisorisch mit Zwingen ein.

## ! SERVICE

### WAS IST ...?

#### ORTGANG

Dieser Fachausdruck bezeichnet den giebelseitigen Überstand der Dachkonstruktion.

#### POLYURETHAN-KLEBER (PUR)

Synthetisch hergestellte Ein- oder Zwei-Komponenten-Klebstoffe. PUR-Montagekleber aus Kartuschen eignen sich für zahlreiche Reparatur- und Montageverklebungen auch unterschiedlicher Materialien wie Metall und Holz.

#### EINE KAPPSÄGE

Eine Kreissägemaschine, bei der das Sägeblatt von oben auf das Werkstück geführt wird – für Quer- und Winkelschnitte in Vollholz, Leichtmetall (Alu) oder Kunststoff. Auch Kapp- und Gerungssäge genannt



### MEHR DAZU:

Sie möchten gern wissen, wie die **Terrasse vor dem Rankgitter** gebaut wurde? Das haben wir ausführlich in unserer Mai-Ausgabe, also **SELBER MACHEN 5**, beschrieben.

### WO GIBT'S ...?

GARTENHOLZ:  
Joda,  
Telefon (0 43 28) 1 78-0;  
PFLASTERKLINKER:  
ABC-Klinkergruppe,  
Telefon (0 54 63) 93 33-0.

Die Herstelleradressen finden Sie auf Seite 58.

# WIR SUCHEN EIN NETTES ZUHAUSE!

Super-Prämien für alle,  
die neue Leser werben.



[www.jalag.de/aboshop](http://www.jalag.de/aboshop)

# Rosenbogen – fast zu schade

Rankgitter und Rosenbögen sind in der Regel dürre Gerippe, die ohne Rosen trostlos und hässlich wirken. Nicht so unsere Bögen: Die sind so perfekt ausgestaltet, dass sie auch alleinstehend ein echter Blickfang in Ihrem Garten sind.

**BAUPLAN**  
zum  
**Bestellen**

**Lesen Sie auf der nächsten Seite, wie's geht und welche EXTRAS auf Sie warten!**

**D**ie Zeiten, in denen Männer sich bei Bedarf damit rausreden konnten, ihrer Liebsten nie einen Rosengarten versprochen zu haben, sind nun endgültig vorbei. Denn die Rosenbögen, die wir Ihnen präsentieren, sind – wie Sie es von SELBERMACHEN gewöhnt sind – einfachst konstruiert und schnell gebaut. So reicht ein einziges Wochenende aus, den „Rosengarten“ doch noch wahr zu machen und damit wichtige Pluspunkte auf dem Beziehungskonto zu sammeln. Natürlich bieten unsere Modelle dabei nicht nur jede Menge Kletterspaß für Ihre Rankpflanzen, sie sind außerdem auch so angelegt, dass sie den zugegebenermaßen billigeren Kaufmodellen aus dem Baumarkt Einiges voraus haben. Zunächst einmal sind sie breiter: Bei einem lichten Durchgangsmaß von 145 cm können auch

breitschultrige Gartenbesitzer hindurchmarschieren, ohne sich an den Dornen zu verletzen. Bei den üblicherweise angebotenen 100 cm Breite der Kaufmodelle gleiche das fast einem Kunststück.

Die eingesetzten Bögen können Sie zudem blitzschnell von den Pfosten lösen und entweder mit einem Neuanstrich versehen oder bei Bedarf gleich ganz austauschen. Die Stabilität des Ganzen wird durch die Wechselmöglichkeit selbstverständlich in keiner Weise beeinträchtigt.

Und schließlich sehen unsere schwung- und liebevoll aus Sperrholz geschnittenen Motive und Ornamente in den Bögen auch nackt, also ohne Rosenberankung, einfach gut aus. Übrigens: Das hier gezeigte Schwanenmotiv bekommen Sie in unserem Bauplan als 1:1-Vorlage geliefert – inklusive dem Seitenteil!



# zum Beranken

## ALLES NUR GESCHRAUBT

Bei Bedarf sind unsere Rosenbögen schnell wieder demontiert.



## JAPANISCHER BOGEN

Einen Hauch von Fernem Osten bringt unser Japanbogen in den nahen Garten. Beim Ausschneiden der Konturen ist er der Unaufwendigste und überzeugt einfarbig in Rot.



## ROMANTISCHER BOGEN

Wenn schon Rosenbögen, dann bitte richtig. Die Blätter allerdings sind aufgesetzt, nicht ausgeschnitten. Die Variante für Romantiker und die, die es noch werden wollen.



## MAURISCHER BOGEN

Lösung für Stichsäge-Virtuos: Um den Sägeaufwand für die vielen Quadrate klein zu halten, schneiden Sie horizontale Rechtecke aus und kleben vertikale Leisten auf.



## VERSPIELTER BOGEN

Unser Schwanenbogen bietet sich besonders für das Spiel mit mehreren Farben an. Für diese Variante bekommen Sie in unserem Bauplan eine exakte 1:1-Vorlage zum Ausschneiden.



Fotos: Michael Holz; Zeichnungen: Tillman Straszburger

# Die Besonderheit sind die Pfosten



## BOGEN TRIFFT PFOSTEN

Die geschraubte Verbindung von Pfosten und Bogen über die eingeschobene Sperrholzplatte bleibt auch nach Jahren noch lösbar. Den Bogen können Sie also jederzeit nachbearbeiten oder ganz austauschen.

## DIE HÖCHSTEN ZUWACHSRATEN

Vom vollberankten Rosenbogen ist im Hochsommer nicht mehr viel zu sehen.



Um wie erwähnt den Bogen jederzeit austauschen zu können, ist ein besonderer konstruktiver Kniff eingebaut. Die vier tragenden Pfosten sind nämlich nicht etwa aus jeweils einem einzigen Kantholz gearbeitet, sondern setzen sich aus drei Teilen zusammen: zwei KDI-Kiefern Brettern und einem mittigen Sperrholzstreifen. Diese „Sandwich“-Bauweise hat zwei große Vorteile: Erstens verziehen sich die Pfosten im Laufe der Zeit nicht so stark. Zweitens lässt sich so am oberen Pfostenende, wo der Sperrholzstreifen etwa 20 cm kürzer als die Bretter ist, der Sperrholzstummel des Bogens einschieben und dort mit drei Schrauben fixieren. Auf diese Weise entsteht durch die Schlitz- und Zapfen-Verbindung und die Verschraubung oben sowie die einbetonierten Pfostenhalter unten ein ausreichend steifer Rahmen, der gegen alle Winde gewappnet ist.

Gegen sonstige Schädlinge hilft wie immer einerseits die Kesseldruckimprägnierung des Massivholzes und ein Bläueschutzanstrich aller Sperrholzteile andererseits. Wichtig: Auch die selbsthergestellten Schnittkanten des KDI-Holzes müssen Sie mit Bläueschutz nachbehandeln, damit der Schutz vollkommen bleibt. Lassen Sie die Pfostenhalter etwa 6 bis 8 cm aus dem Fundament herausragen, und lassen Sie etwa 10 mm Luft zwischen Halter und Stirnseite der Pfosten. So bleibt das Holz immer luftumspült.

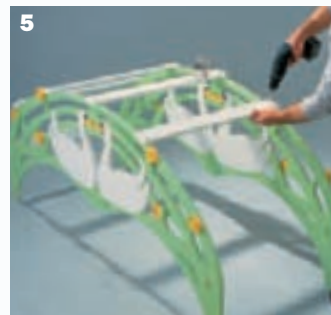

## SELBER MACHEN-Service

Farbige Detailzeichnungen und eine 1:1-Vorlage für unseren hier dargestellten Rosenbogen sowie Rasterzeichnungen unserer Alternativvorschläge gehören zu unserem

### Bauplan für 5 Euro

Ihre Bestellung – schriftlich, telefonisch oder per e-Mail – für diesen Bauplan richten Sie bitte an

**Solution GmbH,**  
Stichwort „6/2005 – Rosenbogen“,  
Widdersdorfer Straße 185,  
50825 Köln,  
Telefon (02 21) 2 80 99 13,  
Telefax (02 21) 2 80 99 27,  
e-Mail: [shop@selbermachen.de](mailto:shop@selbermachen.de)

Zum Einzelpreis von 5 Euro kommt ein Versandkostenanteil von 2,20 Euro hinzu. Der Bauplan wird Ihnen dann binnen etwa vierzehn Tagen zugesandt. Bezahlen können Sie wahlweise per Rechnung oder per Einzugsermächtigung. Bei Angabe Ihrer Abo-Nummer räumen wir Ihnen 20 % Rabatt auf den Warenwert ein.

## DAS EXTRA FÜR SELBERMACHER

SELBER MACHEN-Leser, die unseren Bauplan sofort bestellen, bekommen gratis den neuesten Rosen-Katalog der Firma Kordes dazu. Die ersten 150 Leser erhalten darüber hinaus auch noch zwei Qualitäts-Schrauberbits von Connex dazu.

Wenn das keine Gründe sind, schnell zum Telefon zu greifen.



### Der Bogen

**1** Zeichnen Sie das 10-cm-Raster auf die Sperrholzplatte auf, übertragen Sie die Schnittpunkte von Kontur und Raster aus der Zeichnung auf die Platte und verbinden Sie die Schnittpunkte mit einem Bleistift zur Kontur.

**2** Mit der Stichsäge schneiden Sie die Umrisse aus. Die Bohrlöcher zum Einsetzen der Säge setzen Sie ein Stück aus den spitzen Ecken der Kontur entfernt. Lange, gerade Schnitte schneiden Sie mit der Handkreissäge.

**3** Alle Kanten und Ecken schleifen Sie per Deltaschleifer rund, um ein Absplittern zu verhindern und dem nachfolgenden Anstrich eine bessere Haftung zu ermöglichen.

**4** Mit Bläueschutz streichen Sie die geschliffenen Bögen zweimal satt vor, besonders an den empfindlichen Kanten. Nach dem Trocknen lackieren Sie das Holz nach unseren Vorgaben oder Ihren Vorstellungen bunt.

**5** Die Querleisten, die die beiden Bögen verbinden und auf Abstand halten, montieren Sie mit jeweils zwei Spaxschrauben pro Verbindung. Bohren Sie sie dazu vor.

### Die Pfosten

**6** Die Pfostenbretter schneiden Sie an einem Ende auf 45° ab. Mit einer Handsäge geht das am einfachsten.

**7** Bretter und Sperrholzstreifen verkleben Sie mit wasserfestem Konstruktionskleber zu einem Pfosten,

**8** ... wobei Sie den Sperrholzstreifen zusätzlich mit dem unteren Brett verschrauben, damit es beim Pressen nicht herausrutschen kann.

**9** Die fertigen Pfosten streichen Sie ebenfalls mit einer Grundierung und Lack.

**10** Zaunhalter tragen später die Seitenteile des Bogens. Vor deren Eindrehen vorbohren.

**11** Die Bolzenlöcher für die Pfostenhalter bohren Sie am noch liegenden Objekt vor.

### Die Verankerung

**12** Die Pfostenhalter setzen Sie in den frischen Fundamentbeton. Ausgerichtete Kanthölzer halten Abstand, Höhe und Waage.

**13** Hat der Beton abge bunden, montieren Sie die vier Pfosten mit jeweils zwei Schlüsselschrauben.



## ! SERVICE

### WAS IST ...?

#### ESTRICHBETON

Ein fertiges Gemisch aus Zement und Zuschlagstoff (hier Sand), das Sie nur noch mit Wasser zu Frischbeton anmachen müssen. Angeboten wird Estrichbeton in 40-kg-Säcken in fast allen Baumärkten. Die Anfangserhärtung setzt sehr schnell ein (24 Stunden), richtig fest ist der Beton nach 28 Tagen.

#### MEHR DAZU

„Begrünte Wände, Lauben und Pergolen“ ist der Titel dieses 128 Seiten starken Buchs, in dem Sie alles rund um die Gestaltung mit Pflanzen im Garten erfahren. Preis: 38 Euro, ISBN 3-7667-1328-0



### WO GIBT'S ...?

ELEKTROWERKZEUG:  
Metabo,

Tel. (01803) 22 46 47  
(9 Cent/Minute);

ESTRICHBETON:

Quick-Mix,

Tel. (05 41) 6 01-01;

FARBEN/LACKE:

Schöner Wohnen Farbe

über J. D. Flügger,

Tel. (01805) 358344 37

(12 Cent/Minute);

HANDSÄGE:

Conmetall,

Tel. (05141) 18-0;

KONSTRUKTIONSKLEBER:

Ponal über Henkel,

Tel. (02 11) 7 97-82 72;

PFOSTENHALTER:

August Vormann,

Tel. (02333) 9 78-0;

ROSEN:

Kordes Rosenschulen,

Tel. (04121) 48 70-0.

Die Herstelleradressen finden Sie auf Seite 58.

# Die richtigen Rosen kriegen den Bogen

Mit Blütenpracht und kräftigem Wuchs belohnen Rosen gute Pflege und einen Standort, der ihre Ansprüche erfüllt.

**N**ur keine Eile: Rosen haben ein langes Leben und es braucht Zeit, die richtige Sorte zu finden. Listen Sie auf, was Ihnen wichtig ist: Kommt es Ihnen auf überwältigende Blütenfülle oder auf lange Blütezeit an? Legen Sie Wert auf Duft? Soll Ihre Rose große Blüten haben, lieben Sie dicht gefüllte kugelige Formen oder wenig gefüllte, Wildrosen ähnliche?

Danach sehen Sie sich den künftigen Standort genau an. Ideal wäre ein luftiger, aber vor scharfem Wind geschützter Platz in Südost- oder Südwestlage mit nährstoffreichem, lockerem und tiefgründigem Boden. Wenn Sie das nicht bieten können, verbessern Sie wenigstens den Boden, bis er die Voraussetzungen erfüllt und entscheiden Sie sich für Sorten, die auch ungünstige Standorte tolerieren.

Wenn möglich, lassen Sie sich beim Kauf in einer Gärtnerei in der Nähe beraten: Dort finden

Sie Sorten, die sich im jeweiligen regionalen Klima bewährt haben. Aber auch in den Katalogen großer Rosenzüchter wird auf die Eignung der Sorten für besondere Standorte hingewiesen. Wenn schließlich nur wenige Sorten in der engeren Wahl sind: Freuen Sie sich, denn jede davon ist die Richtige!

## Pflanzen und schneiden

**KLETTERRÖSEN** brauchen nur wenig Schnitt, am Rosenbogen aber sollten sie regelmäßig in Form gebracht werden. Der beste Zeitpunkt ist im Frühjahr, kurz vor dem neuen Austrieb. Die langen Leittriebe bleiben ungeschnitten, nur die nach oben strebenden Seitentriebe werden gekürzt.

Wenn die Rose im Lauf der Jahre von unten verkahlt, können einzelne, alte Leittriebe herausgenommen werden. Die Pflanze treibt dann frisch aus und blüht an den neuen Trieben wieder üppig.

**DAS PFLANZLOCH** muss bei Rosen so groß sein, dass die Wurzeln locker darin ausgebreitet werden können. Da das Loch bei Pflanzungen am Bogen wegen des Betonfundaments Abstand zur Rankhilfe hat, setzt man die Rose schräg hinein. So finden die jungen Triebe den Weg nach oben leichter und lassen sich besser anbinden. Der Boden im Bereich des Pflanzlochs wird tief gelockert und am besten mit Spezial-Rosenerde aufgefüllt. Eine Abdeckung aus Reisig schützt die junge Pflanze über Winter.

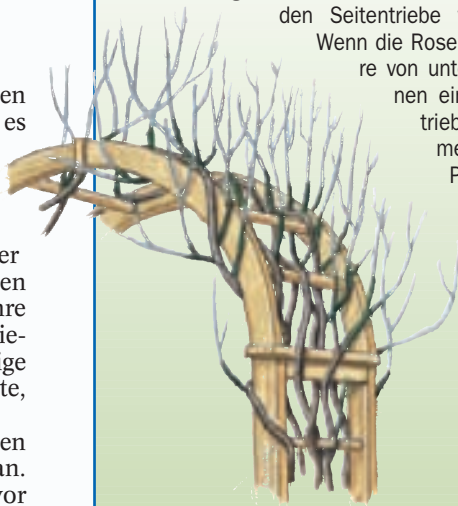

**Robust und leuchtend:** Die blutrote „Amadeus“ und die lachsrosa „Rosanna“ blühen öfter und tragen meist Dolden von mehreren Blüten (www.kordes-rosen.com)

Fotos: Kordes (2), Borkowski, Borstell, Zeichnungen: Gebhardt



## BUCHTIPP

Keine Angst vor Rosen: Mit dem Garteneratgeber von Alois Leute kann eigentlich gar nichts schiefgehen. Von der Sortenwahl übers Pflanzen bis zur regelmäßigen Pflege reichen die Tipps – einfach, übersichtlich und praktisch.

**Alois Leute, „Rosengarten für Einsteiger“, 160 Seiten, rund 300 Fotos, 15,90 Euro, Gräfe und Unzer Verlag**

SAMMELN SIE NEUE EINDRÜCKE VOM LAND.  
MIT EINEM ABO VON COUNTRY.



**Ein schönes Stück Land:** sechsmal im Jahr weckt COUNTRY die Lust auf ländliche Lebensart. Wohnen und Garten, Küche und Gastlichkeit, Style und Reisen: COUNTRY entfaltet eine ganze Welt mit natürlicher Leidenschaft fürs Landleben.

**Unser Dankeschön für Ihr Abo:** „Toskana, Umbrien und Marken, Küche & Kultur“ von GRÄFE & UNZER mit 120 authentischen Rezepten und Insider-Adressen von Produzenten.

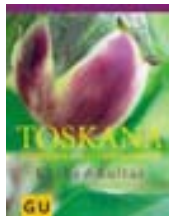

Hardcover  
240 Seiten, 21 x 27 cm

Bestellen Sie Ihr Abonnement einfach per Telefon unter 0 40/87 97 35 40, per Fax unter 0 40/27 17 20 79, per E-Mail unter [leserservice@jalag.de](mailto:leserservice@jalag.de) oder schicken Sie diesen Coupon an: COUNTRY Leserservice, Postfach 60 12 20, 22212 Hamburg

**Ja, ich möchte COUNTRY selbst abonnieren.** Senden Sie mir COUNTRY ab der nächsten Ausgabe sechsmal pro Jahr innerhalb Deutschlands zum **Vorteilpreis von € 25,00** (Einzelheft € 5,00) inkl. Porto zu. (Auslandspreise auf Anfrage). Das Abonnement und das Dankeschön senden Sie bitte an folgende Adresse:

Name/Vorname des neuen Abonnenten

Straße/Hausnummer

PLZ Wohnort

Telefon (tagsüber)

Gewünschte Zahlungsweise (bitte ankreuzen)  
 Bequem und bargeldlos durch Bankeinzug

Kontonummer

Bankleitzahl

Geldinstitut

Bequem per Kreditkarte

Kreditkartennummer (bitte genau angeben)

Gültig bis

Nach Rechnungsempfang, ohne Vorauszahlung

Datum/Unterschrift des Bestellers/neuen Abonnenten

**Vertrauensgarantie:** Die Bestellung wird erst wirksam, wenn sie nicht binnen zwei Wochen schriftlich beim COUNTRY Leserservice, Postfach 60 12 20, 22212 Hamburg, widerrufen wird. Zur Wahrung der Frist genügt die rechtzeitige Absendung des schriftlichen Widerrufs. Dieses Angebot gilt nur in der Bundesrepublik Deutschland und solange der Vorrat reicht. Das Dankeschön darf ich auch bei Widerruf behalten.

Bitte informieren Sie mich (ggf. per E-Mail) über weitere interessante Angebote  
SM CD-23799

**COUNTRY**  
DIE NEUE LUST AUF LÄNDLICHE LEBENSART



**Monika Brunstering, Gartenarchitektin aus Hamburg, sagt Ihnen, was diesen Monat zu tun ist.**

**Z**u einem richtigen Sommer gehört unbedingt Wasser. Wenn schon nicht zum Reinspringen, dann wenigstens zum Ansehen. Selbst bei wenig Platz können Sie sich einen Mini-Teich bauen (siehe rechts). Pünktlich zum Sommeranfang, öffnen sich die auffälligen Blütenrispen des Rittersporns in allen Blau-Varianten (Seite 100).

### JETZT DARAN DENKEN:

#### ● Obstbäume ausdünnen

Das Triebwachstum von Obstbäumen lässt sich durch den so genannten Juniriss, das Herausbrechen von Konkurrenztrieben und Wasserschossen, aufhalten. Auch wenn es sich rabiat anhört: Die Risswunden heilen besser als Schnittwunden.

#### ● Letzte Chance für Pflücksalat

Jetzt wird die letzte Aussaat für Pflücksalate vorgenommen. Bis zum Spätsommer können die Pflanzen beerntet werden, wenn Sie nur die äußeren Blätter abpflücken, das Salatherz aber stehenlassen.

#### ● Sommerblumen schließen Lücken

Lücken im Staudenbeet können Sie noch durch die Aussaat von Sommerblumen wie Ringelblume (*Calendula*), Schmuckkübchen (*Cosmos*), Bechermalve (*Lavatera*) und Kornblume (*Centaurea*) füllen.

#### ● Möhren in Reihen vereinzeln

Stehen Möhren zu dicht in der Reihe, entwickeln sie sich langsamer und sind anfälliger für Blattkrankheiten. Vereinzeln Sie sie so, dass zwischen zwei Pflanzen 2 bis 3 cm Abstand liegen.

#### ● Im Glashaus für Schatten sorgen

Bei starker Sonneneinstrahlung sollte das Gewächshaus schattiert werden. Ansonsten kann es zum Beispiel bei Gurken zu Blattverbrennungen kommen.



**Die gelbe Sumpfschwertlilie (*Iris pseudoacorus*)** bevorzugt einen nassen Standort in voller Sonne bis Halbschatten am Teich, am Bachlauf oder im Sumpfbeet. Nach der Blüte im Juni können die Rhizome zur Vermehrung geteilt werden. Färben sich die Blätter braun, dürfen sie abgeschnitten werden.



# Kleine Teiche

## Oasen im Miniformat

Auch in einem kleinen Garten, auf dem Balkon oder der Terrasse müssen Sie nicht auf das Element Wasser verzichten.

**E**s muss nicht immer ein Teich oder Bachlauf sein; selbst die kleinste Ecke im Freien reicht für einen Miniaturwassergarten aus. In Schalen, Becken, Trögen und Holzfässern, sogar in Wannen und Eimern aus Zink finden Wasserpflanzen Platz. Zusätzlich erzielen Sie mit Kieselsteinen, Wasserspeiern und anderen Accessoires interessante Effekte. Um ein Gefäß in einen Minitteich zu verwandeln, wird 10 bis 15 cm Wasserpflanzenenerde eingefüllt. Darüber kommt eine Schicht Kies, damit

die Erde nicht weggeschwemmt wird. Die Pflanzen können Sie in ein Tuch aus Kokos oder Jute wickeln (siehe rechts). Danach wird vorsichtig das Wasser eingelassen. Fertig ist Ihr Wassergarten im Kleinformat. Die laufende Pflege beschränkt sich auf das gelegentliche Nachfüllen von Wasser und auf das Abschneiden von abgestorbenen Blättern und Blüten. Übrigens: Der Minitteich darf nicht in voller Sonne stehen, sonst entwickeln sich schnell Algen und das Wasser wird trüb.

**Seerosen** ohne Erdballen sind leicht. Um sie am Aufschwimmen zu hindern, bindet man Rhizom und Faserwurzeln an ein Gewicht (einen Lehmblock oder Stein), umhüllt sie mit Erde und schlägt sie in ein Jutetuch ein (oben). **Im Gitterkorb** wachsen alle Sumpf- und Wasserpflanzen gut. Damit die Erde nicht ausgeschwemmt wird, schlägt man den Korb mit einem Jutetuch aus, füllt ihn dann mit Erde und setzt die Pflanze ein (Mitte). **Kokosgewebe** ist wasserdurchlässig, aber so dicht, dass es stark wachsende Pflanzen hindert, zu wuchern und andere Pflanzen zu bedrängen. Die Erde schwimmt nicht auf, wenn man die Oberfläche mit einer Schicht Kies abdeckt (unten)

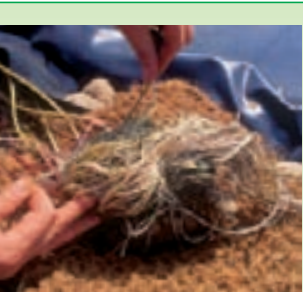

Der glasierte Keramikkübel beherbergt Wasserpflanzen wie **Gräser und Schwimmblattpflanzen** in unterschiedlicher Höhe (1).

Die **Muschelblume** fühlt sich wohl in dem blauen Gefäß mit der fernöstlichen Anmutung. Mit ihren runden, hellgrünen Blättern passt sie gut ins runde Gefäß (2).

Viele grazile Gräser wie zum Beispiel **kleiner Rohrkolben, Wasserbinsen und Igelkolben** wachsen auch in kleinsten Gefäßen (3).

Im Holzbottich findet sogar eine **Seerose** Platz (4). Die „Königin“ unter den Wasserpflanzen beeindruckt wochenlang mit schönen Blüten.

Fotos: Borstell (3), Redeleit (6); Illustration: Gebhardt



## Wärmespeicher für junge Pflanzen

Diese beiden Mini-Gewächshäuser sind vor allem für die Anzucht, den Schutz junger Pflanzen und die Kräuteranzucht bestimmt. Die beiden Modelle haben eine Grundfläche von 45 x 45 cm (90 Euro) beziehungsweise 60 x 45 cm (135 Euro). Eine Lüftungsklappe dient dem Regulieren der Temperatur und dem einfachen Gießen. Stahlrahmen und Echtverglasung sehen nicht nur schön aus, sondern sorgen auch für Gewicht und Stabilität. Die Mini-Gewächshäuser sind also auch für windige Balkone geeignet. **Benjamin Redeleit, Telefon (05823) 7464**

Wasser kann in jedem Garten interessante Akzente setzen: Ursula Barths Buch „Traumhaft schöne Wassergärten“ zeigt viele Möglichkeiten auf, Wasser bei der Gestaltung des Gartens einzubeziehen. Ob als Ort der Ruhe mit einem gemütlichen Sitzplatz daneben oder als Lebensraum für Tiere und Pflanzen.

**Ursula Barth, „Traumhaft schöne Wassergärten“, Callwey Verlag, ISBN 3-7667-1623-3, 36,00 Euro**

Welche Probleme in einem Wassergarten auftauchen können und wie man sie am besten löst, behandelt **Peter Hagen** in „Teichpflege leicht gemacht“, Ulmer, ISBN 3-8001-3860-3, 9,90 Euro

## Jetzt Tomaten ausgeizen

Damit Tomatenpflanzen ihre ganze Kraft in die Entwicklung ihrer Früchte leiten, muss man regelmäßig ausgeizen, das heißt, überflüssige Seitentriebe werden durch Ausbrechen entfernt. Drücken Sie mit Daumen und Zeigefinger den Trieb zur Seite weg. Pro Pflanze bleiben nach dem Ausgeizen nur ein Haupttrieb und zwei Seitentriebe stehen.



Ab Juni blühen die Blütenrispen des Rittersporns (*Delphinium x Hybriden*) in verschiedenen Blau- und Violettönen, aber auch in Rosa und Weiß. Hohe Arten wie die *Elatum*-, *Belladonna*- und *Pacific-Hybriden* bestimmen mit einer Größe von 1,2 bis 2 m das Bild im Staudenbeet. Kleinere wie der Zwergrittersporn (*D. grandiflorum*) eignen sich für den vorderen Beetbereich. Alle Ritterspornsarten brauchen einen durchlässigen, humosen Boden in voller Sonne.

Nach der Blüte sollten sie auf zirka 10 cm über dem Boden gekürzt werden, damit sich eine zweite Blüte im September entwickelt. Hohe Ritterspornpflanzen brauchen zusätzliche Stützen, damit sie nicht bei Wind und Sturm umgeknickt werden. Zur Vermehrung schneidet man im Frühjahr vorsichtig Stecklinge zum Bewurzeln. Eine andere, einfachere Methode ist das Teilen des Ballens. Das geschieht, indem man ihn im Frühling aus dem Boden ausgegräbt und mit einem Spaten teilt.



## Rittersporn zum Sommeranfang



### PflanzenSCHUTZ

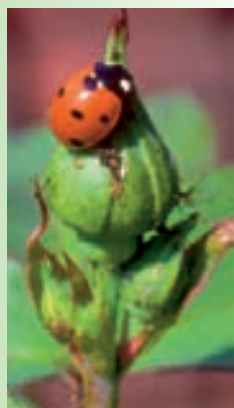

☀ **Der rote Marienkäfer** gehört mit Sicherheit zu den bekanntesten Nützlingen und ist ein wichtiger Helfer im Garten. Die meisten Marienkäfer und deren Larven vertilgen viele Blattläuse. Manche Arten haben sich auch auf Schildläuse, Spinnmilben und Schadpilze spezialisiert.

☀ **Eiablage von Apfelwicklern.** Anfang Juni beginnt die erste Generation der Apfelwickler mit der Eiablage. Legen Sie daher einen Obstmaden-Fanggürtel (Wellpapping) um die Stämme der Apfelbäume. Die darunter geschlüpften Raupen sammeln Sie ab Ende Juni ein.

☀ **Gelbtafeln für Balkon- und Kübelpflanzen.** Um Balkon- und Kübelpflanzen gegen Blattläuse, Weiße Fliegen, Thripse und Spinnmilben zu schützen, reicht in vielen Fällen schon das Aufhängen einer geleimten Gelbtafel. Die gelbe Farbe lockt die Insekten an, der klebrige Leim hält sie fest.

## Sprühfertig, handlich, praktisch

Ein neues System bietet gebrauchsfertige Unkrautvernichter und Pflanzenschutzmittel. Diese Mittel aus der Sprühdose (Celaflor, ab etwa 10 Euro) sind praktisch bei plötzlich auftretenden Schädlingen und Krankheiten, bei denen sich das Ansetzen einer Spritzmischung noch nicht lohnt. Besonders auf dem Balkon oder der Terrasse braucht man meist nur geringe Mengen. **Schädlingsfrei Hortex** und **Pilzfrei Saprol** sind in einer 500-ml-Pumpsprühflasche, **Unkrautfrei Essanol** (Foto) ist in einer 1000-ml-Pumpsprühflasche erhältlich. Weitere Produkt-Infos gibt es im Internet unter [www.celaflor.de](http://www.celaflor.de)





**Als echte Sonnenkinder** gelten Ritterspornstauden wie die Hybride „Magic Fountain“ in Blau (Bild oben) und die gleiche Sorte in Violett (links). Die Sorte *D. grandiflorum* „Summer Blues“ ist ein Zwerg-rittersporn (ganz links). Wunderschön sind auch „Shimmer“, die blaue Sorte mit weißem Auge, und *D. pacific* „Galahad“ mit reinweißen Blüten (Mitte).

## Lesetipps für den Sommer

Drei Bücher machen Lust auf den Sommergarten. „Gartenblumen“ (Gräfe und Unzer, 240 Seiten, 19,90 Euro) von Bernd Hertle und Peter Kiermeier, Fotos von Marion Nickig ist ein umfangreicher Ratgeber, der neben Pflanzenporträts von 300 Stauden, Sommer- und Zwiebelblumen auch ausführliche Kapitel zu Gestaltung, Pflanzung und Pflege enthält.

Porträts von über 330 Stauden, Sommer- und Zwiebelblumen, Gräsern und Farnen enthält auch „Die schönsten Gartenblumen“ (BLV, 144 Seiten, 14,95 Euro) von Iris Jachertz. Als Ergänzung gibt es praktische Gestaltungstipps, Pflanzvorschläge und Pflegehinweise.

Wer möglichst viele Blumen für Sträuße im Garten haben möchte und gerne Blumensträuße zusammenstellt, findet in „Blumensträuße aus dem Garten“ (Ulmer, 143 Seiten, 24,90 Euro) von Gudrun Anger eine Fülle von Vorschlägen für die Praxis.



## Dünger aus Braunkohle

Minderwertige Böden ohne Wartezeit fast so fruchtbar wie Schwarzerde zu machen, das verspricht Xylit, ein in der Braunkohle enthaltener Faserstoff. Seine bodenverbessernden und wachstumsfördernden Eigenschaften werden für torffreie Blumen-, Pflanz-, Kübel- und Balkonpflanzenerden genutzt, die unter der Marke „Naturprofi“ angeboten werden. Xylit lockert Böden auf, speichert Wasser und Nährstoffe und versorgt Pflanzen selbst bei unregelmäßigem Wässern mit genügend Feuchtigkeit. Das Ergebnis: kräftige Pflanzen, gut durchwurzelte Ballen (Foto). **Rheinbraun Brennstoff, Telefon (03564) 6941 13, www.naturprofi.com**



**selber machen**  
DIY

**Probe-Abo**

**3x**

**SELBER MACHEN**  
und das Taschenmesser für nur **8 Euro**



Der praktische Helfer für Hobby, Haushalt und Auto – Das Multifunktionsmesser von SELBER MACHEN.

Bestellen Sie mit diesem Coupon per Post beim SELBER MACHEN-Abo-Service, Postfach 60 12020, 22212 Hamburg, per Fax: (040) 27 17-20 79, oder über die Abo-Hotline: (040) 87 97 35 40

**Ja! Senden Sie mir die nächsten drei SELBERMACHEN-Ausgaben und das Taschenmesser inklusive Porto und Verpackung zum Vorzugspreis von nur 8 Euro:**

Name, Vorname \_\_\_\_\_

Straße, Hausnummer \_\_\_\_\_

PLZ \_\_\_\_\_ Ort \_\_\_\_\_

Wenn ich nicht nach Erhalt des 2. Heftes schriftlich kündige, beliefern Sie mich bitte zum Abopreis von 35,40 Euro im Jahr weiter.

**Bezahlung bequem und bargeldlos durch Bankeinzug**

BLZ \_\_\_\_\_ Kontonummer \_\_\_\_\_

Geldinstitut \_\_\_\_\_

**Gegen Rechnung.** Bitte keine Vorauszahlung leisten.

Bitte informieren Sie mich (ggf. per e-Mail) über weitere interessante Angebote.

Datum/1. Unterschrift des Abonnenten \_\_\_\_\_

**Garantie:** Meine Abo-Bestellung wird erst dann wirksam, wenn sie nicht binnen zwei Wochen schriftlich beim Abo-Service SELBER MACHEN, Postfach 60 12 20, 22212 Hamburg, widerrufen wird. Zur Wahrung der Frist genügt die rechtzeitige Absendung des Widerrufs.

2. Unterschrift des Abonnenten \_\_\_\_\_

SM 6/05-23361

**Z**Winken Sie nicht ab! Wein, Feigen und Kiwis gedeihen auch in klimatisch weniger begünstigten Gegenden. Frostharte und widerstandsfähige Sorten sowie der passende Standort machen's möglich. Gerade beim Weinsortiment tut sich derzeit viel. Die Züchter bringen immer mehr Sorten mit guter Frosthärte sowie frühem und reichem Ertrag auf den Markt. Krankheitsresistenzen machen Pflanzenschutz überflüssig oder reduzieren ihn stark.

Geben Sie den Reben einen möglichst sonnigen, windgeschützten Platz. Reben im Container pflanzt man von März bis Anfang November. Sie lassen sich zu den verschiedensten Formen erziehen: als Wandbegrünung, als Torbogen, Laube oder Laubengang, über eine Pergola und als freistehendes Spalier entlang einem Weg. Reben zur Mauerbegrünung werden mit 20 bis 30 cm Abstand schräg zur Wand gepflanzt. Der Pflanzabstand von Rebe zu Rebe beträgt 1 bis 1,5 m. Wein gedeiht auch im Kübel mit 50 cm Durchmesser und Höhe. Dieser wird im Winter zum Schutz vor Frost 10 cm dick in Jute gepackt.

### Ein solides Wandspalier

aus Holz sollte in einem Abstand von 10 bis 15 cm zur Hauswand angebracht werden.

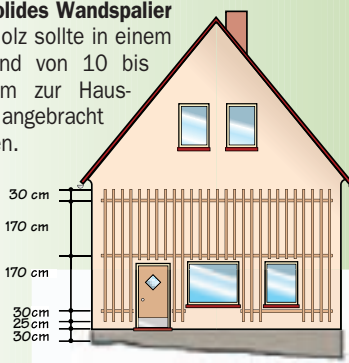

„Nero“ ist frosthart, widerstandsfähig und schmeckt süß und fruchtig. (Pötschke)



„Bianca“ bildet gelbgrüne, leicht würzige Beeren, ist frosthart und gesund. (Pötschke)



„Muscat bleu“ hat einen feinen Muskatton. (Häberli)



„Lilla“ trägt sehr große Beeren, ist frosthart und robust. (Häberli)

# wie im Schlaraffenland

Wie verlockend, wenn Feigen an der Terrasse reifen oder Weintrauben und Kiwis von der Pergola baumeln! Mit robusten Sorten kann sich dieser Traum erfüllen.



Ein Spalierdrahtrahmen eignet sich für eine Rebenreihe vor einer Wand. Er wird mit Steinen, Betonklötzen (l.) oder leichter zu handhabenden Ankerscheiben mit Draht oder Stahlstab (r.) verankert. Die Endpfähle sind 2,5 bis 2,75 m lang und kommen 60 bis 70 cm tief in einem Winkel von 60° bis 70° zum Boden in die Erde. (aus: Fader, „Wein im Garten“, blv)

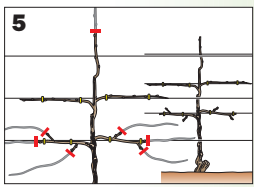
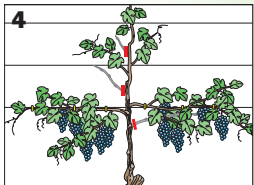
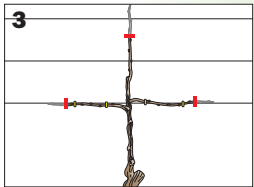
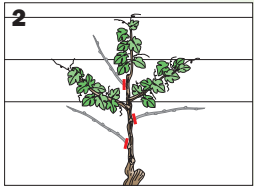
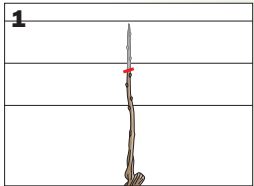

## Weinreben erziehen

**1** Pflanzschnitt: Den unverzweigten Trieb 20 bis 30 cm über dem unteren Draht schneiden.

**2** Im Sommer den Mitteltrieb und zwei Seitentriebe am unteren Draht belassen. Alle anderen Triebe wegschneiden.

**3** Im zweiten Frühjahr die Spitze 20 bis 30 cm über dem zweiten Draht schneiden. Seitentriebe um ein Fünftel kürzen.

**4** Zwei Triebe aus den Knospen unter der Schnittstelle des Mitteltriebs ergeben die zweite Etage. Die einjährigen Seitentriebe der ersten Etage tragen Früchte. Alle anderen Seitentriebe im Mai nach den letzten Frösten entfernen.

**5** Im dritten Frühjahr den Mitteltrieb für die dritte Etage kürzen. Seitentriebe der ersten Etage auf ein bis zwei Knospen kürzen. Daraus treiben dann wieder fruchtende Seitenäste. (aus: Holzförster, „Obstgehölzschnitt Schritt für Schritt“, Kosmos Verlag)



**Frosthart** sind die Bayernfeige „Violetta“ [oben, Gärtner Pötschke, Telefon (0 18 05) 861100 (12 C/Min.)] und die kompakte Nordland-Bergfeige [Häberli, Tel. (0041-71) 4747087]. Beide sind selbstfruchtbar. Die Früchte müssen am Baum abreifen. Die Pflanzzeit für Containerware geht von Mai bis Mitte Oktober. Geerntet wird Juli/August und noch einmal Oktober.



**F**ast paradiesisch mutet ein Feigenbaum im Garten an. Obwohl es inzwischen recht frostharte Sorten gibt, sind Feigen am besten an einem sonnigen, geschützten Platz aufgehoben, etwa vor einer Südwand. Eine Pflanze braucht etwa 2 bis 3 qm Platz. Zum Pflanzen wird ein Loch von 50 cm Ø x 40 cm Tiefe ausgehoben. Den Aushub mit etwas gut verrottetem Kompost mischen. Nach dem Einpflanzen sollte auf dem Wurzelballen eine 5 bis 10 cm dicke Erdschicht liegen. Feigen vertragen 12 bis 15 Minusgrade. Wo es kälter wird – und auch an windigen Stellen –, packt man die untersten 50 cm der Pflanze mit Jute oder Schilfmatten ein. Im Frühling alte und erfrorene Triebe herauschneiden. Achtung: Der Milchsaft kann Hautreizungen verursachen! Feigen gedeihen auch in Kübeln von 60 cm Durchmesser und 25 l Inhalt. Sie müssen frostfrei überwintern.

Fotos: Borstell, Reinhard (3), Häberli (6), Pötschke (4), Zeichnungen: Straszburger (2)



# KIWIS bilden lauschige Lauben

**A**uch die Kultur von Kiwi ist leichter geworden. Neben den mehr oder weniger frostfesten, großfrüchtigen Sorten (*Actinidia deliciosa*) erobern die sehr winterharten Arguta-Kiwis (*Actinidia arguta*) die Gärten. Ihre kleinen Früchte isst man mitsamt der glatten Schale direkt von der Pflanze. Die pelzigen Früchte der Deliciosa-Sorten werden im November geerntet und erst durch Lagern genussreif. Kiwis tragen männliche und weibliche Blüten auf getrennten Pflanzen. Weibliche Pflanzen brauchen also einen männlichen Befruchter. Inzwischen gibt es auch einige selbstbefruchtende Sorten.

Wie bei anderen wärmeliebenden Obstarten ist es günstig, Kiwis im Frühjahr zu pflanzen. Containerware kann man von April bis Oktober pflanzen. Der Abstand für weibliche Sorten beträgt 3 bis 5 m, für männliche 1 bis 2 m. Die Erde sollte für großfrüchtige Sorten etwas sauer sein, Arguta-Kiwis kommen mit mittleren Böden zurecht. Ihre weiblichen Sorten benötigen einen Pflanzabstand von 2 bis 3 m.



**Ungewöhnliche Sorten:** „Issai“ (ganz links) ist ein selbstbefruchtender Arguta-Kiwi mit 2 bis 3 cm langen Früchten. „Kiwigold“ (l.) hat gelbes Fruchtfleisch und kann mit Schale gegessen werden. Als weibliche Pflanze braucht sie in ihrer Nähe einen Bestäuber, etwa „Matua“. (alle Kiwis von Häberli)

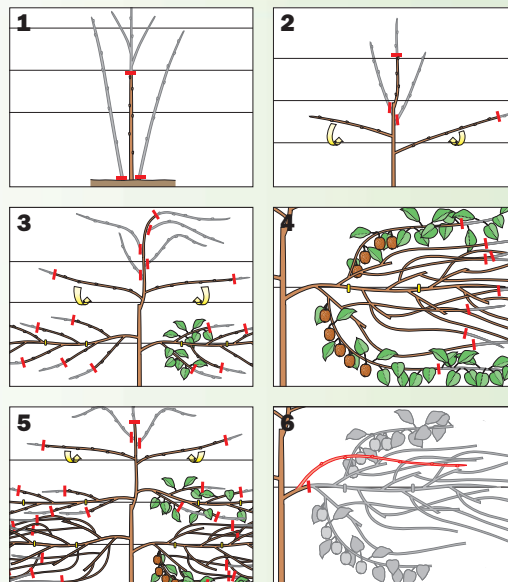

**Kiwis am Spalier.** **1** Nach dem Pflanzen den besten Trieb lassen. 50 bis 80 cm über erstem Draht kappen. **2** Zweites Frühjahr: Mitteltrieb 50 bis 80 cm über zweitem Draht kappen, Seitentriebe anbinden. **3** Drittes Frühjahr: Mitte kürzen. Steile Seitentriebe entfernen. Äste anbinden. Lange Triebe im Sommer kürzen. **4** Im Sommer darauf lange Fruchttriebe kürzen. **5** Fruchtäste schneiden. Mittlere Etage kürzen. Im vierten Jahr obere Gerüstäste anbinden. **6** Triebe, die gefruchtet haben, bis zu einem Seitentrieb schneiden. (aus: Holzförster, „Obstgehölzschnitt...“, Kosmos Verlag)



Eine berankte Pergola mit Wein oder Kiwi macht die Schlaraffenland-Atmosphäre perfekt. Die waagerechten Stützdrähte bringt man in Abständen von 80 bis 100 cm an, sonst wird das Blätterdach so dicht, dass die Früchte zu wenig Sonne bekommen.



## BUCHTIPPS

Zwei nützliche Handbücher für alle, die mehr zum Thema wissen möchten: Hei- drun Holzförster, „Obstgehölzschnitt“ (160 Seiten, 179 Fotos, 145 Zeichnungen, 14,90 Euro, Kosmos Verlag) hilft, den richtigen Schnitt zu lernen, und Werner Fader, „Wein im Garten“ (96 Seiten, 137 Farbphotos, 32 farb. Zeichnungen, 7,95 Euro, blv) zeigt den Weg zum erfolgreichen Weinanbau.

## Groß und pelzig oder klein und glatt?

„Hayward“ (ganz oben) ist die bekannteste Sorte, braucht geschützte Standorte und einen Bestäuber. „Maki“ (darunter) ist eine Arguta-Sorte mit kleinen, roten Früchten. Auch sie ist eine rein weibliche Sorte.

# selber machen Garten

Abonnieren Sie SELBER MACHEN-Garten ein Jahr lang für nur 17,60 Euro, und Sie erhalten die Blumen- und Pflückschere als Geschenk dazu.

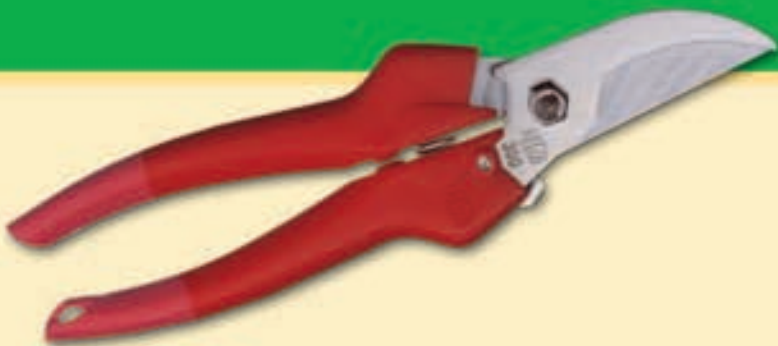

Das Ideenheft für den Garten. Viermal im Jahr mit vielen Bauvorschlägen, praktischen Anregungen und tollen Tipps rund um den Garten. Für Einsteiger und erfahrene Hobbygärtner, die mehr aus ihrem Garten machen wollen.

Im Abo mit 10% Preisvorteil

## Ihr Geschenk!

Eine Blumen- und Pflückschere von FELCO. Zum mühelosen Schneiden von Blumen und dünneren Zweigen. Besonders geringes Gewicht und präziser Schnitt. Schneidekopf aus gehärtetem rostfreiem Stahl.



selber machen  
**Abo Vorteile**

- 1. Preisvorteil:** Der Abonnent spart 10 % gegenüber dem Einzelkauf am Kiosk.
- 2. Lieferung frei Haus:** Jedes Heft kommt pünktlich und für Sie bequem per Post ins Haus. Die Kosten für Porto und Verpackung übernehmen wir.
- 3. Geld-zurück-Garantie:** Nach 1 Jahr kann das Abo jederzeit gekündigt werden. Bereits bezahlte Abobeträge werden zurückerstattet.
- 4. SELBER MACHEN-Shop:** Abonnenten erhalten 20 % Rabatt auf alle Bestellungen im SELBER MACHEN-Shop. [www.selbermachen.de](http://www.selbermachen.de)
- 5. Geschenk:** Die Felco-Gartenschere gibt es als Dankeschön dazu.

## Bestellen Sie ganz einfach:

- ✉ Abo-Postkarte ausfüllen und einsenden
- ☎ (0 40) 87 97 35 40
- 📠 (0 40) 27 17 20 79
- @ [leserservice@jalag.de](mailto:leserservice@jalag.de)

**Ja!** Ich möchte SELBER MACHEN-Garten im Jahresabo (4 Hefte) für 17,60 Euro inklusive Hauszustellung und die Felco-Gartenschere als Geschenk dazu.

Name, Vorname \_\_\_\_\_

Straße, Hausnummer \_\_\_\_\_

PLZ \_\_\_\_\_ Ort \_\_\_\_\_

Mein Abonnement verlängert sich nur dann um ein weiteres Jahr, wenn ich nicht 6 Wochen vor Ablauf der Bezugszeit schriftlich kündige.

**Bezahlung bequem und bargeldlos durch Bankeinzug**

BLZ \_\_\_\_\_ Kontonummer \_\_\_\_\_

Geldinstitut \_\_\_\_\_

**Gegen Rechnung.** Bitte keine Vorauszahlung leisten.

Bitte informieren Sie mich (ggf. per e-Mail) über weitere interessante Angebote.

Datum/1. Unterschrift des Abonnenten \_\_\_\_\_

**Garantie:** Meine Abo-Bestellung wird erst dann wirksam, wenn sie nicht binnen zwei Wochen schriftlich beim Abo-Service SELBER MACHEN, Postfach 60 12 20, 22212 Hamburg, widerrufen wird. Zur Wahrung der Frist genügt die rechtzeitige Absendung des Widerrufs.

2. Unterschrift des Abonnenten \_\_\_\_\_ SM 4/05-23164

# VORSCHAU

JULI



**Bachlauf**



**Steinpflaster**

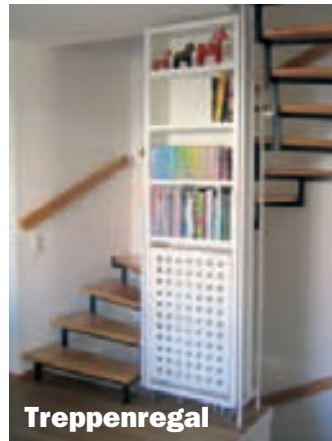

**Treppenregal**



**Laminat**



**Schaukelbank**



**Lenkmäher**



**Pfostentausch**

**2 Hefte – 1 Preis**

## SELBER MACHEN EXTRA

### Sechs Baupläne

Darauf warten Stammleser bereits seit Monaten: Im Juni-Heft von SELBER MACHEN gibt es wieder sechs Baupläne dazu. Wir planen für Sie folgende Themen: Ein Erdgewächshaus; einen mobilen und stabilen Küchenblock; ein Kinderhochbett zum Träumen; einen Planwagen für die ganz Kleinen; unsere bekannte griechische Windmühle und eine romantische Zweierlaube. Viel Spaß beim Bauen!



Fotos: Bordes, Holz, Lambertsen, Jalag, Hersteller

## In Heft 7/2005 für Sie geplant:

### ● **Bachlauf**

Von der Wasserpumpen-„Quelle“ bis zur Gartenteich-„Mündung“: Wir fertigen einen Bachlauf sowohl mit Teichfolie, als auch mit vorgefertigten Kunststoffschalen. Alles mit detailliertem Technikteil.

### ● **Schaukelbank**

Komm auf die Schaukel, Luise! Das Sitzmöbel für den Garten!

### ● **Lenkmäher**

Die Firmen Alko und Gardena wollen den Rasenmäher mit einer Lenkung revolutionieren.

### ● **Garderobe**

Die neue Kleiderordnung: Wir zeigen ein Bauprinzip in fünf Gestaltungsvarianten.

### ● **Steinpflaster**

Auf zu neuen Wegen! Wir demonstrieren, wie auch ein Anfänger einen Fußweg pflastern kann.

### ● **Treppenregal**

Nutzen Sie Ihr Treppenhaus als Stauraum mit unserem Regal!

### ● **Laminat**

Qualität kaufen: Was macht ein gutes Laminat aus? Wir sagen, worauf Sie achten müssen.

### ● **Fensterbank-Ideen**

Tiefer, breiter, schöner – optimieren Sie Ihre Fensterbank mit unseren guten Ideen.

### ● **Pfosten tauschen**

Irgendwann ist auch der beste Pfosten durchgerotet. Wir zeigen, wie der Austausch funktioniert.

### ● **Reportage**

Im Testlabor für Abus-Schlösser haben es Panzerknacker schwer.

Hat Ihnen dieses Heft gefallen? Interessieren Sie auch die Themen unserer nächsten Ausgabe? Das Beste ist, Sie rufen jetzt gleich an bei unserer

**Abo-Information:**  
**(040) 87 97 35 40**  
Künftig kommt SELBER MACHEN dann ganz bequem mit der Post direkt zu Ihnen ins Haus.

Ihr nächstes **selber machen** gibt's schon am **17. Juni 2005**