



selber machen

Österreich 3,50 € – Schweiz 5,95 sfr
BeNeLux 3,50 € – Frankreich 4,00 € – Italien 4,00 € – Spanien 4,00 €
Portugal (cont.) 4,00 € – Griechenland 4,50 € – Slowenien 920 SIT



Deutschland
2,95 €

Nur 2,95 Euro!
6 Baupläne gratis



GRILLSPASS

Kohle, Gas, Strom
im Vergleich

Palisaden

Endlich vor Fäulnis
geschützt

Gartenbank

Eichenholz trotz
Wind und Wetter



Kinderzimmer

Neue Ideen für Kids



Sommer-Oase Terrasse mit Teich

- BACHLAUF
- FOLIENTEICH
- HOLZDECK

Gartenschlauch

Kaufberatung

Klimageräte

Sommer ohne Schwitzen

Im Test

Akku-Schlagbohrer



Trendfarben: die neue Lust am Wohnen

Ohne mich hätte es Paps nicht gebracht!

Mann, war das ein Spaß. Und gut, dass ich Paps geholfen habe. Sonst wäre meine Bude bestimmt nicht so super geworden. Klar, ich habe ja auch die Schöner Wohnen Farbe ausgesucht. Und direkt meine Lieblingsfarbe gefunden. Fertig geworden sind wir auch ganz fix. Hätte nicht gedacht, dass das so einfach geht. Aber jetzt gehts zum Skaten.



Aktuell, stilicher und in 22 Farbtönen perfekt kombinierbar – das sind die Trendfarben. Als Cremige Wand- und Deckenfarbe und Seidenmattlack in anspruchsvollen Bau- und Fachmärkten erhältlich, z. B. bei **Bauhaus**, **hagebaumarkt** und **Max Bahr**. Mehr Informationen gibts in unserer aktuellen Gestaltungsbroschüre, im Internet oder über unsere **Info-Hotline +49 (0)180 535834437** (0,14 € /Min. aus dem dt. Festnetz).

**SCHÖNER
WOHNEN** Farbe

J. D. Flügge · Postfach 740 208 · 22092 Hamburg
www.schoener-wohnen-farbe.de · info@schoener-wohnen-farbe.de

www.schoener-wohnen-farbe.de

JULI

THEMA DES MONATS



Liebe Leserin, lieber Leser!

Und wie viele Gartenschläuche haben Sie? Ich frage das nicht ohne Hintergedanken, denn in meinem Gartenschuppen hängen drei verschiedene Schläuche. An ihrem Kaufdatum lässt sich mein Lernfortschritt als Hobbygärtner verfolgen: Erst die Billigware aus der Großfläche. „Ein Schlauch ist ein Schlauch“, dachte ich und bekam einen, der sich fortan an jeder Ecke plattlegte, kringelte und verdrehte. Ärgerlich. Dann ein günstiges Markenprodukt – man lernt ja schließlich dazu. Das Produkt war besser, aber meine Kinder waren stärker. Und heute? Heute habe ich einen Gartenschlauch, der ein Vielfaches meines ersten gekostet hat. Und ich bin zufrieden. Ich wünsche mir, dass Ihnen unnötiges Lehrgeld erspart bleibt. Deswegen lesen Sie in diesem Heft eine Kaufberatung für schlichte Gartenschläuche. Damit Sie nicht – so wie ich – unnötig auf dem Schlauch stehen. Herzlichst, Ihr

Thomas Mauz

Thomas Mauz
Chefredakteur

Foto: Michael Holz

remmers
schützt Werte am Bau



Remmers bester Schutz!



6-fach Schutz

Schützt Ihr Holz im Freien

- gegen Bläue & Pilze
- gegen Fäulnis
- gegen Holzschadinsekten
- gegen Schimmel & Algen
- gegen UV-Strahlung
- gegen Feuchtigkeit



Remmers – Holzschutz erster Klasse!
Telefon: 054 32 / 83-0 • Fachhändler unter www.remmers.de

INHALT

JULI

WOHNEN

Holzbank

Die hält ewig: Eine elegante Bank aus Eichenbalken – Sitzgelegenheit für die nächsten hundert Jahre 6

Kinderzimmer

Spielen, aufräumen, Ordnung halten? Mit unseren piffigen Vorschlägen geht alles 8

Mosaiktisch

Stück-Werk: Aus MDF, Eichenfurnier und Fliesen wird ein Couchtisch 16

TECHNIKJOURNAL

Test: Akku-Schlagbohrer

Ohne Kabel, ohne Biss? Der neue Black & Decker-XT-Akku-Schlagbohrer beweist das Gegenteil 34

Klimageräte

Wir zeigen Geräte, die Sie aus dem Schwitzkasten holen 38

Schritt für Schritt: Palisaden

So stellt man Holzpalisaden gerade und dauerhaft auf 42

Gartenschlauch

Schlauchend: Die Suche nach einem wirklich guten Gartenschlauch. Qualität kaufen 44

MAGAZIN

Reportage

Farbenhersteller Remmers: Ein Besuch bei den Holzschützern 20

Nachrichten

Das Neueste aus Industrie und Werkstatt 24

Kurztest

Staubfänger: Die Firma Kärcher hat was gegen Bohrstaub 30

Titelfoto: Christian Bordes

■ Unser Titelthema



IDEEN FÜRS KINDERZIMMER

Seite 8



Keine dreckige Anmache!

Fertigspachtel

für Gipskartonwände zum Verfügen und Finishen



1. schneller

kein Anmischen, kein Warten,
Deckel ab - los geht's

2. leichter

beste Gleiteigenschaften,
einfach zu schleifen,
Gewichtsreduktion bis 35%

3. sauber

kein Eintrocknen, kein Abfall,
Deckel drauf - das war's

NEU

Jetzt erhältlich
bei Hornbach und
im ausgesuchten
Baustofffachhandel.

Made by
USG



www.sheetrock.de

SHEETROCK®



GARTEN

■ Holzterrasse

Sommeroase: Mit Bachlauf und Gartenteich wird die Terrasse zum stimmungsvollen Gesamtkunstwerk 58

Grillspaß

Hauptsache, heiß: Wir stellen Kohle-, Gas- und Elektro-Grills vor und vergleichen die Grill-Ergebnisse 66

Garten im Juli

Pflanzen, die Hitze und Trockenheit vertragen; Kräuterbeet anlegen 70

Obsthorden

Erntehelfer: Tolle Stapeltablets mit Tragegriff für frisch geerntetes Obst und Gemüse 74

SERVICE

Leserbriefe 52

Herstelleradressen 54

Die Selbären 54

Impressum 55

Service 56

Katalog-Shop 57

Vorschau auf Heft 8/2006 78



GRILLGERÄTE Seite 66



OBSTHORDEN Seite 74



GARTENSCHLÄUCHE Seite 44

selber machen

LESERTELEFON

Fragen? Eine Nummer für alle Fälle:

(0 40) 27 17-33 33

zum normalen Telekom-Tarif!

Redaktion:

Telefon (0 40) 27 17 20 75
e-Mail: redaktion@selbermachen.de
Internet: www.jalag.de
Postfach 60 23 69, 22233 Hamburg

Leserservice: Abo

Telefon (0 40) 87 97 35 40
Telefax (0 40) 27 17 20 79
e-Mail: leserservice@jalag.de
Internet: www.jalag.de/aboshop



Seite 51

Bestellservice: Baupläne, CD-ROMs, Sonderhefte, Heftnachbestellung

Telefon (0 40) 87 97 35-30
Telefax (0 40) 87 97 35-9
e-Mail: shop@selbermachen.de
Internet: www.selbermachen.de

Japanisch für Anfänger

Wenn Ihnen die fernöstliche Lebensart liegt und Sie außerdem begeisterter Heimwerker sind, können Sie mit dem Bau dieser Bank Ihre Vorlieben gut verbinden.

Das schlichte Werk aus massivem Eichenholz, an einem Lieblingsplatz im Garten, auf der Terrasse oder im Wintergarten aufgestellt, lädt ein, die Natur in aller Ruhe zu betrachten. Auch wenn die Konstruktion einfach aussieht, ist präziser Umgang mit speziellem Werkzeug Voraussetzung für gutes Gelingen. Das gilt besonders für das

Ausklinken der Sitzhölzer (Bild 6). Für die Bank haben wir drei abgelagerte Balken verwendet. Die beiden Sitzhölzer sind 150 x 23 x 23 cm (pro Stück etwa 90 Euro), die Füße je 47 x 23 x 23 cm. Ob Sie die ergrauten Oberflächen der Balken mit einem Bandschleifer beseitigen oder die Bank in Natur pur bevorzugen, ist eine Frage des persönlichen Stils.



WAS IST...?

SURFORM-WERKZEUG

Surform-Werkzeuge sind durch ihre verschiedenartige Bauweise universell einsetzbar, zum Beispiel als Hobel, Raspel, Feile oder Schleifer. Die Werkzeuge sind geeignet zur Bearbeitung ebener sowie gerundeter Oberflächen von Holz und Holzwerkstoffen aller Art (siehe Bild 7). Außerdem lassen sich Kunststoffe, Gips, Spachtelmassen, weiche Metalle, Linoleum und Keramik damit bearbeiten. Die austauschbaren Blätter haben bis zu einigen hundert rasiermesserscharfen Stahlschneiden, die das Material abspannen und durch das Werkzeugblatt nach oben auswerfen, ohne dass es sich zusetzen kann.

MEHR DAZU:

HOCKER AUS KANTHOLZ

In der Ausgabe 2/2004 von SELBER MACHEN finden Sie Holzhocker, der in seiner schlicht-eleganten, japanisch anmutenden Gestaltung der natürliche Begleiter Eichenholzbank sein könnte. Eine Kopie des Beitrages senden wir Ihnen auf Anfrage gerne zu.

WO GIBT'S...?

HANDKREISSÄGE, BANDSCHLEIFER: DeWalt, Telefon (06126) 21-1; SURFORM-WERKZEUGE: in allen gut sortierten Baumärkten; EICHENBALKEN: Hofa Holzimport, Tel. (040) 67 59 99-0. **Die Herstelleradressen finden Sie auf Seite 54.**



1

1 Zuschneiden der 47 cm langen Fußhölzer. Der Anschlag wird an allen vier Seiten angelegt und mit einer Schraubzwinge fixiert. Die Handkreissäge auf größtmögliche Schnitttiefe einstellen. Den Überstand der Handkreissägen-Führungsplatte bei der Berechnung nicht vergessen.

2 Das von der Handkreissäge nicht erreichte Holz wird mit einem Fuchsschwanz durchtrennt.

3 Mit einem Bandschleifer werden die Absätze der Schnittflächen geglättet. Ebenso können die ergrauten Holzoberflächen beseitigt werden.

4 Die 150 cm langen Sitzhölzer erhalten 15 cm von den Enden eine 3 cm tiefe und 23,2 cm breite Lagerfläche. Für den inneren Begrenzungsschnitt (38,2 cm vom Ende) wird ein 9,1 cm breites Anschlagholz ans untere Plattenende geschraubt.

5 Für den äußeren Begrenzungsschnitt (15 cm vom Ende) muss die untergeschraubte Anschlagplatte 32 cm lang sein. Beim Fixieren der Platte stößt diese an die Hirnholzfläche des Balkens.

6 Zwischen den Begrenzungsschnitten werden mit der Handkreissäge Einschnitte im Abstand von etwa 1 cm hergestellt. Mit einem Stechbeitel werden von den Rändern zur Mitte hin die Holzstege ausgestemmt.

7 Kleine Unebenheiten können mit einem Surform-Hobel (siehe Serviceleiste) geglättet werden.

8 Die 20-mm-Eichenholzdübel sind 6 cm lange Abschnitte eines Rundstabs (Tischlereibedarf). Eine 23 x 23 cm große Platte mit 20-mm-Mittelpunktbohrung dient als Bohrschablone für den Forstnerbohrer.

9 Auch für die Fußhölzer wird die Bohrschablone eingesetzt. Dübel und Eichenbalken werden trocken, also ohne Leim, zusammengesteckt.



2



3



4



5



6



7



8

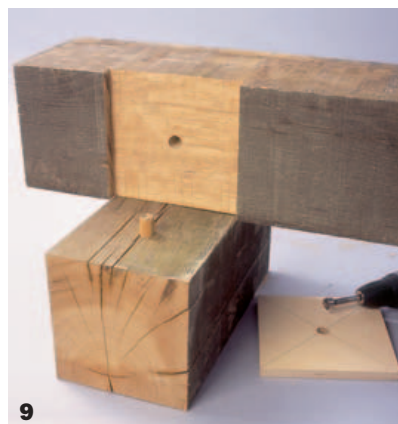

9

Mein Haus,



Fotos: Christian Bordes; Zeichnung: Tillman Straszburger; Styling: Ursi Nüttgens

mein Auto, mein Carport ...

Selbstgebautes Spielzeug war schon immer der Hit im Kinderzimmer – und dabei sind es oft die einfachen Dinge, die besonders viel Spaß bringen. Wir haben die Ideen!

Mein Haus, mein Auto, mein Carport – alles auf einen Schlag realisiert und das, ohne den Bausparvertrag anzutasten. Wer kann das schon noch heute von sich behaupten? Und es geht auf den folgenden Seiten weiter mit den kleinen Möbeln, die mit wenig Aufwand und für kleines Geld zu haben sind. Unser erster Bauvorschlag ist eine Dreifach-Kombination aus einem Unterstellplatz für das Bobby-Car, einem Puppenhaus und einer kleinen Sitzbank beziehungsweise einem Maltisch. Das kleine Haus ist aus 16 mm dicker MDF-Platte und günstigen Kiefernholzleisten gefertigt und kostet damit nur etwa 20 Euro plus etwas Farbe. Die Verbindungen sind entweder stumpf verleimt oder mit einer Holzleiste verschraubt, so dass sie schnell und simpel herzustellen sind. Einziger Knackpunkt: die 45-Grad-Schräge. Haben Sie keine Möglichkeit eine solche Gehrung zu sägen, können Sie auch eine Dreiecksleiste an diese Kante leimen, die diese Verbindung dann übernimmt. Die Dicke der Leiste muss dann aber von der Bodenplatte abgezogen werden.

Bett und Bettwäsche: Ikea; Teddy: Steiff; Bobby-Car: Big



Das Puppenhaus: Unter der Dachschräge befindet sich eine gemütliche Zwei-Zimmer-Wohnung für Puppen und Teddys.



Die Sitzbank: Ist das Dach abgenommen und das Sitzkissen platziert, wird aus dem Haus eine kleine Sitzgelegenheit oder ein Maltischchen.

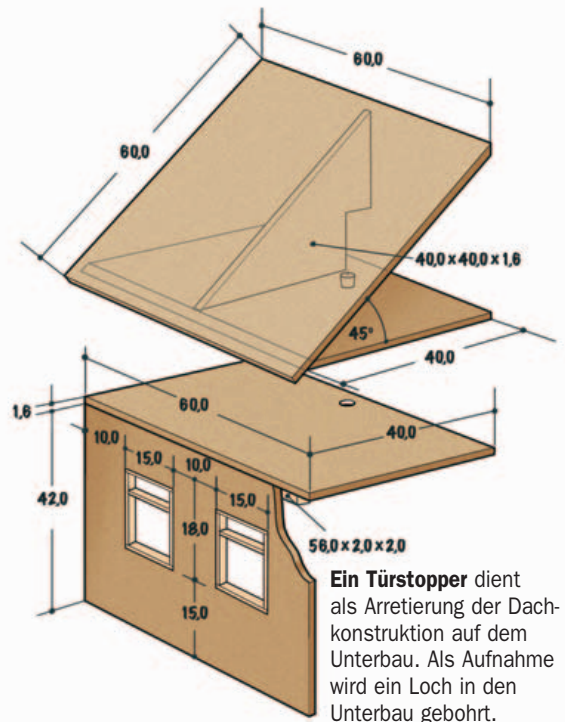

Ein Türstopper dient als Arretierung der Dachkonstruktion auf dem Unterbau. Als Aufnahme wird ein Loch in den Unterbau gebohrt.

- 1 Übernehmen Sie aus der Zeichnung die Maße und die Positionen der Fenster und zeichnen Sie diese mit Lineal oder Tischlerwinkel auf die Seitenwand. Anschließend wird mit der Elektrostichsäge das Fenster ausgesägt. Tipp: Bohren Sie mit einem 10-mm-Bohrer je ein Loch in die Fensterecken. So lassen sich die Ecken besser aussägen.
- 2 Als Fensterrahmen dient eine etwa 5 mm dicke Holzleiste, die mit der Handsäge zugesägt und mit Holzleim in die Fensterlaibung geleimt wird. Eine 2 x 2-cm-Leiste wird als Verstärkung zwischen Dach und Wand geleimt und verschraubt.
- 3 Das Dach erhält eine Neigung von 45°, ebenso die Vorderkante der Bodenplatte der Dachkonstruktion. Die Aussparung in der Mittelwand wird später die Tür des Puppenhauses.
- 4 Der Wandmontage dient eine Leiste, die von unten an das Haus geschraubt wird.





...mein Garten, meine Tiere...

So lässt sich mit den vielen Plüschtieren prima Ordnung halten, und gut aussehen tut es obendrein. Dabei ist dieser Bauvorschlag extrem einfach in die Tat umzusetzen, denn das Regal aus 16 mm dicker MDF-Platte lassen Sie sich für etwa 5 Euro komplett im Baumarkt zusägen. Mit einem Handbandschleifer werden dann noch die Kanten gerundet, alles mit etwas Holzleim und Holzschrauben zusammengesetzt und gestrichen. Nun noch die Regale mit je zwei Schrauben und Dübeln in der Wand befestigen – fertig ist der Hochsitz für die Plüschis. ■

Stofftiere Kaninchen, Elefant, Teddy; Steiff; restliche Stofftiere: Ikea; Kommode, Leuchte, Vorhang, Kinderstuhl und Tisch: Ikea; Tapeten: Rasch

1 Die auf Zimmerhöhe zugeschnittenen Tapetenbahnen werden eingekleistert und zusammengelegt. Beim Zusammenlegen hat sich ein Seitenverhältnis von $\frac{1}{3}$ zu $\frac{2}{3}$ bewährt.

2 Ist genau festgelegt, wo später die Kommode mit den Regalen stehen sollen, werden die Tapetenbahnen aufgeklebt.

3 Auf die gestreifte Wand wird nun das Dschungelposter tapeziert. Schneiden Sie dazu das Poster auf Kommodenbreite zu, so entsteht ein harmonischer Eindruck.

4 Eine Schublade wird ebenfalls mit Tapete beklebt. Als Tapetenkleister benutzen Sie möglichst Ovalit B von Henkel, denn damit hält die Tapete sicher auf der kunststoffbeschichteten Oberfläche. Zur Unterstützung sollte die Schublade vorher mit Schleifpapier der Körnung 240 abgeschliffen werden.



So hat alles seine Ordnung und das Dschungelposter ist der absolute Hingucker.



Dschungelposter, Streifentapete und der richtige Kleber

Die farbenfrohen Tapeten stammen übrigens aus der Kollektion „Bambino 2007“ des Tapetenherstellers Rasch (genaue Anschrift und Internetadresse finden Sie auf der Seite 54) und sind im Fachhandel erhältlich. (Grün gestreifte Tapete, Artikelnummer 137811 und dreiteiliges Poster namens „junglelife“, Artikelnummer 138702). Als Tapetenkleister wurde für die Wände Methylan-Spezial und für die kunststoffbeschichtete Schublade der sehr feste Kleber Ovalit B, beides von Henkel, benutzt. Ovalit B wird pur, also ohne Kleisterzusätze, aufgetragen. Der Kleber sollte gerade an den Griffkanten besonders sorgfältig aufgetragen werden.

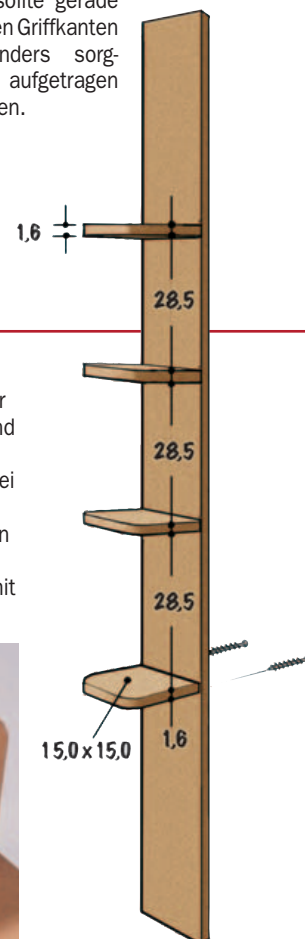

FERTIGUNG DES REGALS

Legen Sie zunächst die Höhe fest, in der sich die Borde später befinden sollen und bohren Sie hier je zwei Löcher für die Schraubenverbindung. Nun von hinten zwei 20-mm-Schrauben in die 16 mm dicke MDF-Platte stecken, die Borde andrücken und so die Positionen für die Schrauben markieren. Dann Borde vorbohren und mit 50er-Schrauben befestigen.

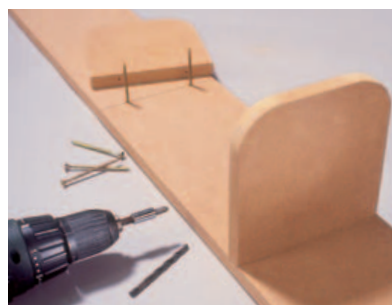

... meine Sammlung ...



Aufräumen ist doof – eigentlich. Wenn man aber diese schicken Kisten als Helfer hat, ist alles schnell verstaut und das Zimmer schnell wieder aufgeräumt. So verliert das Ordnunghalten für die Kindern seine Schrecken – einfach den ganzen Kram in die Boxen stecken, übereinanderstapeln und fertig. Und morgen früh kann einfach aus den Kisten weitergespielt werden!

- 1** Die auf ein Maß von 9 cm beziehungsweise 4 cm zugesägten Quadratstab-Abschnitte werden an der Bodenplatte fixiert. Dabei werden die längeren Stäbe mit Leim und Schrauben befestigt, die kürzeren ausschließlich mit Leim.
- 2** Um eine ausreichende Verbindungsstabilität zwischen den Seitenwänden und der Grundplatte herzustellen, werden an den Seiten im unteren Bereich noch zusätzlich schmale Leisten befestigt, auf die die Grundplatte geleimt wird.
- 3** Die Schraubverbindungen werden mit Holzschrauben und Schraubenrosetten hergestellt. Die sehen zum einen gut aus, zum anderen verteilen sie den Druck der Schraubenköpfe gleichmäßig, und drittens verhindern sie zuverlässig, dass die Holzoberflächen einreißen.
- 4** Die unterste Holzbox erhält Rollen. Um auf eine angenehme Höhe zu kommen, wird unter die Grundplatte zusätzlich ein Quadrat aus Sperrholz geleimt. Entsprechend der Packungsbeschreibung bohren Sie Löcher zur Rollenaufnahme. Eine Markierung mit Malerband oder Klebefilm auf dem Bohrer hilft dabei, die richtige Einbohrtiefe einzuhalten.

Das Material:
Birken- oder Pappelspertholz und Kiefernholzleisten. Für die vier Kisten sollten etwa 28 Euro plus Farbe kalkuliert werden.

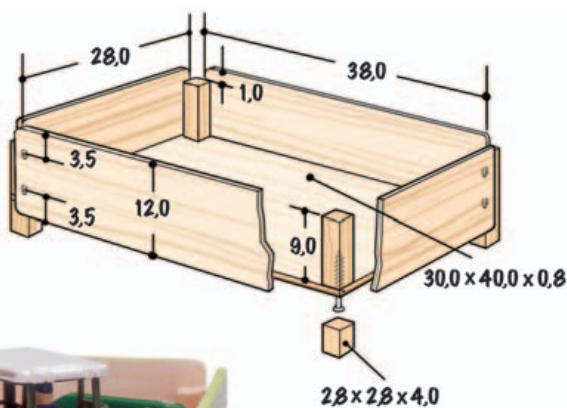

Diese Kisten sind 12 cm hoch. Natürlich können sie den Spielzeugen entsprechend angepasst werden.

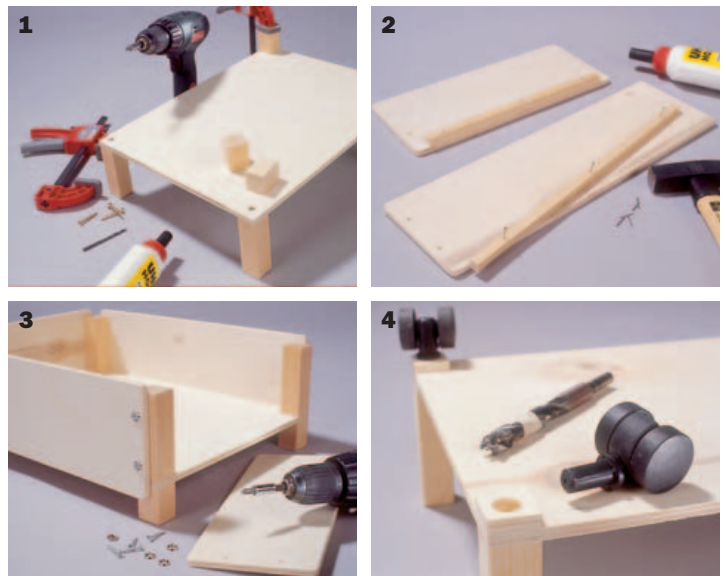

weiiich...

Den bequemsten

gibt's im ...*



*Diese und noch mehr beste Adressen in Ihrer Stadt finden Sie im neuen PRINZ TOP GUIDE 2007.



Jetzt im Handel!

Der PRINZ TOP GUIDE 2007: Shopping, Friseure, Wellness, Fitness, Gastro, Bars, Nightlife und vieles mehr.

Jetzt einfach und bequem für nur 4,95 € zzgl. Versandkosten bestellen: Fax: 040 / 27 17 - 2064 | E-Mail: topguide-versand@prinz.de

...mein Bagger!



Diese Idee ist nicht nur etwas für kleine Bauunternehmer. Auch Morgenmuffel werden von der aufmunternden Art unseres Baggerregals animiert morgens gern aufstehen! Und dabei ist es ganz leicht gebaut. Übertragen Sie per Raster die Baggerschaufel und die Kabine auf 12 mm dickes MDF, und zwar folgendermaßen: Zeichnen Sie zunächst ein quadratisches Raster mit einer Kästchengröße von 5 x 5 cm. Nun können Sie anhand der Kästchen die Konturen übertragen. Wem diese Arbeit zu mühsam ist, kann die Rasterzeichnung auch am Kopierer auf entsprechende Größe hochkopieren. Die Konturen lassen sich dann per Blaupapier beziehungsweise



se Kohlepapier auf die Holzplatte durchzeichnen.

- 1** Die Konturen werden mit der Stichsäge ausgesägt, die Kanten mit Schleifpapier glattgeschliffen und die Ecken gerundet.
- 2** Die Baggerschaufel (ebenfalls per Rasterzeichnung übertragen) wird stumpf mit etwas Holzleim zusammengesetzt.
- 3** Anschließend werden die Baggerschaufelzinken befestigt. Dazu können Sie Eisstiele aus Holz oder Rachenhölzchen aus der Apotheke (100 Stück etwa 6 Euro) benutzen.
- 4** Zuletzt wird der gesamte Bagger angestrichen. Wir haben uns bei dem Rumpf an ein Baustellen-Gelb gehalten, die Reifen sind grau.

Bett, Bettwäsche, Wecker: Ikea.

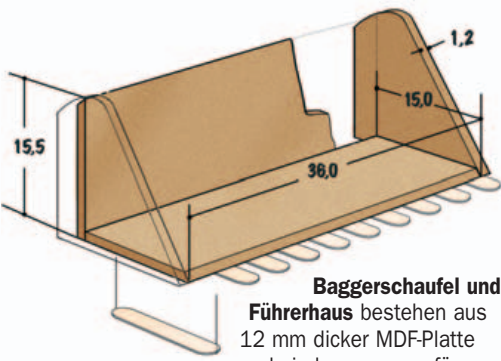

Baggerschaufel und Führerhaus bestehen aus 12 mm dicker MDF-Platte und sind zusammen für knapp 30 Euro im Baumarkt erhältlich. Hinzu kommen die A-Hölzchen und Farbe.

Raster = 5x5cm

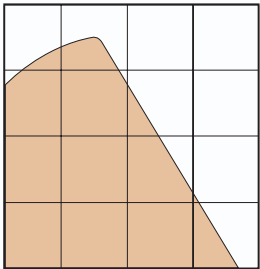
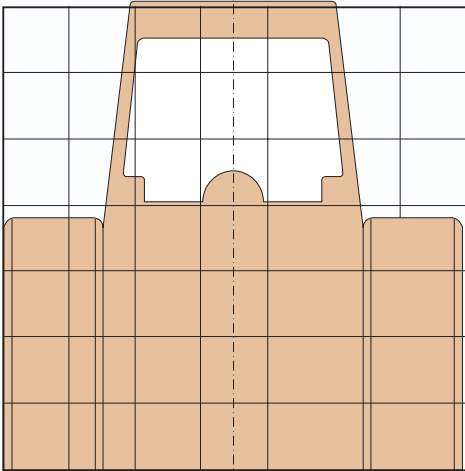

Ein Kästchen entspricht genau 5 x 5 cm auf dem Original. So benötigen Sie für das Fahrerhaus eine MDF-Platte von 35 x 35 cm.

! SERVICE

MEHR DAZU:

SPIELE FÜR DRINNEN UND DRAUSSEN

250 tolle Ideen rund um das Thema Spielen stecken in diesem über 220 Seiten starken Buch. Vorgestellt werden Bewegungs- und Ballspiele, Natur- und Geländespiele, Mal-, Schreib-, Tanz- und Musikspiele, Sprech- und Denkspiele, Theater- und Tanzspiele sowie Finger-, Klatsch- und Faden- spiele für den gemeinsamen Freizeitspaß. Darunter befinden sich sowohl beliebte Klassiker als auch kreative Neuschöpfungen für drinnen und draußen. Abgerundet wird das Buch durch die besten Ideen für rundum gelungene Kinderfeste. GU Gräfe und Unzer, 19,90 Euro, ISBN 3833801344



WO GIBT'S...?

ELEKTROWERKZEUGE:
Metabo,
Tel. (0 18 03) 22 46 47 (9 Cent/Minute);
HOLZLEIM:
Ponal von Henkel,
Tel. (02 11) 7 97-82 72;
FARBE:
SchönerWohnen Farbe,
Telefon (02 51) 71 88-0;
HANDWERKZEUGE:
Emil Lux,
Tel. (0 21 96) 7 64 00-0;
BOBBY-CAR:
Big Spielwarenfabrik,
Tel. (09 11) 97 63-273;
TAPETE:
Rasch,
Telefon (0 54 61) 8 11-0.
Die Herstelleradressen finden Sie auf Seite 54.

selber machen DIY Jahres-Abo

4x

SELBER MACHEN-Garten und den Riesen-Laubbeutel für nur 17,60 Euro

Riesen Laub- und Abfallbeutel von Westfalia. Aus stabilem PE-Gewebe für lange Lebensdauer, abwaschbar, selbststehend mit Verstärkungsring zum einfachen Befüllen. Inhalt: 270 Liter.

Unser Dankeschön für Sie:



Das Ideenheft für den Garten. Mit vielen Bauvorschlägen, praktischen Anregungen und tollen Tipps rund um den Garten. Für Einsteiger und erfahrene Hobbygärtner, die mehr aus ihrem Garten machen wollen.



Bestellen Sie mit diesem Coupon per Post beim SELBER MACHEN-Abo-Service, Postfach 60 12 20, 22212 Hamburg, per Fax: (0 40) 27 17 20 79, per Abo-Hotline: (0 40) 87 97 35 40, oder unter: leserservice@jalag.de

www.selbermachen.de

Ja! Senden Sie mir die nächsten vier SELBER MACHEN-Garten Ausgaben für 17,60 Euro frei Haus und als Dankeschön den Riesen-Laubbeutel von Westfalia.

Name, Vorname

Straße, Hausnummer

PLZ Ort

Telefon E-Mail

Bezahlung bequem und bargeldlos durch Bankeinzug

BLZ Kontonummer

Geldinstitut

Gegen Rechnung. Bitte keine Vorauszahlung leisten.

Bitte informieren Sie mich (ggf. per E-Mail) über weitere interessante Angebote.

Datum/Unterschrift des Abonnenten

SMCDR 06-24825

Garantie: Meine Abo-Bestellung wird erst dann wirksam, wenn sie nicht binnen zwei Wochen schriftlich beim Abo-Service SELBER MACHEN, Postfach 60 12 20, 22212 Hamburg, widerrufen wird. Zur Wahrung der Frist genügt die rechtzeitige Absendung des Widerrufs.

EINE FARBE SORGT FÜR REINE LUFT

Alpina AirClean heißt die neue Wandfarbe, die Schadstoffe in der Raumluft abbauen soll, wie der Hersteller verspricht. Die Wirkung beruht auf einem Prozess, der durch die Energie des normalen Tageslichts ausgelöst wird. Dabei wird ein in der Farbe enthaltenes Titanoxid aktiviert, das die Schadstoffe abbaut. Von Alpina.



Glanzstück mit Glas

Für Selbermacher, die gern mit Glas gestalten, ist dieser Tisch mit bunten Intarsien eine tolle Inspiration. Zum Nachmachen ist Kreativität und Geschicklichkeit gefordert. Wir zeigen Schritt für Schritt, wie's geht.



Eine Tischplatte ist der ideale Untergrund für Mosaiken, da sie aus einer ebenen Fläche besteht. Dabei ist es egal, ob es sich um ein altes Möbel handelt, das aufgepeppt werden soll, oder wie in unserem Beispiel ein neuer Tisch gebaut wird. Grundlage für unser Objekt ist eine MDF-Platte (110 x 70 x 1,8 cm), die Sie sich entsprechend der gewünschten Größe im Baumarkt zuschneiden lassen. Der Clou bei der Gestaltung sind die Wellen, abwechselnd aus Eichenholz furnier (rund 13 Euro/qm) und Scherben aus Buntglas (Platte 20 x 30 cm, ab 6 Euro) in den Farben Rot, Perlmutterrosa und geriffeltem Klar- glas. Achten Sie beim Auflegen der Stücke auf eine ausgewogene Verteilung der Farben und Strukturen.

Vier rote Teilchen zu jeweils zwei in Rosa und einem klaren ergeben eine gute Mischung. Harmonisch auf die Rottöne abgestimmt sind die Furnierstreifen in Mahagoni. Präzise Arbeit ist beim Aufbringen der Furniere gefordert. Sind erst einmal beide mit Kleber bestrichenen Flächen in Kontakt gebracht, sind Korrekturen nicht mehr möglich. Damit die Furniere sich nicht verziehen können, unbedingt ganzflächig beschweren. Wie auf der Zeichnung (nächste Seite) dargestellt, sollten Sie auf die hochkant gelegten Hölzer mit Wasser oder Sand gefüllte Eimer stellen. Zugegeben, diese Kunststück ist nicht ganz einfach nachzumachen. Ist es aber vollbracht, stimmt der Spruch „Scherben bringen Glück“.



REIZVOLL ist die Wirkung des glänzenden Mosaiks im Kontrast zu den matten Furnierstreifen. Als Einfassung für die Tischplatte und den Belag dient ein Streifen aus Edelstahl.

Fotos: Callwey Verlag (7), Christian Bordes (3), Zeichnung: Tillman Straszburger



schlau machen



Altbau erneuern
Wissenswertes rund um Modernisierung und Sanierung
Bestell-Nr. H 050, gratis*



Klug aufstocken
Schneller Raumgewinn im Dachgeschoss
Bestell-Nr. H 051, gratis*



Checkheft für Bauherren
Damit alles glatt läuft: Ratgeber für das Haus aus Holz
Bestell-Nr. H 090, gratis*

Weitere Info-Hefte erhalten Sie unter:
www.infoholz.de

Holzabsatzfonds Versandservice
Tel. 01802/465911 (0,06 €/Anruf)
Fax 01802/465922 (0,06 €/Anruf)
E-Mail versandservice@infoholz.de

*Versand innerhalb Deutschlands kostenfrei

Natürlich
HOLZ

Allem gewachsen.

WAS IST ...

MOSAIK

Aus kleinen, bunten Steinen oder Glascherben zusammengesetztes Muster zur Verzierung von Wänden, Böden und Objekten.

MEHR DAZU:

BUCHTIPP

Die Gestaltung der Tischplatte ist nur ein Beispiel, das wir aus dem Buch „Die Kunst des Mosaiks“ von Caroline Suter und Celia Gregory ausgewählt haben. Wenn Sie noch mehr über Fliesenmuster und Scherbenkunst wissen wollen, empfehlen wir Ihnen das 160 Seiten starke Handbuch. Es ist im Callwey Verlag (ISBN 3-7667-1529-1) erschienen und kostet 38 Euro. Neben vielen



anregenden Objekten zum Nachmachen ist das Kapitel über die Geschichte des Mosaiks – von der Antike bis heute – lesenswert.

WO GIBT'S...?

BUNTGLAS, GLASBRECHZANGE: , Tiffany Glashaus, Tel. (040) 7 12 80 79;
GLASSCHNEIDER: Im Fliesenfachhandel;
FUGENMÖRTEL, HOLZBEIZE, WEISSLEIM: In vielen Kreativ- und Baumärkten;
EICHENFURNIER: Reese & Meyer, Tel. (040) 5 40 40 37;
FURNIERSÄGE: Emil Lüdemann GmbH, Tel. (040) 54 72 19-0.

Die Herstelleradressen finden Sie auf Seite 54.

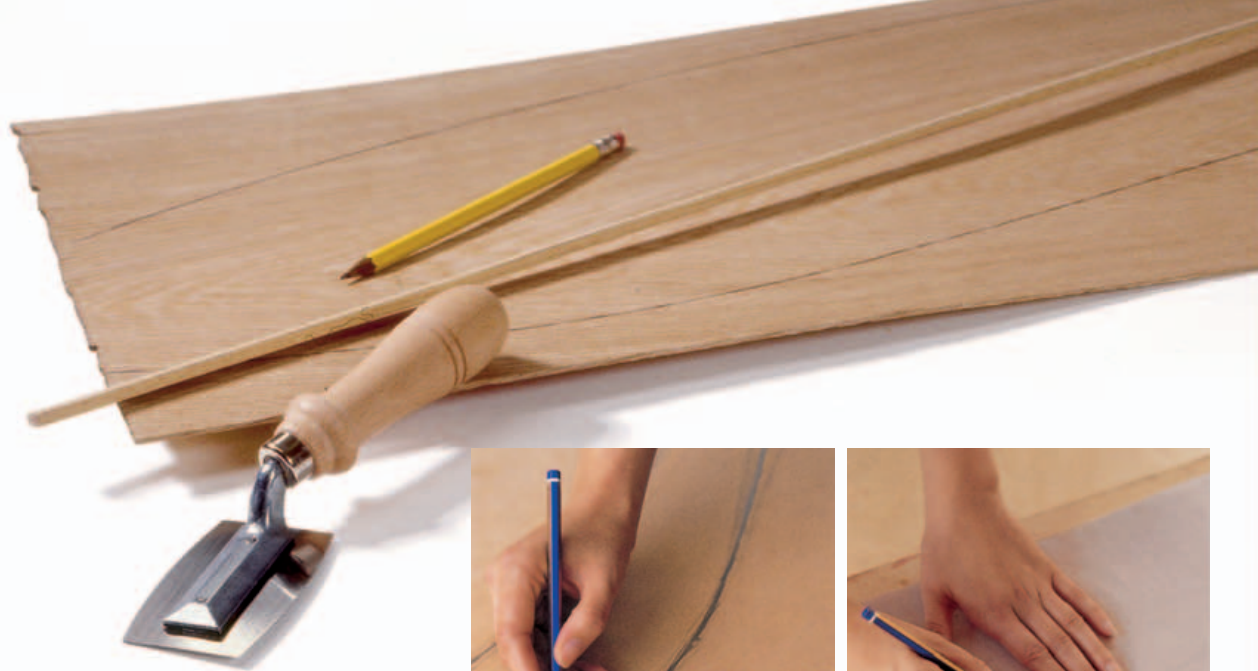

Farbiges Glas und Furnier in Wellenform

- 1** Auf die MDF-Platte sechs Wellenlinien in Längsrichtung mit Bleistift vorzeichnen. So legen Sie die drei Streifen, die mit Mosaik ausgefüllt werden, und die vier Furnierflächen fest. Die Linien auf Pauspapier übertragen und ausschneiden.
- 2** Die Schablonen auf das Eichenfurnier legen und die Konturen mit Bleistift exakt nachzeichnen.
- 3** Schneiden Sie mit einer Furniersäge die mit Bleistift markierte Linie kräftig nach.
- 4** Die Furnierstücke auf eine abgedeckte Arbeitsfläche legen und zweimal mit mahagonibrauner Holzlasur streichen. Mit mehreren Schichten Klarlack versiegeln. Jede Lackschicht vor Auftrag der nächsten gut trocknen lassen.
- 5** Zum Aufkleben des Furniers verwenden Sie Kontaktkleber gemäß Herstelleranweisung. Eine dünne Schicht auf Furnierrückseite und Tischplatte auftragen. Nach zehn Minuten die Flächen zusammendrücken. Damit eine glatte Fläche entsteht, die Furniere mit einer planen Platte und Vierkantlatten beschweren. Zusätzlich seitlich mit Zwingen fixieren.
- 6** Mit einer Glasbrechzange und Glasschneider Stücke schneiden, zwischen den Furnierstreifen auslegen. Jede Scherbe mit Weißbleim einstreichen und aufkleben.
- 7** Graue Fugenmasse anrühren und die Mosaikstreifen verfugen. Nach dem Trocknen mit einem Schwamm und Glasreiniger die Mosaikwellen sauberwischen.

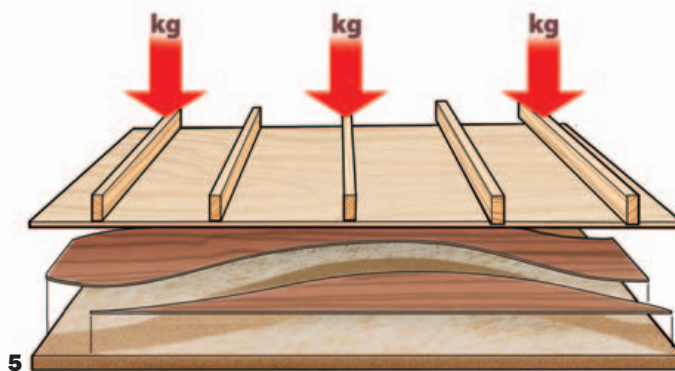
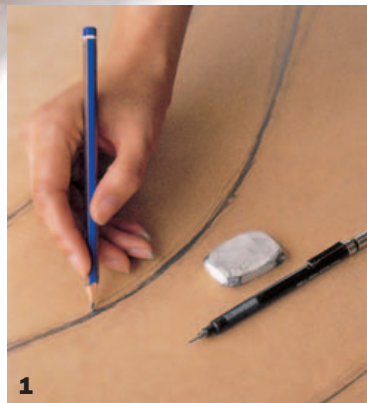

WO WISSEN ZUM VERGNÜGEN WIRD.



MERIAN

live!

guide

kompas

scout

map

Forschungsflughafen und Welfenschloss, Softwareschmiede und Traditionshandwerk, restaurierte Altstadt und historische Landschaft – Braunschweig bringt es zusammen. Touristinfo Braunschweig, Telefon 05 31/4 70 20 40, Email: touristinfo@braunschweig.de, www.braunschweig.de MERIAN bietet Reportagen von exzellenten Fotografen und den besten Autoren der Welt – mit aktuellen Informationen, nützlichen Tipps und umfangreichem Kartenmaterial.

IM GUTEN BUCH- UND ZEITSCHRIFTENHANDEL ODER UNTER TELEFON
0 40/87 97 35 40 UND WWW.MERIAN.DE

MERIAN

Die Lust am Reisen



Licht und Wasser sind gut für die Natur. Doch für das Holz von Fenstern, Türen oder Zäunen sind sie die größte Gefahr. Immer spezialisiertere Lacke und Lasuren sollen das Holz schützen. Doch wer testet das? An welchen Kriterien kann man sich als Käufer orientieren? SELBER MACHEN war bei den Qualitätsexperten.

DIE DREI VON DER LACK-STELLE:

Werksleiter Hans-Jörg Schepers (l.), Laborleiter Franz-Josef Holtmann-Niehues (Mitte) und der Produktmanager für Holzschutz Jürgen Dirkes



Qualitäts-Check für Lack, Lasur & Co.

FARBE IN DER FOLTERKAMMER

Das Wetter wird in Lönigen gemacht: Hinter der Tür des klobigen Apparates mit der Aufschrift „Weather-ometer“ wird es regelmäßig unangenehm: Mal herrscht tropische Hitze, dann wieder sibirische Kälte. Mal ist es feucht, dann trocken, dann gießt es in Strömen. Denn das „Weather-ometer“ ist eine Maschine, mit der sich die Einflüsse von Wind und Wetter in Zeiträffer reproduzieren lassen. Eigentlich wurde die Wettersimulation für die Automobilindustrie entwickelt; doch auch hier, in einem Labor des Lack- und Lasurspezialisten Remmers im niedersächsischen Lönigen, leistet es gute Dienste. Denn innen drin schmoren Präparate, an denen die Mixturen der kommenden Produktgenerationen ausprobiert werden. Im Raum nebenan geht es ähnlich hart zur Sache. In einem Thermoschrank entstehen Temperaturen zwischen -30° und $+80^{\circ}$ Celsius. Auch hier müssen sich die Lacke be-

weisen. Ebenso wie in einem weiteren unscheinbaren Apparat, in dem es nicht nur viel Feuchtigkeit, sondern auch eine Art Solarium gibt, das verschiedenen Holzpräparaten mit unbarmherziger UV-Strahlung zusetzt. Bis zu 8000 Stunden, also fast ein Jahr lang bleibt das Testmaterial in dem Schrank. „Das entspricht in etwa einer Beanspruchung von vier Jahren unter freiem Himmel“, erläutert Franz-Josef Holtmann-Niehues, der Laborleiter. Danach kann auch ein Laie den

FALSCH GESPART

Ungeschützt der Witterung ausgesetzt erreicht ein Stück Holz bereits nach zwei oder drei Jahren das Stadium der irreparablen Zerstörung



Unterschied zwischen unbehandeltem und versiegeltem Holz erkennen – das rohe Holz nämlich wurde in dieser Zeit fast vollständig zerstört. Der Zustand der lackierten Flächen hingegen variiert und gibt bereits die ersten Hinweise auf die Qualität des Lacks.

Der Blick in die Folterkammern der Firma Remmers beweist, dass es sich bei Lacken und Lasuren heute um Materialien handelt, die mit einem enormen Forschungsaufwand entwickelt und ständig verbessert werden. Auslöser für die Überarbeitung bestehender Holzschutzprodukte sind meist Innovationen in der Chemie. „Alle sechs bis sieben Jahre gibt es eine neue Generation von Rohstoffen“, schätzt Remmers-Werksleiter Hans-Jörg Schepers. Und jedes neue Ausgangsprodukt will auf seine Leistungsfähigkeit getestet sein. „Wenn unsere Lieferanten etwas Neues entwickelt haben, wird es von uns zunächst einmal auf

DIE NAGELPROBE: Auf dem so genannten Bewitterungsstand werden neue Produkte zwei Jahre lang den Naturgewalten ausgesetzt. Erst nach diesem finalen Test lässt sich die Qualität abschließend beurteilen.



Herz und Nieren getestet“, ergänzt Holtmann-Niehues.

Am Ende kommt dann oft ein Produkt heraus, das über wesentlich bessere Eigenschaften verfügt als sein Vorgänger. Deshalb laufen in den Labors ständig verschiedene Testreihen parallel. Auch wenn es nur die wenigsten Mixturen zur Produktreihe schaffen, der Erfolg der ständigen Weiterentwicklung ist auch für die Verbraucher spürbar. „Mit unseren Produkten muss der Gartenzaun nicht mehr jedes Jahr neu lackiert werden“, sagt Produkt-Manager Jürgen Dirkes voller Selbstbewusstsein. Den sichtbarsten Erfolg gibt es im Bereich industriell gefertigter Holzfenster- und -türen. Hier ist Remmers einer der führen-

KLIMA-SIMULATOR: Im Weather-ometer lassen sich unterschiedlichste Wetterbedingungen simulieren. Hier erhalten die Entwickler erste Anhaltspunkte dafür, wie sich neue Lacke unter freiem Himmel verhalten werden.

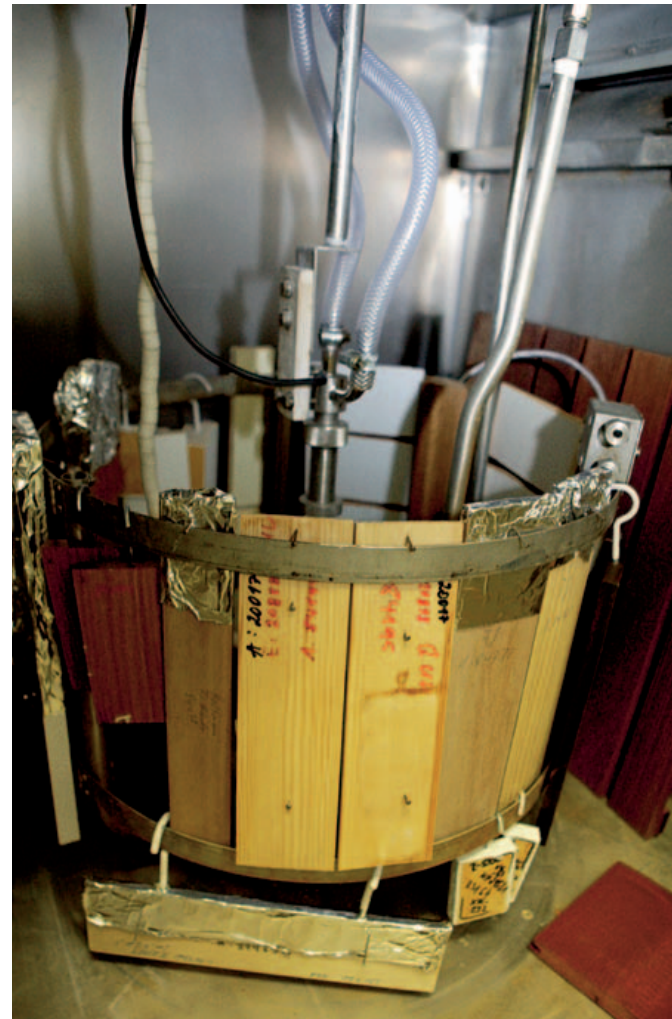

TEST AM OBJEKT

Auf dem Bewitterungsstand werden nicht nur kleine Testtäfelchen geprüft. Flechtwände und Zaunelemente zeugen davon, dass Holzschutzprodukte auch immer direkt am (Garten-)Objekt ihre Tauglichkeit beweisen müssen.



ENGAGEMENT

„Neben dem Holzschutz sind wir besonders Spezialist für Bauwerksabdichtungen, Fassadenschutz und Baudenkmalpflege“, sagt Dirk Sieverding, Remmers Geschäftsführer und Enkel des Firmengründers.

den Anbieter in Europa. Das heißt, wer heute beim Fachmann ein Holzfenster bestellt, hat gute Chancen, dass es mit Produkten des Löniger Familienunternehmens behandelt wurde. Ohne Konkurrenz in diesem Bereich ist die so genannte Systemgarantie: Für Holzfenster, die mit Remmers-Produkten beschichtet wurden, garantiert das Unternehmen, dass in den ersten zehn Jahren keine Sanierungsanstriche notwendig sind.

Davon kann ein Selbermacher im Renovierungsstress natürlich nur träumen. Doch auch hier ist der Unterschied zwischen Sonderangeboten vom Discounter und Markenprodukten in Jahren zu zählen. Und es gibt noch einen weiteren Grund, warum die Forschung für den Holzschutz immer wichtiger wird: „Die Qualität der überall verwendeten Hölzer ist in der Vergangenheit schlechter geworden“, weiß Werksleiter Schepers. Auf Grund steigender Nachfrage und eines gleichbleibenden Angebots werden Bäume oftmals vor der Zeit gefällt oder nicht lange genug getrocknet. Das entstehende Qualitätsdefizit muss dann durch einen verbesserten Schutz ausgeglichen werden.

Doch woran erkennt man als Konsument eigentlich gute Holzschutzprodukte? Am Aussehen? Am Geruch? An den Inhaltsstoffen? Gibt es ein Unterscheidungsmerkmal, an dem man sich orientieren kann? „Nein“, gesteht Jürgen Dirkes, Produktmanager der Firma, „den Unterschied sieht man erst in der Anwendung, also nach ein paar Jahren.“ Auch die Fachleute selbst können im Vorhinein nicht sagen, welches Mittel die besten Ergebnisse erzielt. Selbst dann nicht, wenn sämtliche Tests im Labor durchlaufen sind. „Unser wichtigstes Labor ist der Bewitterungsstand“, gesteht Laborleiter Holtmann-Niehues.

Der Bewitterungsstand, das ist eine Fläche neben dem Firmenparkplatz, etwa halb so groß wie ein Fußballplatz und vollgepackt

GENUG LICHTSCHUTZFAKTOR?

Genug Schutz vor Nässe? Im Remmers-Labor kommt es zur Nagelprobe: Wie übersteht ein Bindemittel den Stress von 2000 Stunden „Schnellbewitterung“ im Simulator? Ein zweiter Test misst die Zeit bis zur vollständigen Zerstörung des Musters.

EINE FARBE FÜRS LEBEN

Von allen Farben, die Remmers anmischt, werden für einen langen Zeitraum so genannte Rückstellmuster (unten) aufbewahrt. Das genaue Rezept wird elektronisch gespeichert. So ist sichergestellt, dass Kunden auch nach Jahren „ihre“ Farbe wiederbekommen.

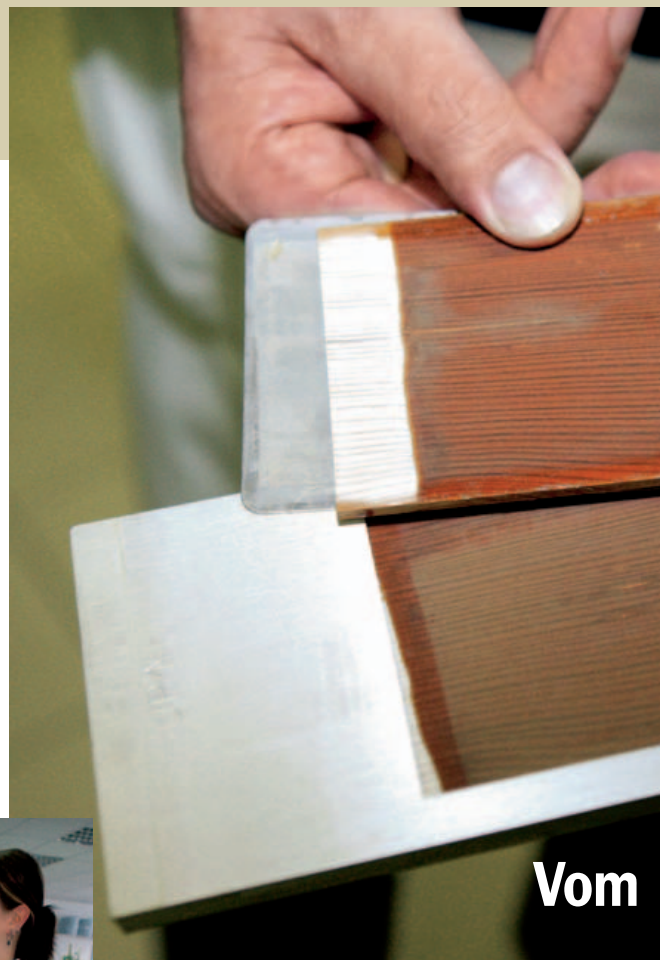

Vom

mit Brettern, Fensterrahmen, Bänken und Zaunelementen. Hier entscheidet sich, was eine neue Mischung wirklich taugt. „Die realen Auswirkungen von Sonne und Wetter kann kein Labortest ersetzen“, sagt Holtmann-Niehues.

Zwei Jahre bleibt jedes Stück hier draußen, in einem genau festgelegten Winkel auf die Sonne ausgerichtet, um wissenschaftliche Exaktheit und Vergleichbarkeit der Ergebnisse zu garantieren. Zwei Jahre deshalb, damit nicht ein besonders trockenes oder verregnetes Jahr das Testergebnis verfälscht. Erst was sich hier bewährt, wird – nach einer Entwicklungs- und Testzeit von etwa drei Jahren – zu einem neuen Produkt im Verkaufsregal. Aber so viel ist sicher: Schon dann suchen sie im Remmerslabor bereits wieder nach einer besseren Lösung.

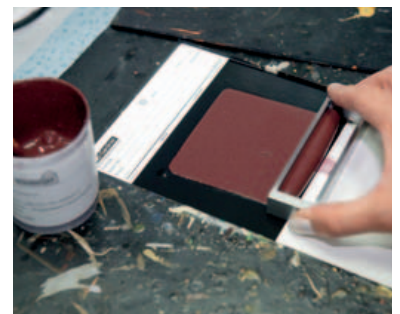

STIMMT DAS ROT? Individuell hergestellte Farbmischungen sind ein besonderer Service, der von Profis wie Laien in Anspruch genommen wird. Zum Testprogramm jeder Sonderfarbe gehört der

Aufzug auf Kontrastkarten, der bereits Auskunft gibt über das Deckverhalten. Die Aufzüge dienen auch dazu, die Farbgenauigkeit zu prüfen. Dafür gibt es im Labor eine Reihe von Scannern, die

sich ständig gegenseitig und zusätzlich über das Internet mit Referenzstellen in den USA kalibrieren. Nur so kann der gewünschte Farbton absolut exakt getroffen werden.

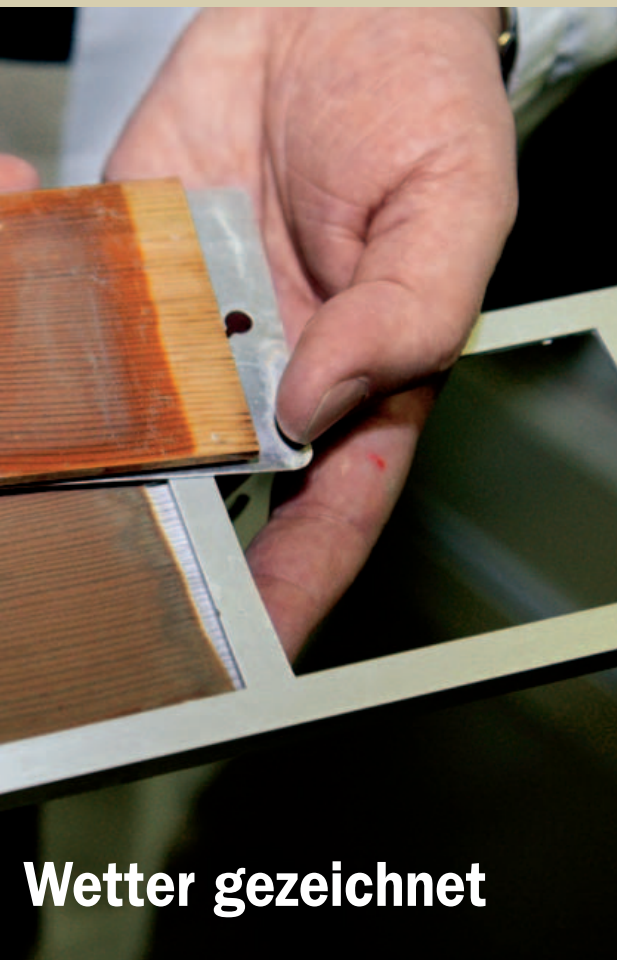

Wetter gezeichnet

IMMER WIEDER TESTEN, TESTEN...

Auch aus der laufenden Produktion werden ständig Chargen entnommen und geprüft: Verlauf, Entschäumung, Stellvermögen beim Sprühen?

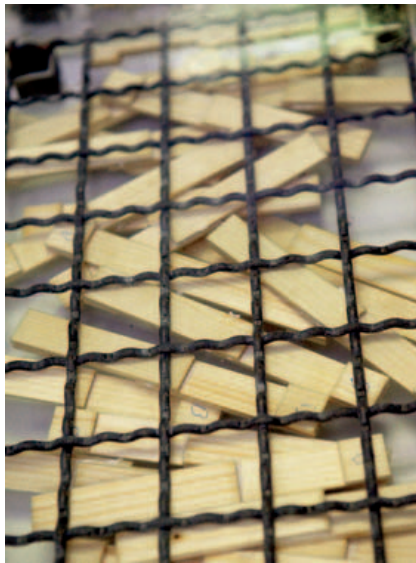

UM DIE FLEXIBILITÄT eines Anstrichs zu ergünden, werden diese Holzstäbchen zehnmal nacheinander den gleichen Bedingungen ausgesetzt: 24 Stunden bei Raumtemperatur, 24 Stunden im Gefrierschrank und 24 Stunden unter Wasser.

REMMERS
Baustofftechnik GmbH
 Bernhard-Remmers-Straße 13
 49624 Lönigen
 Telefon (0 54 32) 83-0
 www.remmers.de



PROFES4PRESS

FÜR DIE NEUE ROTE MUSS SO MANCHE ALTE IHREN PLATZ RÄUMEN.

Die neue Benzin-Motorsäge PS-500 von DOLMAR. Sie lässt die Herzen von Profis in der Landwirtschaft und im Garten- und Landschaftsbau höher schlagen. Mit ihren 2,4 kW (3,3 PS) ist sie bärenstark und zugleich ausgesprochen handlich. Mit einer geradezu sprichwörtlichen Durchzugskraft meistert sie jede Aufgabe und die außerordentliche Servicefreundlichkeit ist nun einmal typisch für eine DOLMAR Motorsäge.

Das vorbildliche Design, ohne überflüssige Ecken und Kanten, macht die Arbeit mit der neuen DOLMAR Motorsäge spürbar leichter und besonders sicher. Es wird Sie jetzt kaum noch überraschen, dass sich die neue DOLMAR Motorsäge durch ein kaum schlagbares Preis-/Leistungsverhältnis auszeichnet. Alles über die Vielzahl perfekter Details erfahren Sie bei einem der über 1.000 qualifizierten DOLMAR Partner oder unter www.dolmar.com.



DOLMAR

QUALITÄT IST ROT

Ein Unternehmen der **Makita** Gruppe



Ingrid Hinze, SELBER-MACHEN-Redakteurin, präsentiert Ihnen interessante Neuheiten. Haben Sie Fragen oder Anregungen? Dann rufen Sie an! Telefon (040) 2717-2527 Suchen Sie Herstelleradressen? Dann schlagen Sie Seite 54 auf.



FEINE STEINZEUGFLIESEN

Bei den neuen Fliesenkollektionen von Marazzi für Wand und Boden sind die Einsatzbereiche nicht nur auf Bäder und Küchen begrenzt, auch Wohnbereiche lassen sich dekorativ gestalten. Besonders die warmen Farben der Serie „Sari“ zaubern einen Hauch von fernöstlicher Wohnkultur ins heimische Ambiente. Die unregelmäßig strukturierte Oberfläche der Wandfliesen (32 x 59 cm, 45 Euro/qm) in sattem Rot (großes

Foto) sieht aus wie indische Seide. Schmale Bordüren mit Glasperlen (31 Euro/Stück) unterstreichen die Stoffstruktur. Passend dazu werden glasierte Bodenfliesen (39,10 Euro/qm) angeboten. Außer in Rot und Hellblau (Bild 1) gibt es die Fliesen in Grün, Beige und Grau. Das Programm „Forme“ ist in eine Palette von zarten Farbtönen (Bild 2) getaucht. Ein Blickfang ist nicht nur das Format von 33,3 x 60 cm (rund

43 Euro/qm), sondern auch die halb so breite Bordüre (59 Euro/Stück) mit filigranem Blumendekor. Die Bodenfliesen sind 33,3 cm im Quadrat (33 Euro/qm). Spezielle Techniken verleihen der Serie „Class“ Sandsteinoptik. Die länglich-rechteckige Wandfliese von Bild 3 kostet 20 Euro pro Stück, die auf Netz geklebten Mosaikfliesen (Bild 4) 18 Euro/Stück. Über den Fachhandel.

Marazzi, Tel. (00 39-05 36) 85 03 52



Lichte Momente

Mit „DOT-it“ tapen Sie nicht mehr im Dunkeln, denn die kleine Lampe mit drei LED-Leuchten spendet Licht, wo es kurzfristig gebraucht wird. Sie wird mit sanftem Druck auf die Frontscheibe ein- und ausgeschaltet. Die Batterie hält 100 Stunden durch, die Unterseite hat eine Klebefläche. Rund 10 Euro.

Osram, Telefon (0 89) 6213-0



Doppelt hält besser

Holzmöbel, die den langen Winter im Freien überstehen müssen, brauchen für die nächste Saison eine kleine Auffrischung. Mit dem Bondex-Teakmöbel-Entgrauer (1 Liter/6,90 Euro) wird das Holz vorbehandelt und erhält wieder seinen natürlichen Farbton. Bevor das schützende Eukalyptus-Öl (0,75 Liter/10 Euro) aufgetragen wird, die Holzteile vorher abspülen und gründlich schleifen.

Dyrup, Telefon (0 21 66) 96 46



Nicht suchen – finden!

Auch wenn Sie nur ein Bild aufhängen wollen und dafür ein Loch in die Wand bohren, sollten Sie sich vor Überraschungen schützen. Denn wer weiß schon genau, was sich in der Wand verbirgt. Präzise orten und dann gefahrlos bohren können Sie mit „Safety-Fix“. Das Gerät spürt Stromleitungen (bis 38 mm), aber auch Holzbalken, Dachsparren und Metall in Decken und Wänden bis zu einer Ortungstiefe von 15 mm auf. Die Fundstelle wird sowohl optisch über das Display als auch akustisch angezeigt. In Baumärkten 20 Euro. **KWB, Telefon (04 21) 89 94-0**

Buchtipp

Ob frische Farben im Wohnzimmer, neue Fliesen im Bad oder nur ein flotter Bezug für den alten Sessel – wer selbst Hand anlegen möchte, erhält kompetente Hilfe mit dem Buch „Renovieren“ der Stiftung Warentest und der Verbraucherzentrale NRW. Der Ratgeber mit zahlreichen Anleitungen für Renovierungsarbeiten ist auf den handwerklich geschickten Selbstermacher ausgerichtet. 14,90 Euro im Buchhandel oder im Internet unter www.test.de/shop



Ab sofort ist es möglich, 50 Schrauben in einer Hand zu halten und eine davon zielgenau mit dem Akku-Schrauber ins Holz zu drehen, selbst bei ungünstigen Arbeitspositionen. Das Prinzip ist ganz einfach bei diesem System: Die Schrauben werden direkt aus der Verpackung „Swebox“ verarbeitet, das heißt, der Anwender stößt mit dem mitgelieferten Bit auf seinem Akku-Schrauber die einzelnen Schrauben direkt durch die Verpackung und dreht diese ohne abzusetzen an die Wand. Der Rest bleibt ordentlich an Ort und Stelle. Je nach Bedarf kann man zwischen sechs verschiedenen Schraubenlängen (30 bis 60 mm) wählen. 3 Euro.

Swebox AB, Telefon (0 23 51) 10 21 21

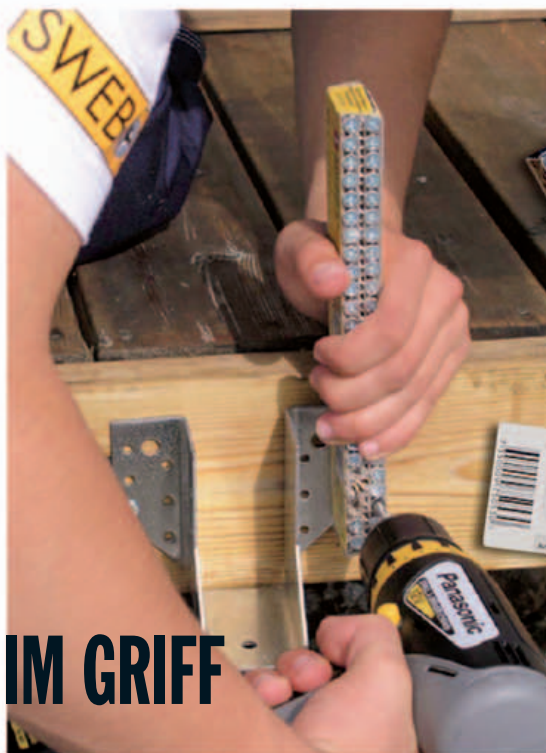

50 SCHRAUBEN FEST IM GRIFF



Wenn die Modemarke Esprit bis vor kurzem nur in Hosen, Blusen und Shirts zur Geltung kam, findet sie den Weg jetzt auch in die Wohnung. Neben Tapeten und Rollos kann man sich auch seine Böden mit Teppichen

verschönern. Das Spektrum reicht von farbenfrohen Objekten in Streifen mit floralen Dekoren (rechts im Bild „Vitalized“) oder Ton-in-Ton mit hellgrünem Untergrund und dunkelgrünen Blütenstengeln. Wer es nicht so bunt mag – es gibt auch einfarbige Modelle in warmen Sandtönen. Die Kollektion umfasst 21 Teppiche in sieben Formaten (70 x 140 cm bis 200 x 200 cm). Aus Acryl ab 129 Euro. **Esprit Europa, Telefon (0 21 02) 1 23-0**



BUNTE BÖDEN MIT ESPRIT

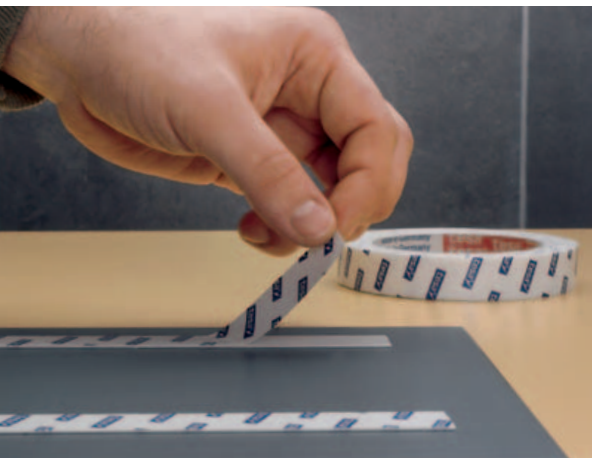

Gutes Haltevermögen

Auf Fliesen und Wänden hinterlassen Schrauben und Nägel hässliche Löcher. Eine Alternative, um empfindliche und zugleich schwere Gegenstände wie zum Beispiel Spiegel ohne Werkzeug dauerhaft an der Wand zu befestigen, ist das Montageband von Tesa. Zwei Streifen auf der Rückseite des Spiegels reichen für einen stabilen Halt aus. Das Band ist unempfindlich gegen Feuchtigkeit und findet auch auf unebenen Flächen Halt. 5 m, 38 mm breit, 13,50 Euro. **Tesa, Telefon (0 40) 4909-0**



Kleine Scharfmacher

Bei der Gartenarbeit, im Haushalt oder beim Kochen – nichts ist ärgerlicher, als mit stumpfen Klingen zu hantieren. Eine schnelle Abhilfe schafft der Schleifer „Swiss Sharpener“ aus Metall. Er ist mit einer Legierung ausgestattet, die hart ist wie ein Diamant. Außerdem ist der Scharfmacher so klein, dass er in jede Jackentasche passt. Geeignet ist er für alle Klingen. Erhältlich in zwei Ausführungen: 10 cm lang, 16 Euro. In 14,5 cm Länge (für Profis) 26 Euro. **Swiss Brands, Telefon (0 81 58) 9 31 40**





Komfort wird großgeschrieben

Einseitige Arbeiten, wie das Verarbeiten von Dichtungsmaterialien in Kartuschen, belasten auf Dauer Hände und Gelenke. Besser geht es mit der ergonomischen Auspresspistole von Lux. Mit einem nach vorn versetztem Handgriff wird eine optimale Balance und eine gute Führung erreicht. 15 Euro. **Lux, Tel. (02196) 76-4000**

Blitzschnell fest

Herausgebrochener Estrich am Boden muss schnell repariert werden, um Stolperfallen zu vermeiden. Der „Ceresit Blitz-Zement“ ist, wie der Name sagt, ein schnellhärtender Montagezement für innen und außen, der innerhalb von fünf Minuten eine feste und belastbare Verbindung schafft. 1-kg-Eimer 3 Euro. **Henkel, Telefon (0211) 797-8312**



Design fürs Bein

Wie kleine standhafte Säulen sehen die neuen Möbelfüße „10+“ aus. Zur Kollektion gehören insgesamt ein Dutzend Modelle, von denen wir hier zwei vorstellen. Die formschönen Füße in Aluoptik sind aus schlagfestem Thermoplast gefertigt. Erhältlich sind sie ab 10 cm Länge, justierbar durch integrierte Höhenverstellung sowie leicht montierbar durch Einstecken oder Anschrauben. Alle sind mit bodenschonenden Gleitern ausgestattet. Ab 2,80 Euro.

Wagner-System, Tel. (07821) 9477-0



FÜR DIE NEUE ROTE MUSS SO MANCHE ALTE IHREN PLATZ RÄUMEN.

Die neue Benzin-Motorsäge PS-500 von DOLMAR. Sie lässt die Herzen von Profis in der Landwirtschaft und im Garten- und Landschaftsbau höher schlagen. Mit ihren 2,4 kW (3,3 PS) ist sie bärenstark und zugleich ausgesprochen handlich. Mit einer gerade-zu sprichwörtlichen Durchzugskraft meistert sie jede Aufgabe und die außerordentliche Servicefreundlichkeit ist nun einmal typisch für eine DOLMAR Motorsäge.

Das vorbildliche Design, ohne überflüssige Ecken und Kanten, macht die Arbeit mit der neuen DOLMAR Motorsäge spürbar leichter und besonders sicher. Es wird Sie jetzt kaum noch überraschen, dass sich die neue DOLMAR Motorsäge durch ein kaum schlagbares Preis-/Leistungsverhältnis auszeichnet. Alles über die Vielzahl perfekter Details erfahren Sie bei einem der über 1.000 qualifizierten DOLMAR Partner oder unter www.dolmar.com.



QUALITÄT IST ROT

Ein Unternehmen der **Makita**-Gruppe

Wer leistungsstarke Akku-Bohrschrauber für leichte bis mittelschwere Bohr- und Schraubarbeiten und täglichen Gebrauch sucht, wird bei DeWalt fündig. In den weit verbreiteten Einstiegsklassen 9,6 und 12 Volt gibt es neue Geräte. Das Modell „DC 750 KA“ (9,6 Volt) mit einem kompakten Gehäuse und geringem Gewicht von nur 1,5 kg lässt sich einfach handhaben. Zum präzisen Arbeiten trägt ein 14-stufiges Drehmoment-

modul bei. Ein einteiliges Schnellspann-Bohrfutter mit Spindelarretierung ist hier selbstverständlich (ab 121 Euro). Nicht minder praktisch bei gleicher Ausstattung ist der etwas größere Bruder „DC 740 KA“ (siehe Abbildung). Er gehört der höheren 12-Volt-Leistungsklasse an und wird mit Akku-Kapazitäten von 1,3 Ah für 133 Euro und mit 2 Ah für 144 Euro angeboten.

DeWalt, Telefon (0 61 26) 21-0



KRAFTVOLL UND KOMPAKT

Checkliste für Hausbesitzer

Ab Sommer diesen Jahres wird schrittweise der Energiepass eingeführt. Er kennzeichnet – ähnlich wie bei Haushaltsgeräten – ein Gebäude hinsichtlich des Energieverbrauchs. Damit informiert der Pass Immobilienbesitzer, Mieter oder Kaufinteressenten über den Energiestandard eines Hauses, von der Dämmung bis zur Heizung. Alles Wissenswerte rund um den Pass erteilt der **Initiativkreis Erdgas & Umwelt, Telefon (0 18 02) 34 34 52** (6 C/M) oder Internet: www.ieu.de



Fliesen im Fußball-Fieber

Auch an Lugato ist die Fußballbegeisterung natürlich nicht spurlos vorbeigegangen. Passend zum Mega-Ereignis bietet der Hamburger Bauchemie-Spezialist in diesen Tagen einen speziellen (Sicherheits-)Fliesenkleber im Aktionsgebäude an. Motto: Die Verwendung von bauchemischen Markenprodukten ist immer ein Gewinn! Die Flexkleber-Aktion ist mit einem großen Gewinnspiel gekoppelt. Zu gewinnen gibt es unter anderem hochwertige Landmann-Grillwagen, Fußball-Trainingstore und Tipp-Kick-Spiele.

Lugato (0 40) 6 94 07-22



WISCH UND WEG

Um kleine Krümel, Fusseln oder Tierhaare zu beseitigen, ist der Akkubesen „K 55“ eine praktische Alternative zum Staubsauger. Eine Wandhalterung mit Ablagefläche für das Ladegerät sorgt

dafür, dass der Akkubesen stets griff- und einsatzbereit ist. Anstatt zu saugen, wird der Kehrriech mit einer breiten, elektrisch angetriebenen Bürstenwalze an der Unterseite in den Schmutzbehälter gesammelt. Der Stiel kann an die Körpergröße angepasst werden. Ein- und ausgeschaltet wird das Gerät über einen Fußschalter. Rund 50 Euro.

Kärcher, Tel. (0 71 95) 9 03-0

KAMPF DEM BOHRSTAUB

Mit dem kleinen Bohrstaubfänger DDC 50 will Kärcher den Dreck beim Bohren vermeiden.



Der batteriebetriebene Bohrstaubfänger von Kärcher kostet nur 19,95 Euro. Wer zu diesem Preis einen Ministaubsauger erwartet, wird jedoch enttäuscht. Der eingebaute Motor dient lediglich dazu, das Gerät an der Wand festzusaugen. Das funktioniert bei glattem Untergrund sehr gut. Probleme gibt es aber bei grober Raufaser, rauem Putz oder Fliesenfugen. Dann reicht der vom Motor erzeugte Unterdruck oft nicht aus, den DDC 50 sicher auf der Wand festzusaugen. Entweder hält der Bohrstaubfänger dann überhaupt nicht an der Wand oder wandert während des Bohrens am Bohrer entlang von der Wand weg. Der Bohrstaub fällt dann hinter dem Gerät an der Wand herunter.

Zum genauen Ansetzen des Bohrers muss der Anwender diesen zuerst durch die Öffnung im DDC 50 hindurchstecken und die Bohrspitze an der markierten Bohrstelle ansetzen, denn die ist nicht mehr zu sehen, wenn danach der Bohrstaubfänger an die Wand gedrückt und der Motor zum Ansaugen angeschaltet wird.

Beim Bohren streifen kleine Bürsten im Inneren des Geräts den Bohrstaub vom sich drehenden Bohrer ab und lassen ihn in den Auffangbehälter des DDC 50 rieseln. Da der Bohrstaubfänger über keine eigene Absaugung verfügt, sondern die Schwerkraft ausnutzt, funktioniert das Gerät nur an der Wand und nicht, wenn in die Decke gebohrt wird.



Das Markieren der Bohrstelle mit einem Bleistift ist für eine präzise Befestigung von Regalen und Hängeschränken sinnvoll.



Den Bohrer an der Markierung an der Wand ansetzen. Erst danach kann der Bohrstaubfänger an die Wand angebracht werden.



Zum Bohren in der Decke eignet sich der Kärcher-Bohrstaubfänger nicht, da der Staub dann nicht von allein in den Behälter fällt.



Sitzt der DDC 50 fest an der Wand rieselt der Bohrstaub von allein in den eingebauten Auffangbehälter.



Nach etwa fünf bis zehn Bohrungen muss der Staubbehälter des Geräts entleert werden.

Nach dem Bohren zieht man den auslaufenden Bohrer aus dem Gerät heraus. Sitzt das Gerät fest an der Wand, fällt auch kaum Bohrstaub herunter. Zum Schluss der Arbeit kann der Motor des DDC 50 ausgeschaltet und die Unterdruckkammer per Knopfdruck belüftet werden, um den Bohrstaubfänger wieder von der Wand abzunehmen. Je nach Bohrerdurchmesser muss der Staubbehälter nach etwa fünf bis zehn Bohrungen entleert werden.

Mit knapp 20 Euro für den Bohrstaubfänger DDC 50 von Kärcher sind die Zeiten des Briefumschlags, der mit Kreppband unter das Bohrloch geklebt wird, vorbei. Der preisgünstige, komfortable Bohrstaubfänger nimmt einem das Reinigen des Bohrlochs mit dem Staubsauger zwar nicht ab (für sicheren Dübelhalt nötig), macht aber das Abdecken von Möbeln und Teppich vorm Bohren überflüssig.

Drei Gänge für ... Black &

Black & Decker ergänzt seine XT-Serie jetzt durch zwei Akku-Schlagbohrmaschinen mit Drei-Gang-Getriebe. Wir haben die XTC 183BK mit 18-Volt-Akku ausführlich für Sie getestet.

Die neue Akku-Schlagbohrmaschine XTC183BK ist das Highlight der Black & Decker-XT-Serie und soll höchste Heimwerkeransprüche erfüllen.

Das Drei-Gang-Getriebe soll eine optimale Anpassung der Drehzahl für unterschiedliche Aufgaben ermöglichen. Im ersten Gang mit 0 bis 420 U/Min. lässt sich kraftvoll schrauben. Den zweiten Gang (0 bis 1300 U/Min.) empfiehlt Black & Decker für kleinere Schrauben und zum Bohren in Holz und Metall. Der dritte Gang mit bis zu 2000 U/Min. sollte zum Schlagbohren in Stein und Mauerwerk sowie zum Bohren mit kleinen Durchmessern in Metall dienen.

Satte 58 Nm Drehmoment verspricht Black & Decker für die neue Akku-Maschine. Das ist aber doch etwas übertrieben. Im Test konnten wir im weichen Schraubfall (Eindrehen einer 10x100-mm-Schraube in Holz) gerade mal 25 Nm messen, ein durchaus guter Wert, der mit den besten 14,4-Volt-Akkumaschinen vergleichbar ist.

Allerdings ist die 18-Volt-Maschine durch den größeren Akkupack mit 1,7 Ah und das aufwendigere Getriebe etwa ein Drittel schwerer als ein 14,4-Volt-Schrauber. Dennoch liegt sie gut in der Hand und überträgt dank Softgripp beim Schlagbohren nicht übermäßig hohe Vibrationen. Der Schalter für die Laufrichtungsumschaltung ist etwas kurz geraten und lässt sich nur schwer mit dem Daumen bedienen. Der Getriebeschalter hakt ab und zu beim mitt-

leren Gang. Das Drehmoment der Maschine lässt sich für Serienverschraubungen in 22 Stufen plus Bohrstufe und Schlagbohrstufe einstellen.

Wer eine Maschine vor allem zum Eindrehen kleinerer und mittlerer Schrauben sucht, ist mit einem leichteren Akkuschauber sicher besser dran. Sollen aber auch größere Schrauben eingedreht und ab und zu in Wandbaustoffen gebohrt werden, so ist die Black & Decker-Schlagbohrmaschine eine durchaus praktische Lösung. Das übliche Dübellochbohren erledigt sie in Mauerwerk mit Bravour. In Beton tut sich der Anwender mit der XTC 183BK jedoch schwer. Trotz hohem Andruck ist der Bohrfortschritt nur gering.

Unangenehm ist, dass die Spindelarrretierung, die zusammen mit dem einhül-sigen Bohrfutter den Bohrer- und Bitwechsel erleichtert, im dritten Gang mit einem Knall wie bei einem Schuss in Aktion tritt. Weiterer Nebeneffekt:

Durch das schlagartige Abbremsen öffnet sich das Bohrfutter von allein und muss deshalb beim Arbeiten im dritten Gang immer wieder festgezogen werden.

Angenehm ist, dass Black & Decker den XTC 183BK mit zwei Akkupacks und einem 30-Minuten-Ladegerät liefert. In dem praktischen Kunststoffkoffer sind auch noch vier Bohrer dabei. Nur den Platz für die Bedienungsanleitung im Koffer haben die Entwickler vergessen.



Der große Schalter für die Getriebeumschaltung hakt ab und zu, ist aber dennoch leicht zu bedienen. Zum Eindrehen kleinerer Schrauben lässt sich das Drehmoment in 22 Stufen begrenzen.

Decker XTC 183 BK



Der große 18-Volt-Akkupack wird von hinten in die Halterung eingeschoben. Er trägt mit 0,9 kg etwa ein Drittel zum Gesamtgewicht der Maschine bei.

Im großen Koffer können auch das Ladegerät und zwei Akkupacks gut untergebracht werden. Ärgerlich: Der Zusatzhandgriff muss vor dem Verstauen abgebaut werden und auch die Bedienungsanleitung hat keinen festen Platz.

AUF DEN PUNKT GEBRACHT

+ Leistungsstarke Akku-Schlagbohrmaschine mit drei Getriebestufen. Gute Bohrleistung in Mauerwerk, ordentliches Drehmoment beim Schrauben.

- Im dritten Gang bremst die Maschine zu abrupt ab. Dabei kann sich das Bohrfutter allmählich öffnen. Hohes Maschinengewicht.

FAZIT Die XTC183 BK von Black & Decker eignet sich gut zum Schrauben und Bohren in Mauerwerk. Für 200 Euro erhält der Heimwerker eine universelle Akku-Schlagbohrmaschine mit nur geringen Schwächen.



Empfohlen von
**selber
machen**
7/2006



Im Überblick: 9 Akku-Schlagbohrmaschinen



Zum Bohren in Mauerwerk genügt meist eine leistungsstarke Akku-Schlagbohrmaschine. In Beton sind die Geräte jedoch überfordert.

EINKAUFSTIPP

- Wenn Sie eine universelle Akku-Schlagbohrmaschine zum Bohren und Schrauben suchen, sollten Sie ein Gerät mit zwei oder gar drei Gängen wählen.
- Spannung und Akkukapazität kennzeichnen lediglich die im Akku gespeicherte Energiemenge. Oft haben Geräte mit höherer Spannung aber auch einen stärkeren Motor.
- Für eine einfache Bedienung beim Wechsel von Bohren und Schrauberbits sollten Sie ein Gerät mit automatischer Spindelarrretierung vorziehen.

HERSTELLER

Gerätebezeichnung

Akkuspannung/-kapazität/-art

Leerlaufdrehzahlen (1./2./3. Gang)

Drehmoment (weicher/harter Schraubfall)

Drehmomentstufen plus BS und SBS

Bohrleistung (Mauerwerk/Holz/Metall)

Maximaler Schraubendurchmesser

Bohrfutter

Automatische Spindelarrretierung

Softgriff

Ladezeit

Maschinenlänge

Gewicht

Koffer

Herkunftsland

Garantie

Preis

Besonderheiten

Black & Decker

XTC 183 BK

18 Volt/1,7 Ah/NiCd

0-420/0-1300/0-2000 U/Min.

25/58 Nm

22

13 mm/35 mm/13 mm

Keine Angabe

1,5 bis 13 mm Metall-SSB

Ja

Ja

30 Minuten

26,5 cm

2,6 kg

Ja

China

2 Jahre nur privat

199,95 Euro

- Heimwerkermaschine mit Drei-Gang-Getriebe für optimale Drehzahlen zum Schrauben, Bohren und Schlagbohren, Softgriff, Halteschleufe, Vollmetall-Schnellspannbohrfutter, serienmäßig mit zwei Akkupacks

DeWalt

DC 988 KA

18 Volt/2,4 Ah/NiCd

0-450/0-1450/0-2000 U/Min.

Keine Angabe/52 Nm

22

16 mm/50 mm/13 mm

Keine Angabe

1,5 bis 13 mm SSB

Ja

Ja

60 Minuten

26 cm

2,7 kg

Ja

Tschechien

1 Jahr, 30 Tage Geld-zurück-Garantie

411,80 Euro

- Profimaschine mit Drei-Gang-Getriebe, Vollmetall-Getriebe, Motorbremse, zwei Akkupacks mit 2,4 Ah, Zusatzhandgriff



HERSTELLER

Gerätebezeichnung

Akkuspannung/-kapazität/-art

Leerlaufdrehzahlen (1./2./3. Gang)

Drehmoment (weicher/harter Schraubfall)

Drehmomentstufen ohne BS und SBS

Bohrleistung (Mauerwerk/Holz/Metall)

Maximaler Schraubendurchmesser

Bohrfutter

Automatische Spindelarrretierung

Softgriff

Ladezeit

Maschinenlänge

Gewicht

Koffer

Herkunftsland

Garantie

Preis

Besonderheiten

Hilti

SF180-A 2.0

18 Volt/2 Ah/NiCd

0-460/0-1600 U/Min.

31 Nm/keine Angabe

13 (von zirka 2 bis 12 Nm einstellbar)

10 mm/30 mm/13 mm

10 mm

1,6 bis 13 mm SSB

Ja

Ja

34 Minuten

25,1 cm

2,6 kg

Ja

Mexiko

2 Jahre Vollgarantie

628,73 Euro

- Zweiter Akkupack serienmäßig, Ladegerät bis 24 Volt mit Akku-Auffrischfunktion, Seitenhandgriff, lebenslange Herstellergarantie (zirka 15 bis 20 Jahre) mit Reparaturkostenlimit

Makita

8280DWAE

18 Volt/2 Ah/NiCd

0-350/0-1200 U/Min.

20 Nm/36 Nm

16

10 mm/25 mm/10 mm

Keine Angabe

0,8 bis 10 mm SSB

Nein

Ja

60 Minuten

21 cm

1,7 kg

Ja

China

2 Jahre, 3 Jahre nach Registrierung

211,12 Euro

- Sehr handliche Akku-Schlagbohrmaschine für alle leichten bis mittleren Bohr- und Schraubarbeiten, Planetengetriebe mit Metallzahnradern, zwei Akkus

Metabo

SBP 18 Plus

18 Volt/2 Ah/NiCd

0-400/0-1400 U/Min.

30 Nm/65 Nm

5 (von zirka 0,5 bis 8 Nm einstellbar)

16 mm/50 mm/13 mm

12 mm

1,5 bis 13 mm SSB

Ja

Ja

45 Minuten

28,5 cm

2,9 kg

Ja

Deutschland

3 Jahre

462,84 Euro

- Hohe Lebensdauer durch dreistufiges Planetengetriebe mit Metallzahnradern, Aluminiumdruckguss-Getriebegehäuse für optimale Wärmeableitung und Stabilität, Schnellspannbohrfutter Futuro Plus mit Metallhülse, Zusatzhandgriff, zwei NiCd-Akkupacks (18 V/2 Ah)



**Einhell
BAS 24 S-2**

24 Volt/1,2 Ah/NiCd
0-350/0-1100 U/Min.
Keine Angabe
15
10 mm/15 mm/6 mm
8 mm
2 bis 13 mm SSB
Nein
Nein
60 Minuten
Keine Angabe
5,2 kg
Ja
China
2 Jahre nur privat
59,95 Euro

■ Zwei-Gang-Maschine für den universellen Einsatz, auffälliges Design mit Handschutz, zwei Akkupacks, sechs Bit-Einsätze, ein Magnetbithalter, sechs Bohrer im Koffer

**Ferm
FDC-2400I/CDM 1040**

24 Volt/1,5 Ah/NiCd
0-500/0-1400 U/Min.
25 Nm/keine Angabe
16
15 mm/30 mm/13 mm
Keine Angabe
1,5 bis 13 mm SSB
Nein
Ja
100 Minuten
Keine Angabe
3,8 kg
Ja
China
3 Jahre nur privat
49,95 Euro

■ Akku-Schlagbohrmaschine mit zwei Gängen, Softgriff, zwei Doppelbits



**Ryobi
CDI-1803M**

18 Volt/1,7 Ah/NiCd
0-350/0-700/0-2200 U/Min.
55 Nm/83 Nm
22
13 mm/32 mm/13 mm
Keine Angabe
1 bis 13 mm SSB
Ja
Ja
60 Minuten
Keine Angabe
3 kg
Nein
China
2 Jahre
129,99 Euro (ohne Akku und Ladegerät)

■ Drei-Gang-Akku-Schlagbohrschrauber aus dem 18V-ONE+System von Ryobi, Set mit zwei Akkupacks und einem Ein-Stunden-Lader kostet 69,90 Euro extra, Hochleistungsmotor, Planetengetriebe aus wartungsfreiem Sintermetall. Zusatzhandgriff, Bohrtiefenanschlag

**Skil
2597aa**

18 Volt/2 Ah/NiCd
0-350/0-1300 U/Min.
Keine Angabe
15 (von zirka 1,3 bis 4 Nm einstellbar)
15 mm/28 mm/10 mm
6 mm
2 bis 13 mm SSB
Nein
Ja
30 Minuten
28 cm
2,3 kg
Ja
China
2 Jahre/1 Jahr bei gewerbl. Nutzung
149,99 Euro

■ Einfache Akku-Schlagbohrmaschine mit Kunststoffkoffer, drei Steinbohrern, drei HSS-Bohrern, zwei Akkupacks

Fotos: Hersteller

selber machen

Probe-Abo

3x

SELBER MACHEN und den Mediboy „Heimwerker“ für nur 8,85 Euro



Mediboy "Heimwerker" - Erste Hilfe im Werkzeugkasten. Verpackt in einem praktischen Verbandskasten aus Kunststoff. Inhalt: Pflaster, Verbände, Reinigungstücher, Mini-Augenspülung und Verbrennungsgel.

Unser Dankeschön für Sie:

Bestellen Sie mit diesem Coupon per Post beim SELBER MACHEN-Abo-Service, Postfach 60 12 20, 22212 Hamburg, per Fax: (0 40) 27 17 20 79 per Abo-Hotline: (0 40) 87 97 35 40, per E-Mail: leserservice@jalag.de

www.selbermachen.de

Ja! Senden Sie mir die nächsten drei SELBER MACHEN- Ausgaben und den Mediboy „Heimwerker“ inklusive Porto und Verpackung zum Vorzugspreis von nur 8,85 Euro:

Name, Vorname _____

Straße, Hausnummer _____

PLZ _____ Ort _____

Telefon _____ E-Mail _____

Wenn ich nicht nach Erhalt des 2. Heftes schriftlich kündige, beliefern Sie mich bitte zum Abopreis von 35,40 Euro im Jahr weiter.

Bezahlung bequem und bargeldlos durch Bankeinzug

BLZ _____ Kontonummer _____

Geldinstitut _____

Gegen Rechnung. Bitte keine Vorauszahlung leisten.

Bitte informieren Sie mich (ggf. per E-Mail) über weitere interessante Angebote.

Datum/ Unterschrift des Abonnenten _____

SMCD 06-24825

Garantie: Meine Abo-Bestellung wird erst dann wirksam, wenn sie nicht binnen zwei Wochen schriftlich beim Abo-Service SELBER MACHEN, Postfach 60 12 20, 22212 Hamburg, widerrufen wird. Zur Wahrung der Frist genügt die rechtzeitige Absendung des Widerrufs.

Küh



Ende der Heizeit: Bei der Inbetriebnahme sind Sorgfalt und Geduld erforderlich.



Im Baumarkt gefunden ...



...und zgig verladen.



Wohin mit dem Schlauch?

Abkühlung per Knopfdruck

Wenn die brütende Sommerhitze keine Gnade kennt, ist Abkühlung heiß ersehnt. Da sind mobile **KLIMAGERÄTE** eine coole Alternative. Wie schnell sind sie einsatzbereit? Und worauf kommt es an?

Mittlerweile sind die Klimaanlage im Kleinformat auch in hiesigen Breiten keine Exoten mehr, sondern zählen zur üblichen Sommerware in Elektro- oder Baumärkten. Als Monoblock- oder Split-Gerät mit Innen- und Außeneinheit schaffen sie ein angenehmes Klima, indem sie die warme Raumluft nicht nur kühlen, sondern gleichzeitig entfeuchten (zur Funktionsweise siehe Kasten auf Seite 40). Ausgelegt für den saisonalen Einsatz, sind die kleinen Kühler dank kompakter Abmessungen flexibel und sofort betriebsbereit – nach dem Motto: „Steckdose genügt.“ Ein verlockender Gedanke, wenn die Quecksilbersäule des Thermometers immer höher klettert.

Die kleine Bildergeschichte zeigt, wie einer loszieht, um sich eine „frische Brise“ ins Haus zu holen: Ein Gerät in Monoblockversion ist im Baumarkt schnell gefunden. Auch der Transport in aufrechter Stellung, wegen des enthaltenen Kältemittels, bereitet weiter keine Probleme. Beim Auspacken geben einige Zubehörteile zunächst Rätsel auf, lassen sich jedoch mit Hilfe der Bedienungsanleitung zuordnen (großes Foto). Dann ist schnell klar, wo der Knackpunkt liegt: Ein Schlauch von beachtlichem Durchmesser muss von drinnen nach draußen geführt werden. Denn: Das Gerät liefert zwar an einem Ende willkommene Abkühlung, am

anderen Ende aber entströmt warme und feuchte Abluft, die nach draußen geleitet werden muss. Der Schlauch könnte seinen Weg durch das Fenster nehmen (siehe auch Erläuterungen rechts), wobei wieder unerwünschte Außenwärme eindringt. Aber auch die Ableitung via Wanddurchlass ist eine Alternative. Allerdings bedingt das bauliche Maßnahmen, die nicht überall gewünscht oder möglich – und außerdem teuer sind.

Den Aufstellungsort im Raum bestimmt also im Falle der Monoblockversion mehr oder weniger der flexible Abluftschlauch, dessen Länge je nach Hersteller variiert und nicht verändert werden sollte. Zudem gilt: Je länger der Schlauch, desto größer die Wärmeabstrahlung. Beim zweiteiligen Split-Gerät steht es nicht anders, auch hier muss ein Schlauch nach draußen geführt werden. Er transportiert Kältemittel zur Außeneinheit, die ihren Platz auf Balkon, Terrasse oder auch an der Wand hat. Für den Betrieb eines mobilen Klimageräts ist also nicht nur eine erreichbare Steckdose maßgeblich. Welche anderen Faktoren sind bei der Auswahl noch zu beachten?

LEISTUNG, VERBRAUCH UND LÄRM

Um den gewünschten Komfort angenehmer Kühle ohne Schwüle zu erreichen, muss die Kühlleistung auf die Raumgröße abgestimmt sein. (Vorsicht: In diesem Zu-

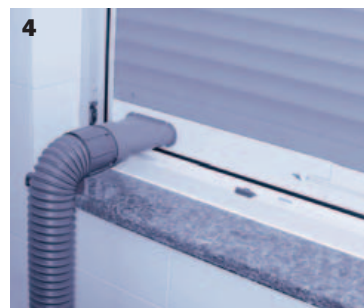
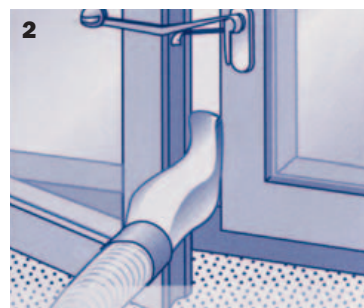
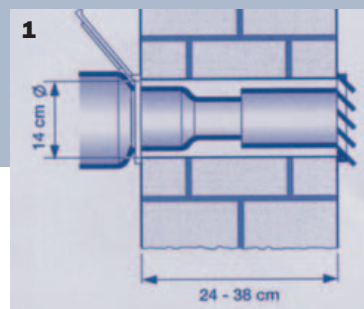

Die Abluft – Wege nach draußen Wand-Lösung:

1 Die eleganteste, aber auch aufwendigste (und teuerste) Lösung ist die fest installierte Wanddurchführung des Schlauchs mittels Kernbohrung.

Fenster-Lösungen:

2 Mit einer speziellen Düse, die den Öffnungsspalt bei herkömmlichen Fenstern schmal hält, bleibt das Gerät mobil. Band und Saugnapf fixieren die Fensterflügel.

3 Für Balkontüren oder Fenster mit Schiebemechanismus bietet sich die einklemmbare Leiste mit Düsenausschnitt an, die es als Zubehör gibt. Sie lässt sich aber auch in Eigenbau passend zuschneiden.

4 Wer mit einem Rollladen Außenwärme und Licht fernhalten will, muss nicht auf eine Ableitung via Fenster verzichten: Auch hier hilft eine Klemmleiste weiter.



Am besten durch die Wand...



... dann wird's bald kühler.

Kälte entsteht durch den Entzug von Wärme

sammenhang werden mal Quadrat- und mal Kubikmeter genannt.) Handelt es sich bei dem zu kühlenden Raum um Ballsaal oder Besenkammer? Auch Bauweise sowie wegen der Sonneneinstrahlung Fenstergröße und -anzahl sind relevant. Hier kommt als entscheidende Kennziffer die **Kälteleistung** ins Spiel. Sie besagt, wie stark das Gerät einen Raum herunterkühlen kann, und gibt in Watt jene Wärmemenge an, die einem Raum pro Stunde entzogen wird. Bis zu 5000 Watt leisten die mobilen Geräte. Die Ermittlung der erforderlichen Kühlleistung ist wichtig und in diesem Punkt eine Beratung durch Hersteller oder Fachhandel sinnvoll.

Welcher **Energieverbrauch** steht dieser Leistung gegenüber? Dazu liefert das Energieverbrauchsetikett, mit dem die Geräte gekennzeichnet sein müssen, wichtige Daten. Dort ist die von Waschmaschine oder Kühlschrank bekannte Energieeffizienzklasse genannt: Von der besonders sparsamen Klasse A reicht die Abstufung bis G. Auch der auf dem Label angegebene jährliche Energieverbrauch taugt als Richtwert beim Gerätevergleich.

Ein Klimagerät ist mehrere Stunden in Betrieb – und vielleicht gerade im Schlafzimmer. Welche Geräuschentwicklung ergibt sich da? Das Maß für das Laufgeräusch ist der **Schallleistungspegel**, angegeben in Dezibel [dB (A)]. Es gilt: Je niedriger, desto besser. Bei den Split-Geräten wird der Schallleistungspegel für die beiden Einheiten getrennt genannt, wobei der lautere Teil der Technik (Kompressor) im Außenteil untergebracht ist. Als leise gilt alles unter 25 dB(A) wie beispielsweise Blätterrauschen.

1



Ein Split-Gerät ist mehrere Stunden in Betrieb – und vielleicht gerade im Schlafzimmer. Welche Geräuschentwicklung ergibt sich da? Das Maß für das Laufgeräusch ist der **Schallleistungspegel**, angegeben in Dezibel [dB (A)]. Es gilt: Je niedriger, desto besser. Bei den Split-Geräten wird der Schallleistungspegel für die beiden Einheiten getrennt genannt, wobei der lautere Teil der Technik (Kompressor) im Außenteil untergebracht ist. Als leise gilt alles unter 25 dB(A) wie beispielsweise Blätterrauschen.

2



PFLEGE

Im laufenden Betrieb erfordern die kleinen Klima-Kisten ein gewisses Maß an Betreuung und Pflege. Weil sie zum Beispiel beim Kühlen die Luft auch entfeuchten und häufig sogar ei-

Fotos: Bosch, De'Longhi, Siemens; Zeichnungen: Tillman Straszburger

So funktioniert der Kühlprozess

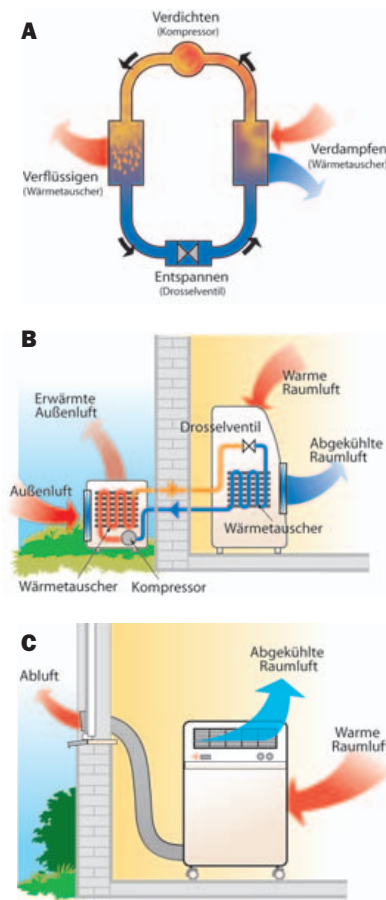

Der **Kühlkreislauf (A)** ist bei Klimagerät und Kühlschrank im Prinzip gleich. In einem hermetisch dichten Kreislauf zirkuliert Kältemittel (R 290, R 407C oder R 410A), das heute keine ozon- und klimaschädigenden Fluor-Chlor-Kohlenwasserstoffe mehr enthalten darf. Es wechselt ständig zwischen flüssigem und gasförmigem Zustand und wird dabei abwechselnd verdichtet und wieder entspannt.

Das Prinzip im Detail (B), dargestellt am Beispiel eines in Innen- und Außeneinheit geteilten **Split-Geräts**: Angesogene warme Raumluft streicht über den Verdampfer (Wärmetauscher), wird dabei abgekühlt und von einem Ventilator wieder in den Raum geblasen. Die aufgenommene Wärme lässt das flüssige Kältemittel verdampfen. Der Kompressor verdichtet es auf hohen Druck und hohe Temperatur. Zugeführte Außenluft kühlt das Heißgas, so dass es sich im Kondensator (Wärmetauscher) wieder verflüssigt. Über ein Drosselventil wird es auf einen niederen Druck gebracht. Es entsteht eine kalte Mischung aus dampfförmigem und flüssigem Kältemittel, das wieder dem Verdampfer zugeführt wird. Dort beginnt der Kreislauf von neuem.

Beim **Mono-Blockgerät (C)** ist sämtliche Technik in einem Gerät untergebracht. Die feucht-warme Abluft wird über einen Schlauch nach draußen abgeführt.

ne separat einstellbare Funktion dafür haben, fällt Kondenswasser an. Es wird entweder in einem Behälter aufgefangen, der regelmäßig entleert werden muss, oder kann per angeschlossener Leitung kontinuierlich abfließen. Bei umfangreich ausgestatteten Geräten wie dem Siemens PA 0840 M (1), warnt ein akustisches Signal, wenn im Kondenswasserbehälter (Fassungsvermögen: 3 l) ein bestimmter Stand erreicht ist, zusätzlich gibt es eine optische Anzeige.

Apropos Wasser: Manche Geräte, wie das De'Longhi PAC 70 Öko (2), erhöhen ihre Leistung und senken gleichzeitig den Geräuschpegel, indem sie den Kondensator nicht nur mit Luft, sondern zusätzlich mit Wasser kühlen. Dafür sind sie mit einem „Frischwassertank“ ausgestattet, der regelmäßige Füllung verlangt.

Filter übernehmen die Reinigung der angesogenen Raumluft und müssen ihrerseits sauber gehalten werden. Manche las-

sen sich einfach mit Wasser ausspülen, andere müssen von Zeit zu Zeit ausgetauscht werden. Das Split-Gerät Bosch PAS 0720 (3) zeigt den fälligen Wechsel seines Spezialfilters mit Aktivkohle sogar an.

Ein pfleglicher Umgang sollte schon angesichts eines Anschaffungspreises von 200 bis 1800 Euro selbstverständlich sein. Aber noch maßgeblicher sind vielleicht die hygienischen Gründe – schließlich geht es um die Atemluft. ■



WIR SUCHEN EIN NETTES ZUHAUSE!

Super-Prämien für alle,
die neue Leser werben.



www.jalag.de/aboshop

Palisadenwände richtig stellen

Holzpalisaden sind beliebt, flexibel einsetzbar und zudem günstig. Doch sie müssen in Intervallen erneuert werden. Wir zeigen Ihnen, wie es geht.

Irgendwann wird auch das härteste Palisadenholz von der Erdfeuchte angegriffen, vielleicht sogar komplett durchfressen. Die einzige Lösung heißt dann: Auswechseln. Doch Knackpunkt bei dieser Arbeit ist, die Palisade exakt gerade auszurichten. Das klingt leichter, als es ist. Dabei hilft es, bereits im Baumarkt möglichst gerades Palisadenholz zu kaufen. Prüfen Sie dazu jedes Stück einzeln, indem Sie über die Länge schauen und es dabei drehen. So werden Sie grobe Holzfehler aussortieren können. Ein Zeitaufwand, der sich später auf jeden Fall rechnet!

Beim Palisadenstellen selbst muss dann peinlich genau darauf geachtet werden, dass die Reihe gerade ausgerichtet ist. Jeder Fehler multipliziert sich! Stellen Sie also jeden Pfosten mit Hilfe der Wasserwaage auf, und achten Sie auf die entstehende Fuge zum nächsten Element. Ist sie ungleichmäßig, versuchen Sie, den Pfosten so zu drehen, dass sich die Fuge schließt. Ein Tipp zum Schluss: Nicht immer ist ein Betonbett nötig, so dass bis zur (sichtbaren) Höhe von 40 cm auch ein Drahtzaun (siehe Bild 11) die Palisade zusammen- und sie somit dem Erddruck standhält.



Ob eine Holzpalisade lange durchhält, hängt größtenteils von der Erdbodenbeschaffenheit ab. Steht die Palisade auf sandigem Boden, so können sie eine Haltbarkeitsdauer von zehn bis 15 Jahren haben. Ist der Boden lehmig, so kann dies bereits nach fünf Jahren ein Durchrotten und damit den Wechsel bedeuten.



4 Das Erdreich mit dem Spaten ausheben und zu der Einbautiefe noch die Kiesschichtdicke (10–20 cm) der Drainage berücksichtigen.



5 Der Grabenboden wird mit dem Spaten geebnet. Beachten Sie, dass die Grabenwände exakt gerade und nicht schräge (v-förmig) sind.



9 Mit einem Klopffholz (Restabschnitt) und einem Hammer (mit Gummischutz) wird die Palisade auf eine einheitliche Höhe gebracht.



10 Eine Kunststoffolie zwischen Erdreich und Palisade genagelt, verhindert, dass Sand durch die Palisadenzwischenräume rieselt.

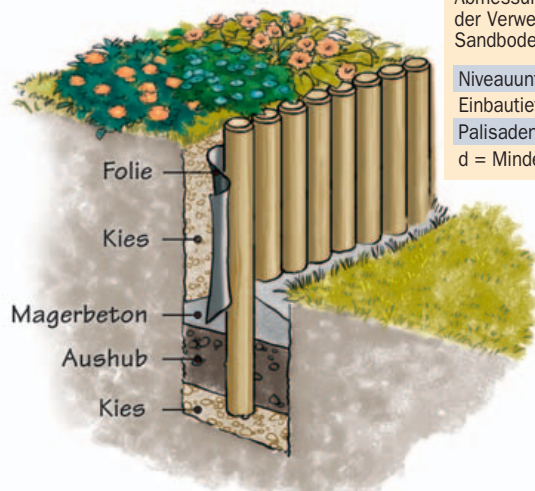

Abmessungen und Einbaumaße von Holzpalisaden bei der Verwendung als Stützwall in mitteldichtem, erdfeuchtem Sandboden.

Niveauunterschied (cm)	10	20	35	50	65	85	95
Einbautiefe (cm)	30	40	45	50	55	55	65
Palisadenhöhe (cm)	40	60	80	100	120	140	160

d = Mindestdurchmesser 8 cm

Palisaden mit Stützfunktion werden sowohl aus statischen wie aus optischen Gründen immer mit einer Neigung von etwa zwei Grad gegen den Hang eingebaut. Das wirkt dem Eindruck entgegen, die Stützmauer würde kippen.



1 Zu Beginn der Arbeiten werden die alten Palisaden freigelegt. Vorher alle störenden Pflanzen mit Band hochbinden.



2 Mit einem schweren Hammer die Palisaden seitlich losschlagen und per Hand unter vorsichtigem Rütteln nach oben herausziehen.



3 Da die neuen Palisaden rückseitig eine Kiesdrainage erhalten, muss der Graben nach vorne verbreitert werden (hier eine Steinbreite).



6 Kies der Dimension 0/32 wird mit der Schiebkarre 10 cm tief bei sandigem, 20 cm tief bei lehmhaltigem Erdreich eingeschüttet.



7 Die erste Palisade ausrichten, von einem zweiten Helfer Sand einschaufeln lassen, den Sand dann mit einem Hammer feststampfen.



8 Jeder Pfosten wird mit der Wasserwaage kontrolliert, da sich bereits kleinste Fehler multiplizieren und die Wand schräg verlaufen lassen.



11 Da die Steinkante die Palisade vorne stützt, wird auf ein Betonfundament verzichtet. Ein Zaun hält dann die Palisade zusammen.



12 Die Palisade wird mit Kies hinterfütert (siehe Zeichnung), mit Erdreich aufgefüllt und mit einem Hammerkopf leicht verdichtet.



13 Mit viel fließend Wasser und einem Besen wird Erdreich in die schmalen Fugen zwischen Pflaster und Palisade eingearbeitet beziehungsweise eingeschlämmt. Halten Sie dabei die Gartenschlauchdüse nie direkt in die Fugen, sondern benutzen Sie die Sprüheinstellung, als würden Sie mit einer Gießkanne arbeiten.



Garten- schläuche

Daran erkennen Sie
QUALITÄT



Wasser marsch!

Schläuche für die Gartenbewässerung

Im Sommer gehören Schläuche zu den meistgebrauchten Gartenhelfern. Gut, wenn sie jahrelang halten, nicht knicken oder verdrehen, geschmeidig und dicht bleiben. Wir sagen, worauf Sie beim Kauf achten müssen.

MATERIAL



Gartenschläuche sind in der Regel aus drei Schichten aufgebaut: Außenhaut, Gewebeeinlage und mindestens einer Innenlage. Die äußere und die innere Lage bestehen meist aus PVC; entweder neuem Material, das frei von Barium, Cadmium und Blei ist, oder Recyclingmaterial, das weitestgehend von Fremdkörpern befreit ist. Die Qualität des Rohmaterials kann, besonders bei Recyclingmaterial, sehr unterschiedlich sein. Im allgemeinen ist der Preis ein guter Hinweis. Die Alternative zum PVC ist synthetischer Kautschuk (EPDM); die daraus hergestellten Gummi-Gartenschläuche sind allerdings sehr teuer.

Die Wandstärke und das Gewicht des Schlauchs sagen nichts über seine Qualität aus: Das Material kann geschäumt oder durch Zuschlagstoffe verstärkt sein, es können auch unterschiedliche Rohmaterialien kombiniert werden, ohne dass das die Gebrauchseigenschaften verbessert.



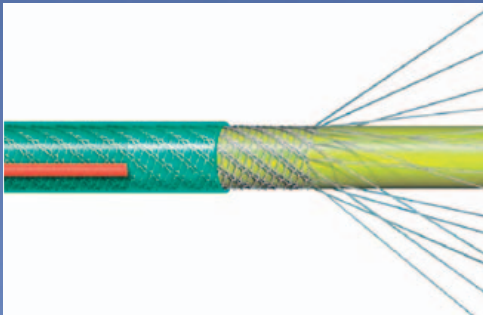

Schläuche bestehen aus Außenhaut, Gewebeeinlage und mindestens einer, oft mehreren Innenlagen. Besonders wichtig ist die Art des Gewebes.

BEWEGLICHKEIT, STABILITÄT



Ein Schlauch wird ungezählte Male auf- und abgerollt, er muss Druck aushalten, soll nicht knicken und sich nicht verdrehen. Die notwendige Flexibilität und Formstabilität verdankt seinem mehrschichtigen Aufbau: Die äußere Schicht schützt gegen mechanische Beschädigung; sie kann durch eine weitere dünne Außenschicht noch verbessert sein. Die Innenlage bestimmt die Grundfestigkeit; wenn sie hell ist, gibt es eine zusätzliche schwarze Lage, die Algenbildung im Schlauch verhindert. Ist der Schlauch als lebensmittelecht deklariert, muss er eine spezielle Innenschicht haben. Schläuche, die als frei von Schwermetallen bezeichnet werden, sind aber nicht automatisch lebensmittelecht.

Die wichtigste Lage ist die Gewebeamierung. Sie sorgt dafür, dass der Schlauch geschmeidig, druckbeständig und formstabil, verdrehsicher und knickfrei ist und bleibt. Abhängig von Zweck und Qualität gibt es unterschiedliche Arten von Armierung. Die höchsten Ansprüche erfüllen Diagonalarmierungen oder spiralförmige Trikotgewebe.

STRAPAZIERFÄHIGKEIT

Sie hängt wesentlich von der Materialqualität sowie deren Kombination ab. Um den Schlauch gegen mechanische Beschädigungen zu schützen, sind manche Schläuche mit ei-

ner so genannten Skin- oder Skintech-Lage beschichtet. Sie gibt ihm gute Gleiteigenschaften, verkratzt nicht, ist schmutzabweisend und hat eine hohe Abriebfestigkeit.

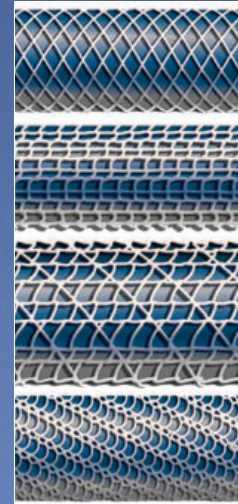

Kreuzgewebe macht druckstabil und verdrehsicher;
gerades Trikotgewebe macht geschmeidig;
Trikotgewebe mit spiralförmigem Zusatzfaden macht formstabil, verdrehsicher, knickfrei,
spiralförmig gestricktes Trikotgewebe bietet dasselbe in höherer Qualität.

BERSTDRUCK

Der Wasserdruck beim Übergang vom Leitungs- in das Hausnetz liegt bei etwa 4 bar, kann aber auch 6 oder 8 bar erreichen, bei kurzfristigem Druckschlag noch mehr. Auch im Garten kann es Druckspitzen geben: Ist die Düse am Schlauchende geschlossen und der Schlauch liegt in der Sonne, kann es zu extremen Belastungen kommen.

Entscheidend ist wieder das Material: Materialeinschlüsse oder Fehlstellen können bei Recyclingmaterial undicht machen; das Wasser dringt zwischen die Schlauchlagen und schließlich platzt die Außenhaut. Neben einwandfreiem Material sorgt die Fadenqualität des Gewebes für Druckbeständigkeit.



WITTERUNGSBESTÄNDIGKEIT

Gartenschläuche bleiben oft das ganze Jahr im Freien und sind Hitze und Kälte ausgesetzt. Das darf nicht dazu führen, dass sie durch Frost rissig oder durch die Sonne zu weich werden. Hochwertige Schläuche halten Lagertemperaturen von -20°C bis $+60^{\circ}\text{C}$ und Wassertemperaturen von 0°C bis 40°C aus. Damit sie unter UV-Bestrahlung nicht spröde oder klebrig werden, sollte die Außenlage des Schlauchs mit UV-Stabilisatoren behandelt sein.



UMWELTFREUNDLICHKEIT

Die Ansprüche, die an das Material gestellt werden, sind nur durch Zusatz von chemischen Stoffen zum Material zu erfüllen. Zudem kann Recyclingmaterial Schwermetalle aus der vorherigen Verwendung enthalten. Diese Stoffe können im Extremfall ins Gießwasser und darüber in der Gartenboden gelangen. Bei hochwertigen Schläuchen ist die Gefahr sehr gering, und sie lässt sich weitgehend ausschließen, wenn der Schlauch nach Gebrauch immer vollständig geleert wird und nicht wassergefüllt über Stunden in der prallen Sonne liegt. ■



Spezialschläuche für besondere Fälle

So fein wie ein Sprühschlauch verteilt kein Regner das Wasser auf großen Flächen. Und so sanft und gleichmäßig wie mit einem Perlschlauch kann man den Boden unter Jungpflanzen, Stauden- oder Gemüsepflanzen mit der besten Brause nicht feucht halten. Die Schläuche werden einfach ausgelegt und nach Bedarf angeschlossen. Direkt im Wurzelbereich versorgt das neue im Boden verlegte Tropfrohr die Pflanzen.

Wer den Schlauchwagen nicht auf der Terrasse haben möchte, freut sich über einen Spiralschlauch, der nur wenig Platz braucht. Und wenn es um die Reinigung von Teichen oder Pools geht, ist ein Saugschlauch mit großem Durchmesser richtig. Er ist sehr flexibel und knickfest, hat eine glatte Innenseite und eine gewellte Außenseite, die ihm Stabilität gibt.

Sprühschläuche bestehen aus mehreren nebeneinander liegenden Kanälen mit feinen Öffnungen. Der Wasserdruck sorgt für feine Wasserstrahlen.



Das im Boden verlegte Tropfrohr bringt Wasser direkt an die Wurzeln. So verdunstet nichts, und Blätter und Blüten bleiben trocken. Ein 10-m-Schlauch kann ganz kurz sein, wenn er spiralgig aufgedreht ist. Er zieht sich automatisch wieder zusammen.

selber machen

Abo

12x SELBER MACHEN und den Bohrstaubfänger „DDC 50“ von Kärcher

Ihre Abo-Vorteile:

- ✓ **Liefergarantie:** Jedes Heft kommt pünktlich und für Sie bequem per Post ins Haus.
- ✓ **Lieferung frei Haus:** Die Kosten für Postversand und Verpackung übernehmen wir.
- ✓ **Geld-zurück-Garantie:** Nach einem Jahr kann das Abo jederzeit gekündigt werden. Bereits bezahlte Abobeträge werden erstattet.
- ✓ **Vorzugskonditionen:** Auf alle Bestellungen im SELBER MACHEN-Shop erhalten Abonnenten 20 % Rabatt.
- ✓ **Abopreis = Kioskpreis:** Abonnenten zahlen keinen Cent dazu!

SELBER MACHEN – die praktische Do-it-yourself-Zeitschrift für Wohnung, Haus und Garten. Mit vielen Tipps und Ideen für Einsteiger und erfahrene Selbsterbauer. Jeden Monat neu!



Hier hat lästiger Bohrstaub keine Chance: Wer ein Bild aufhängt oder ein Regal befestigt, setzt zunächst den batteriebetriebenen „DDC 50“ an die Wand. Per Vakuum saugt er sich fest und sammelt Staub in seinem Auffangbehälter.



Ihr Geschenk!

Ja! Ich möchte 12 Ausgaben SELBER MACHEN für 35,40 Euro bestellen und erhalte den Bohrstaubfänger „DDC 50“ von Kärcher als Geschenk

Name, Vorname _____

Straße, Hausnummer _____

PLZ _____ Ort _____

Wenn ich nicht nach Erhalt des 2. Heftes schriftlich kündige, beliefern Sie mich bitte zum Abopreis von 35,40 Euro im Jahr weiter.

Bezahlung bequem und bargeldlos durch Bankeinzug

BLZ _____ Kontonummer _____

Geldinstitut _____

Gegen Rechnung. Bitte keine Vorauszahlung leisten.

Bitte informieren Sie mich (ggf. per e-Mail) über weitere interessante Angebote.

Datum/Unterschrift des Abonnenten _____ SMW-24819

Garantie: Meine Abo-Bestellung wird erst dann wirksam, wenn sie nicht binnen zwei Wochen schriftlich beim Abo-Service SelberMachen, Postfach 60 12 20, 22212 Hamburg, widerrufen wird. Zur Wahrung der Frist genügt die rechtzeitige Absendung des Widerrufs.

Bestellen Sie ganz einfach:

✉ **Coupon ausfüllen und einsenden**

☎ **(0 40) 87 97 35 40**

☎ **(0 40) 27 17 20 79**

@ **leserservice@jalag.de**

selber machen



Charly Bohm,
SELBERMACHEN-Redakteur.
Er ist Ihr kompetenter
Ansprechpartner für alle
Fragen, rund ums Selber-
machen.

**Wenn Sie ihm
schreiben wollen:
Redaktion SELBER MACHEN
Stichwort „Leserfragen“
Postfach 60 23 69,
22233 Hamburg
oder schicken Sie eine e-Mail
redaktion@selbermachen.de**

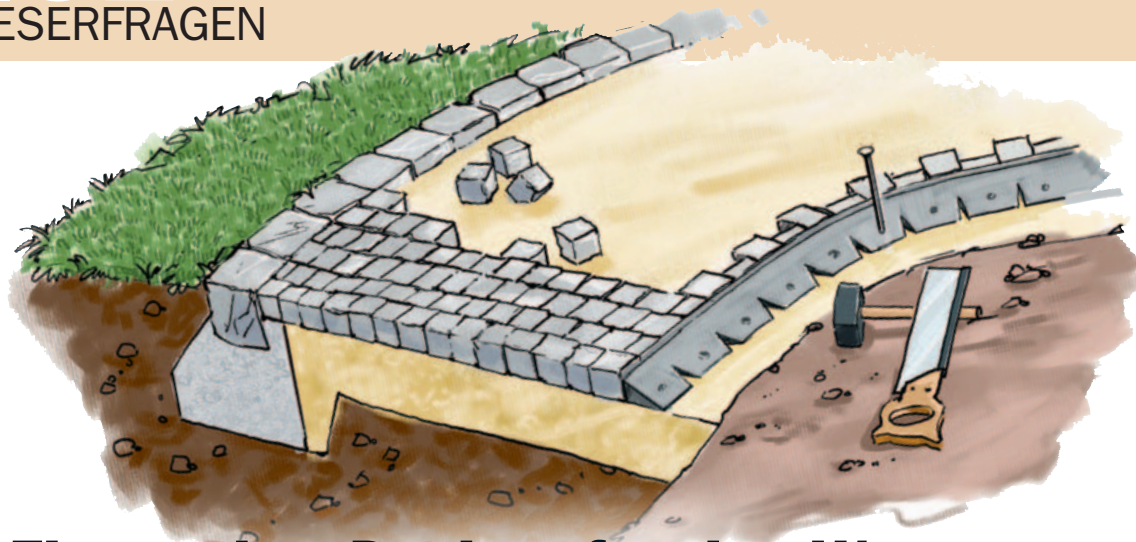

Ein starker Rücken für den Weg

Frische Küchenluft

„Liebes SELBER MACHEN-Team, mit großem Interesse habe ich in Ausgabe 5/2006 Ihren Beitrag zur Belüftung im Wohnraum gelesen“, schreibt **Angelo Martini** aus **München**. „Nun habe ich folgende Frage: Wir wollen in unser Küche eine Ablufthaube einbauen anstatt der alten Umlufthaube. Müssen wir hier auch für Zuluft sorgen?“

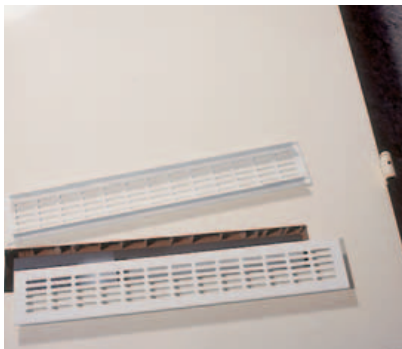

Ihr Gedankengang ist völlig richtig. Eine handelsübliche Dunstabzugshaube schafft bis zu rund 1000 cbm Luft pro Stunde nach draußen. Damit sie effektiv arbeitet, braucht der Raum, in dem eine Dunstabzugshaube installiert ist, unbedingt eine angemessene Belüftung. Ein Lüftungsgitter in der Tür ist eine Möglichkeit, besser ist es aber, frische Luft von draußen oder aus einem belüfteten Keller heranzuführen. Für Besitzer von Kaminen und Kaminöfen ist das besonders wichtig, da sonst der Kaminmief in die Wohnung gesogen wird.

Profis nehmen Vlies

Gerti Gauck aus **Ulm** renoviert ihre Wohnung stets selbst, ärgert sich aber über die üblichen Abdeckfolien, die sehr dünn sind, leicht verrutschen und beste Voraussetzungen zum Stolpern bieten. Deshalb möchte sie wissen, womit Profis den Boden abdecken? *Profis nehmen dickes Abdeckpapier oder -vlies. Bei Papier besteht die Gefahr, dass ein Farblecks durchweicht. Das etwas teurere Vlies mit rückseitiger Kunststoffbeschichtung ist mehrmals verwendbar. Beides bekommt man in guten Baumärkten.*

Einen Weg zu pflastern ist unkompliziert und erfordert neben den Pflastersteinen nur etwas Plattensand, einige Handwerkzeuge und einen Verdichter. Das alles hatte sich auch **Wolfgang Hälfter** aus **Barsinghausen** besorgt, um einen Gartenweg anzulegen. Er schreibt „... die Arbeit ging gut von der Hand und der Weg war schneller fertig, als ich gedacht hatte. Doch schon in den ersten Tagen drückten sich beim Betreten die Randsteine zur Seite ins angrenzende Beet weg. Was habe ich falsch gemacht?“

Ein Sandbett allein reicht dem Pflaster nicht, es braucht auch eine seitliche Stütze. Hierfür gibt es im Baustoffhandel spezielle Kunststoffprofile die, mit Erdnägeln fixiert, den Wegverlauf markieren und die Randsteine an Ort und Stelle halten. Ebenso gut kann man die äußeren Steine mit einem so genannten Betonrücken stützen. Hierfür einfach Beton-Fertigmischung aus dem Baumarkt anrühren und mindestens bis zur Hälfte der Steinhöhe seitlich an die Steine antragen. Wer sehr nachgiebigen Boden hat oder einfach auf Nummer sicher gehen will, legt die äußeren zwei Steinreihen wie auf der Zeichnung in ein Betonbett.

Aus zwei mach eins: Rosenbogen jetzt doppelt so schön

Brigitte Johansen aus **Hamburg** hat den SELBER MACHEN-Bauplan 6/2005 bestellt und konnte sich dann für keines unserer Modelle entscheiden. Deshalb musste ihr Mann **Manfred** notgedrungen ein neues Modell entwickeln: Aus dem Schwanenbogen und der maurischen Variante wurde ein echtes Schmuckstück als Entrée zu ihrem Gartenhaus – und das ganz ohne Rosen. Diesen und viele andere SELBER MACHEN-Baupläne können Sie für nur 5 Euro bestellen. Wie einfach das geht, steht auf Seite 56.



Fotos: Jajäg; Zeichnungen: Tillman Straszbürger

Mit der richtigen Einstellung klappt's

„Meine Kunststofffenster sind erst wenige Jahre alt, aber seit kurzem klemmen sie beim Öffnen und Schließen“, beschreibt **Ulf Eckmann** aus **Bienebüttel** sein Problem. *Kunststofffenster dehnen sich bei Erwärmung aus. Bei Qualitätsfenstern sollte dies aber nicht dazu führen, dass sie klemmen. Die Ursache dafür ist meist eine Verstellung der Bänder oder der Schließzapfen. Besonders große, schwere Fensterflügel neigen nach einiger Zeit zum Hängen. Sie können mit Schraubenzieher, Außensechskant- und Maulschlüssel wieder eingestellt werden, so dass der Flügel wieder leicht auf- und zuklappt. Diese Arbeit sollte aber ein Profi machen, der die Auswirkungen der verschiedenen Einstellmöglichkeiten kennt und dies in kurzer Zeit erledigt.*



Schüttgut-segler auf großer Fahrt

„Alles fing damit an, dass wir keine Idee hatten, was wir unserem Sohn Niklas zu Weihnachten schenken sollten“, schreibt uns **Gerhard Knauf** aus der **Eifel**. „Ein Blick auf seinen mittlerweile stark ramponierten Baumarkt-Sandkasten brachte uns auf den Gedanken, ihm einen Gutschein für einen neuen Sandkasten zu schenken – leider erst im folgenden Sommer einlösbar. Unser Herz schlägt für die Nordsee, deshalb sollte er die Form eines Schiffes haben. Das würde auch gut zu unserem Strandkorb und zu Niklas' Leuchtturm passen. Leider gab's so etwas nirgends als Bausatze oder Bauplan. Also habe ich mich selbst ans „Planen“ gemacht und als er fertig war, war die Freude groß. Niklas liebt seinen Sandkasten (oder sein Schiff) und verbringt viele Stunden an Bord. Gemeinsam mit seinen Freunden sticht er in See, erkundet die sieben Meere und entdeckt ständig neue Länder. *Klasse gelungen, aber wir müssen Sie korrigieren: Von SELBER MACHEN gibt es ein Sandkasten-Schiff – allerdings nur einen Kutter für die Küstenschiffahrt (4/2000).*



selber machen
Abo
Geschenk

12x im Jahr Freude schenken

Mit einem SELBER MACHEN-Geschenk-Abo bringen Sie sich 12x im Jahr in angenehme Erinnerung und bekommen die **Mini-Mag-Lite** als Geschenk



Sofort griffbereit!
Die Mini-Mag-Lite (8 cm) mit nützlicher Schlüsselanhängerschleife erhalten Sie im stabilen Geschenkset. Batterie inklusive.

Bestellen Sie ganz einfach:

✉ **SELBER MACHEN-Abo-Service,**
Postfach 60 12 20, 22212 Hamburg

☎ **Telefon (0 40) 87 97 35 40**

☎ **Fax (0 40) 27 17 20 79**



Ja! Ich möchte 12 Ausgaben SELBERMACHEN für 35,40 Euro verschenken und erhalte die SELBER MACHEN-Mini-Mag-Lite sowie einen Gutschein zum Überreichen.

Name, Vorname _____

Straße, Hausnummer _____

PLZ _____ OrtS _____

Bitte liefern Sie ab _____ an:

Name, Vorname _____

Straße, Hausnummer _____

PLZ _____ Ort _____

Wenn ich nicht nach Erhalt des 2. Heftes schriftlich kündige, beliefern Sie mich bitte zum Abopreis von 35,40 Euro im Jahr weiter.

Bezahlung bequem und bargeldlos durch Bankeinzug

BLZ _____ Kontonummer _____

Geldinstitut _____

Gegen Rechnung. Bitte keine Vorauszahlung leisten.

Bitte informieren Sie mich (ggf. per E-Mail) über weitere interessante Angebote.

Datum/1. Unterschrift des Abonnenten _____

Garantie: Meine Abo-Bestellung wird erst dann wirksam, wenn sie nicht binnen zwei Wochen schriftlich beim Abo-Service SelberMachen, Postfach 60 12 20, 22212 Hamburg, widerrufen wird. Zur Wahrung der Frist genügt die rechtzeitige Absendung des Widerrufs.

2. Unterschrift des Abonnenten _____

SMCD 06-24825

DIY **selber machen**

DIE SELBÄREN von Steffen Butz



© Steffen Butz distr. by Catprint Media GmbH

A
Al-Ko Geräte GmbH,
 Ichenhauser Straße 14,
 89359 Kötz,
 Tel. (0 82 21) 2 03-0,
 Fax (0 82 21) 2 03-165,
 I'net: www.al-ko.de

B
Max Bahr,
 Wandsbeker Zollstraße 91,
 22041 Hamburg,
 Tel. (0 40) 6 65 66-0,
 Tel. (0 40) 6 56 66-768,
 I'net: www.maxbahr.de

Big-Spielwarenfabrik GmbH,
 Werkstraße 1,
 90765 Fürth,
 Tel. (09 11) 97 63-273,
 Tel. (09 11) 97 63-147,
 I'net: www.big.de

Black & Decker,
 Black & Decker-Straße 40,
 65510 Idstein,
 Tel. (0 61 26) 21-0,
 Fax (0 61 26) 21-25 16,
 I'net:
 www.blackanddecker.de

Robert Bosch GmbH,
 Max-Lang-Straße 40-46,
 70771 Leinfelden,
 Tel. (0 18 03) 33 57 99*,
 Fax (07 11) 7 58 22 54,
 I'net: www.bosch-pt.de

Bosch Hausgeräte,
 Carl-Wery-Straße 34,
 81730 München,
 Tel. (0 89) 45 90-00,
 Fax (0 89) 45 90-23 47,
 I'net:
 www.bosch-hausgeraete.de

C
Campingaz Deutschland,
 EZetilstraße 5,
 35410 Hungen-Inheiden,
 Tel. (0 64 02) 89-0,
 Fax (0 64 02) 89-246,
 I'net: www.campingaz.de

Campo'Bel GmbH,
 Elbchaussee 147,
 22763 Hamburg,
 Tel. (0 40) 3 91 09 69-0,
 Fax (0 40) 3 91 09 69-9,
 I'net: www.campobel.de

Compo GmbH,
 Gildenstraße 38,
 48157 Münster-Handorf,
 Tel. (02 51) 32 77-0,
 Fax (02 51) 32 62 25,
 I'net: www.compo.de

D
De'Longhi Deutschland GmbH,
 Am Reitpfad 20,
 63500 Seligenstadt,
 Tel. (0 18 05) 22 55 21*,
 Fax (0 61 82) 92 06-111,
 I'net: www.delonghi.de

DeWalt,
 Richard-Klinger-Straße,
 65510 Idstein/Taunus,
 Tel. (0 61 26) 21-1,
 Fax (0 61 26) 21-27 70,
 I'net: www.dewalt.de

Dyrup Deutschland GmbH,
 Klosterhofweg 64,
 41199 Mönchengladbach,
 Tel. (0 21 66) 96 46,
 Fax (0 21 66) 96 47 00,
 I'net: www.dyrup.de

E
Einhell AG,
 Wiesenstraße 22,
 94405 Landau/Isar,
 Tel. (0 99 51) 9 42-0,
 Fax (0 99 51) 17 02,
 I'net: www.einhell.de

Esprit Europe GmbH,
 Esprit-Allee,
 40882 Ratingen,
 Tel. (0 21 02) 1 23-0,
 Fax (0 21 02) 1 23-45 100,
 I'net: www.esprit.com

EWT
 über **Glen Dimplex Deutschland**

F
Ferm B.V.,
 Lingenstraat 6,
 NL Zwolle 8028 PM,
 Niederlande,
 Tel. (00 31-38) 3 85 25 25,
 Fax (00 31-38) 3 85 50 77,
 I'net: www.ferm.com

G
Gardena AG,
 Hans-Lorenser-Straße 40,
 89079 Ulm,
 Tel. (07 31) 4 90-0,
 Fax (07 31) 4 90-219,
 I'net: www.gardena.de

Glen Dimplex
Deutschland GmbH,
 Flachslander Straße 8,
 90431 Nürnberg,
 Tel. (09 11) 65 71-90,
 Fax (09 11) 6 58 71-67,
 I'net: www.glendimplex.de

Gräfe und Unzer Verlag,
 Grillparzerstraße 12,
 81675 München,
 Tel. (0 89) 4 19 81-0,
 Fax (0 89) 4 19 81-260,
 I'net: graefe-und-unzer.de

H
Henkel KGaA,
 Henkelstraße 67,
 40191 Düsseldorf,
 Tel. (02 11) 7 97-82 72,
 I'net: www.henkel.de

Hilti Deutschland GmbH,
 Hiltistraße 2,
 86916 Kaufering,
 Tel. (08 00) 8 88 55 22*,
 Tel. (08 00) 8 88 55 23*,
 I'net: www.hilti.de

Hofa Holzimport,
 Ahrensburger Weg 10-12,
 22145 Stapelfeld,
 Tel. (0 40) 67 59 99-0
 I'net: www.hofa-holzimport.de

I
Ikea Deutschland GmbH,
 Am Wandersmann 2-4,
 65719 Hofheim,
 Tel. (0 18 05) 35 34 35*,
 Fax (0 18 05) 35 34 36*,
 I'net: www.ikea.de

Initiativkreis
Erdgas & Umwelt,
 Huttropstraße 60,
 45138 Essen,
 Tel. (02 01) 18 43-221,
 Fax (02 01) 18 43-913,
 I'net: www.ieu.de

J
Jeddeloh Pflanzenhandels GmbH,
 Wischenstraße 7,
 26188 Edewecht,
 Tel. (0 44 05) 91 80-0,
 Fax (0 44 05) 91 80-60,
 I'net: www.jeddeloh.de

K
Alfred Kärcher GmbH,
 Friedrich-List-Straße 4,
 71364 Winnenden,
 Tel. (0 71 95) 9 03-0,
 Fax (0 71 95) 9 03-28 05,
 I'net: www.karcher.com

mit Online-Adressen

KWB Karl W. Burmeister GmbH,
Gewerbegebiet West,
28816 Stuhr,
Tel. (04 21) 89 94-0,
Fax (04 21) 89 94-103,
l'net: www.kwb-burmeister.de

L
Emil Lüdemann GmbH,
Kronsaalweg 82,
22525 Hamburg,
Tel. (0 40) 54 72 19-0,
Fax (0 40) 54 72 19-80,
l'net: www.luedemannhh.de

Lugato GmbH,
Helbingstraße 60-62,
22047 Hamburg,
Tel. (0 40) 6 94 07-0,
Fax (0 40) 6 94 07-109,
l'net: www.lugato.de

Emil Lux GmbH,
Emil-Lux-Straße 1,
42929 Wermelskirchen,
Tel. (0 21 96) 7 64 00-0,
Fax (0 21 96) 7 64 00-2,
l'net: www.lux-tools.com

M
Makita Werkzeug GmbH,
Keniastraße 20,
47269 Duisburg,
Tel. (0 20 3) 97 57-0,
Fax (0 20 3) 97 57-129,
l'net: www.makita.de

Marazzi Group,
V. le Regina Pacis 39,
I-41049 Sassuolo (MO),
Italien,
Tel. (0039-0536) 86 05 67,
Fax (0039-0536) 86 02 80,
l'net: www.marazzigroup.com

Metabowerke GmbH,
Metabo-Allee 1,
72622 Nürtingen,
Tel. (0 18 03) 22 46 47*,
Fax (0 70 22) 72 28 82,
l'net: www.metabo.com

N
Naturprofi
Rheinbraun Brennstoff GmbH,
Ludwigstraße,
50226 Frechen,
Tel. (0 22 1) 4 80-0,
Fax (0 22 1) 4 80-14 29,
l'net: www.naturprofi.com

O
Oase GmbH,
Tecklenburger Straße 161,
48477 Hörstel,
Tel. (08 00) 6 27 37 58,
Tel. (0 54 54) 80-253,
l'net: www.oase-pumpen.com

Obi@Otto GmbH,
Alter Teichweg 25,
22081 Hamburg,
Tel. (0 40) 2 35 32-0,
Tel. (0 40) 2 35 32-503,
l'net: www.obiatotto.de

Osmo Holz und Color GmbH,
Affhüppen Esch 12,
48231 Warendorf,
Tel. (0 25 81) 9 22-100,
Tel. (0 25 81) 9 22-200,
l'net: www.osmo.de

Osram GmbH,
Hellabrunner Straße 1,
81543 München,
Tel. (0 89) 62 13-0,
Tel. (0 89) 62 12-20 20,
l'net: www.osram.de

P
Pro Idee Versand GmbH,
Auf der Hüls 205,
52053 Aachen,
Tel. (0 18 05) 10 91-11*,
Fax (0 24 1) 10 91-21,
l'net: www.proidee.de

Q
Quelle GmbH,
Nürnberger Straße 91-95,
90762 Fürth,
Tel. (0 18 05) 3 10-0*,
l'net: www.quelle.de

R
Reese + Meyer GmbH,
Schnackenburgallee 181,
22525 Hamburg,
Tel. (0 40) 5 40 40 37,
Tel. (0 40) 5 40 18 83,
l'net: www.reese-meyer.de

Rehau AG,
Ytterium 4,
91058 Erlangen,
Tel. (0 80 00) 44 66 88*,
Tel. (0 91 31) 92 56 20,
l'net: www.rehau.de

Otto Reipert GmbH,
Porschestraße 4,
41836 Hückelhoven-Baal,
Tel. (0 24 33) 97 80-0,
Tel. (0 24 33) 97 80-50,
l'net: www.reipert.de

Remmers
Baustofftechnik GmbH,
Postfach 12 55,
49624 Lönningen,
Tel. (0 54 32) 83-0,
Tel. (0 54 32) 83-708,
l'net: www.remmers.de

T
Tesa AG,
Quickbornstraße 24,
20253 Hamburg,
Tel. (0 40) 49 09-0,
Fax (0 40) 49 09-25 61,
l'net: www.tesa.com

Ryobi Technologie GmbH,
Itterpark 9,
40724 Hilden,
Tel. (0 21 03) 20 07 60,
Tel. (0 21 03) 20 07 76,
l'net: www.ryobi-europe.com

S
F. Schacht GmbH,
Blütenweg 48,
38106 Braunschweig,
Tel. (0 5 31) 2 38 03-0,
Fax (0 5 31) 2 38 03-30,
l'net: www.schacht.de

Siemens Elektrogeräte GmbH,
Carl-Wery-Straße 34,
81739 München,
Tel. (0 18 05) 54 74 36*,
Fax (0 89) 45 90-2160,
l'net: www.siemens.de/hausgeraete

Skil GmbH,
Max-Lang-Straße 40-46,
70771 Leinfelden-E' dingen,
Tel. (0 18 03) 33 57 99*,
Fax (0 7 11) 7 58-38 85,
l'net: www.skil.de

Dr. Stähler GmbH,
Stader Elbstraße,
21683 Stade,
Tel. (0 41 41) 92 04-0,
Fax (0 41 41) 92 04-11

Margarete Steiff GmbH,
Alleenstraße 1,
89537 Giengen,
Tel. (0 73 22) 1 31-1,
Fax (0 73 22) 2 11 56,
l'net: www.steiff.de

Stiftung Warentest,
Lützowplatz 11-13,
10785 Berlin,
Tel. (0 30) 26 31-0,
Fax (0 30) 26 31-24 22,
l'net: www.stiftung-warentest.de

Swebox AB,
Kölner Straße 27,
58509 Lüdenscheid,
Tel. (0 23 51) 10 21 21,
Fax (0 23 51) 10 21 21,
l'net: www.swebox.de

Swiss Brands,
Hauptstraße 35,
82323 Tutzing,
Tel. (0 81 58) 93 14-0,
Fax (0 81 58) 25 96 66,
l'net: www.swissbrands.de

T
Tesa AG,
Quickbornstraße 24,
20253 Hamburg,
Tel. (0 40) 49 09-0,
Fax (0 40) 49 09-25 61,
l'net: www.tesa.com

Tiffany Glashaus,
Möllner Landstraße 9,
22113 Oststeinbek,
Tel. (0 40) 7 12 80 79

U
Uhu GmbH,
Postfach 15 52,
77813 Bühl/Baden,
Tel. (0 72 23) 2 84-0,
Fax (0 72 23) 2 84-500,
l'net: www.uhu.de

Verlag Eugen Ulmer,
Wollgrasweg 41,
70599 Stuttgart,
Tel. (0 7 11) 45 07-0,
Fax (0 7 11) 45 07-120,
l'net: www.ulmer.de

V
Viking GmbH,
Hans-Peter-Stihl-Straße 5,
A-6336 Langenkampfen-
Kufstein, Österreich,
Tel. (00 43-53) 7 26 97 20,
Fax (00 43-53) 7 26 59 57,
l'net:
www.viking-garden.com

W
Die Wäscherei,
Jarrestraße 58,
22303 Hamburg,
Tel. (0 40) 2 71 50 70,
Fax (0 40) 2 80 67 04,
l'net: www.die-waescherei.de

Wagner System GmbH,
Tullastraße 19,
77933 Lahr,
Tel. (0 78 21) 94 77-0,
Fax (0 78 21) 94 77-60,
l'net: www.wagner-system.de

Stephan Weber
Deutschland GmbH,
Konrad-Adenauer-Straße 30,
55218 Ingelheim,
Tel. (0 61 32) 89 99-0,
Fax (0 61 32) 89 99-13,
l'net: www.weber.com

Wood Steel & More,
Ohlstedter Straße 17,
22949 Ammersbek,
Tel. (0 40) 60 90 10-0,
Fax (0 40) 60 90 10-20,
l'net: www.woodsteel.de

* (0 18 01) = 4 Cent/Minute
(0 18 02) = 6 Cent/Minute
(0 18 03) = 9 Cent/Minute
(0 18 05) = 12 Cent/Minute
(08 00) = kostenfrei

DIY selber machen

Die praktische Zeitschrift
für Wohnung, Haus und Garten

erscheint monatlich im
JAHRESZEITEN VERLAG GmbH,
Poßmoorweg 2, 22301 Hamburg,
Telefon (0 40) 27 17-31 82, Fax 27 17-20 75,
e-Mail: redaktion@selbermachen.de
Internet: www.jalag.de

Herausgeber:
Jan H. Kolbaum
Chefredakteur:
Thomas Mauz (v.i.S.d.P)
Art Direction:
Simone Sander
Chef vom Dienst:
Martin West
Geschäftsführender Redakteur:
Jörn-U. Lindemann
Creative Director:
Jens-M. Fischer
Redaktion:
Evamarie Stade (Garten), Ingrid Hinze, Ulrich Wolf,
Frank Zeidler-Kanter
Schlussredaktion:
Sönke Knickrehm
Redaktionsassistent:
Birgit Jessen, Maren Brunckhorst
Produktion:
Karl-Gerhard Bohm, Dieter Heilmann
Werkstatt:
Hans-Joachim Daschiel
Grafik:
Rolf Tonner, Karen Wenzel
Assistentin der Chefredaktion:
Ummük Arslan
Mitarbeiter dieser Ausgabe:
Dr. Torsten Meise, Tillman Straszburger, Sixta Uhl

Leitung Objektmarketing Special Interest Magazine:
Sonja Wünkhaus
Leitung Produktmarketing Special Interest Magazine:
Ulrich Rieger
Group Head Anzeigen Special Interest Magazine:
Roberto Sprengel
Anzeigenleitung:
Achim Fransman (verantwortlich für die Anzeigen)
Anzeigenstruktur:
Jutta Thies, Telefon (0 40) 27 17-25 57
Vertriebsleitung:
Guido Sturmatt
Herstellung:
Bartosz Plaksa
Lizenzen:
Irene Sciarra
Syndication:
Stefanie Lügen (LtG.), Mariés Weichmann (stellv. LtG.)
Telefon (0 40) 27 17-20 21-/20 24,
Telefax (0 40) 27 17-20 89,
e-Mail: syndication@jalag.de
Internet: www.jalag-syndication.de
Verlagsleitung Special Interest Magazine:
Oliver Voß
Geschäftsführung Special Interest Magazine:
Peter Rensmann



Für unverlangt eingesandte Manuskripte und Foto-
grafien wird keine Haftung übernommen. Gültig ist
die Anzeigenpreisliste Nr. 24 (SELBER MACHEN).
SELBER MACHEN ist im Zeitchriftenhandel und in allen
Verkaufsstellen des Bahnhofsbuchhandels erhält-
lich. Preis des Einzelheftes € 2,95 einschl. 7 % MwSt.
© Copyright geschützt. Nachdruck nur mit schrift-
licher Genehmigung des Verlags. Alle Entwürfe und
Pläne sowie Darstellung der Ideen unterliegen dem Schutz des
Urheberrechts. Das Führen der Zeitschrift im Lesezirkel ist nur
mit schriftlicher Genehmigung des Verlags gestattet.
Printed in Germany:

Gotha Druck und Verpackung GmbH & Co. KG, Wechmar,
Reproduktion: Fire Dept. GmbH, Hamburg

Das Jahresabonnement mit 12 Ausgaben kostet in Deutsch-
land € 35,40; bei Versand in das Ausland € 43,40 inklusive
Porto und Verpackung.

Abonnenten-Betreuung:
Abo-Service, Postfach 60 12 20,
22212 Hamburg.
Telefon (0 40) 87 97 35 40,
Telefax (0 40) 27 17-20 79,
Internet: www.jalag.de/aboshow

Bei Nichtbelieferung ohne Verschulden des Verlags oder infolge
von Störungen des Arbeitsfriedens bestehen keine Ansprüche
gegen den Verlag. Bestellungen von Einzelheften richten Sie
an: PSG Presse Spezial Handels GmbH, Postfach 60 23 26,
22301 Hamburg, mit Angabe der entsprechenden Heftnummer
und des Erscheinungsjahres. Jedes einzelne Heft kostet
€ 2,95 zuzüglich anteiliger Versand- und Bearbeitungskosten.
Zahlen Sie bitte erst nach Rechnungserhalt. ISSN 0171-614X
SELBER MACHEN (USPS no 0016827) is published monthly by
JAHRESZEITEN VERLAG. Subscription price for USA is \$ 50 per
annum. K.O.P.: German Language Pub., 153 S Dean St,
Englewood NJ 07631. Periodicals Postage is paid at
Englewood NJ 07631 and additional mailing offices. Post-
master: Send address changes to: SELBER MACHEN, GLP,
PO Box 9868, Englewood NJ 07631.

Weitere Titel im JAHRESZEITEN VERLAG:
A&W Architektur und Wohnen, COUNTRY,
DER FEINSCHMECKER, FÜR SIE, MERIAN,
PETRA, PRINZ, VITAL, ZUHAUSE WOHNEN

JAHRES
ZEITEN
VERLAG

Ein Unternehmen der
GANSKE VERLAGSGRUPPE

selber machen **Garten**



Wenn Sie neue Ideen suchen...

... sehen Sie sich mal **SELBER MACHEN-Garten 2/06** mit **Bau-Ideen für den Sommer** an, das es noch am Kiosk gibt. Genau das Richtige für warme Tage, an denen sich das Leben vorwiegend draußen abspielt, sind die drei Gärten, in denen es keinen Rasen gibt. Wer Lust zum Bauen hat, findet unter den Gartenhäusern sicher eines, das zum Nachmachen verlockt. Schneller fertig sind Rankhilfen zum Selbermachen, Objekte mit Mosaikfliesen oder die wieder flottgemachten Liegestühle. Und natürlich gibt es noch viele andere praktische Tipps, die Ihren Gartensommer noch schöner machen.

Diese Hefte können Sie noch bestellen...

- **SM Garten 1/2006:** Kleine Gärten ganz groß. Gewächshäuser, Blumentöpfe, Sprudelbecken. Dazu: Der neue große Garten-Praxis-Teil.
- **SM Garten 4/2005:** Gärten für Tiere, Geräterhäuser, Pflanzen für kleine Gärten.
- **SM Garten 3/2005:** Sitzplätze, Pergolen und Minitische. **Mit kostenlosem Bauplan für ein Gartenhaus.**
- **SM Garten 2/2005:** „Sommer“ – Familiengärten, Terrassen und Holzdecks sowie Pavillons und Teiche.
- **SM Garten 1/2005:** „Frühling“ – Gartenhaus zum Nachbauen, Holzanstriche, Frühbeete, Wassermühle.
- **SM Garten 4/2004:** Planen in der Winterpause: Hanggärten, Terrassen, Trockenmauer.
- **SM Garten 3/2004:** Gärten für Kinder; Schattengarten, Pavillons und Schwimmteiche.



Ganz genau: unsere Baupläne!

Wollen Sie Verschnitt und Lehrgeld vermeiden, wenn Sie Ihr nächstes großes DIY-Projekt angehen? Dann haben wir die richtige Antwort für Sie: unsere Baupläne! Denn diese Bögen gehen mit ihren Texten, Fotos und Grafiken weit über die in SELBER MACHEN angebotenen Informationen hinaus: Jeder Arbeitsschritt ist genau dokumentiert, jedes Detail festgehalten, und wenn nötig, bieten die Baupläne auch Vorlagen in Originalgröße. Dazu gibt es immer eine Materialliste.

Ein seit 25 Jahren bewährtes und von unseren Lesern geschätztes Serviceangebot. Pro Bauplan berechnen wir Ihnen nur 5 Euro. Übrigens: Es gibt immer noch unsere beliebten Überraschungspakete: Sie wählen das Thema (Wohnen oder Kinder), wir senden Ihnen dazu fünf passende Baupläne für zusammen nur 10 Euro. Was auch immer Sie bestellen, wir benötigen von Ihnen folgende Angaben: Ihre Adresse sowie – ganz wichtig – die Kennziffer der Baupläne (zum Beispiel: „3/96 – Anrichte“). Die Bestelladresse finden Sie im roten Kasten unten. Als Abonnent (Abo-Nummer angeben!) bekommen Sie bei uns 20 % Rabatt.



Bauplan-Übersicht

Sie würden gern alle Bauplanmotive noch einmal ansehen? Dann sollten Sie uns einen an Sie selbst adressierten, mit 55 Cent frankierten Briefumschlag („Din C6 lang“) schicken. Sie erhalten dann umgehend eine Bauplan-Übersicht.

Redaktion SELBER MACHEN
„Bauplan-Übersicht“
Postfach 60 23 69
22233 Hamburg

Oder Sie schicken eine e-Mail an shop@selbermachen.de

Dann bekommen Sie die Bauplan-Übersicht als PDF-Datei.



Die SELBER MACHEN-Jahres-CD-ROM 2005

Gibt es noch Leser, die das digitale Archiv von SELBER MACHEN nicht kennen und nutzen? Wir können uns das kaum vorstellen. Deswegen nur noch einmal zur Erinnerung: Die Jahres-CD-ROM mit allen Seiten, Fotos und Bauvorschlägen aus SELBER MACHEN 2005 ist immer noch lieferbar!

Jahrgang 2005 komplett für

15 Euro

plus 2,20 Euro für Versand

SELBER MACHEN-Abonnenten erhalten die CD-ROM für nur 12 Euro
(plus 2,20 Euro für Versand)

Unsere neue Service-Adresse

Ganz gleich, ob Sie eine CD-ROM, ein Sonderheft oder einen Bauplan wünschen – bitte bestellen Sie wie folgt:

- per Internet www.selbermachen.de
- per e-Mail shop@selbermachen.de
- per Service-Postkarte **SELBER MACHEN-Shop c/o PSG Presse Spezial Handels GmbH**
Postfach 60 23 26
22233 Hamburg
- per Telefon (040) 8797 3530;
(Mo. bis Fr., von 9 bis 17 Uhr)

Pro Bestellung berechnen wir Ihnen 2,20 Euro für Porto sowie Verpackung. Bezahlen können Sie per Rechnung oder Lastschrift. Und wenn Sie uns Ihre Abo-Nummer mitteilen, dann bekommen Sie 20 Prozent Rabatt auf den Warenwert.

SERVICE

KATALOG-SHOP

Aktuelle Baupläne:

Adventskalender	
„Wintermärchen“	11/2004
Anrichte	3/96
Aufsatzschrank	6/97
Ausziehtisch	8/96
Autofähre	9/98
Bauernbank 1	9/96
Bauernbank 2	3/2001
Bauernhof	1/98
Baumbank	6/2003
Bierbar	9/92
Erdgewächshaus	4/2003
Gartenbank I	5/89
Gartenbank II	5/91
Gartenbank III	5/93
Gartenhaus	5/2001
Gartenküche	6/2006
Gartenlaube 1	6/2000
Gartenlaube 2 (Laubenbank)	6/2002
Gartensystemmöbel	7/97
Gartentiere 1	3/98
Gartentiere 2	3/2000
Gartentiere 3	4/2001
Gartentor	2/2001
Geschirrschrank	12/93
Glaspavillon	8/2004
Hochbett „Trauminsel“	12/97
Kinderbett „Binnenschiff“	2/2003
Kinderbett „Brummi“	10/95
Kinderhaus 1	8/2001
Kinderhaus 2	6/2005
Kinderzimmer-Haus	2/2000
Klappbrücke	7/2000
Koffertruhe	8/97
Kommoden-Tisch	10/96
Küchenblock 1	5/97
Küchenblock 2	3/2004
Lagerhaus	10/93
Landhaus-Tellerbord	3/97
Landhausvertiko	12/95
Leuchtturm 1	7/99
Leuchtturm 2 „Roter Sand“	9/2000
Leuchtturm 3 „Wittenbergen“	8/2005
Omas Schrank	11/92
Pavillon 1	7/94
Pavillon 2 (Blechdach-)	7/2002
Piratenschiff	7/95
Planwagen	4/97
Rettungskreuzer	9/94
Ritterburg	12/99
Rosenbögen	6/2005
Sandkiste „Dampflok“	3/2002
Sandkiste „Lastwagen“	7/2004
Sandkiste „Sandkutter“	4/2000
Schaukelpony	10/97
Schaukelstuhl	1/96
Schaukeltiere	3/2005
Spielhaus	7/96
Spitzgiebel-Haus	6/2004
Terrassenliege	6/94
Terrassenmöbel	5/95
Vitrine	8/94
Vordach (Glas-)	9/2002
Wanduhr	2/96
Waschtisch	6/95
Wassermühle 1	8/95
Wassermühle 2	6/2001
Wassermühle 3	5/2004
Wechselsitzer	6/99
Weihnachtsdiorama	11/98
Weihnachts-Gartenpyramide	11/2000
Weihnachtskarussell	11/97
Weihnachtskarussell	11/2005
Weihnachtskrippe 1	12/92
Weihnachtskrippe 2	11/2001
Weihnachts-Krippenkarussell	11/95
Weihnachtspyramide	11/99
Weihnachtsspieluhr	11/93
Werkzeugschrank	1/97
Wickelkommode	9/97
Wiege (Bauern-)	3/99
Wiege (Schaukel-)	2/97
Windmühle (Griechisch)	8/99
Windmühle 1	7/98
Ziehbrunnen	5/99



Nah am Wasser

Wer sich bisher vor die Wahl „Teich oder Terrasse?“ gestellt sah, sollte hier genau hinschauen. Wir haben nämlich beides kombiniert.



Die Draufsicht zeigt die Dimension der Anlage. Auf der anderen Terrassen-seite ein Mäuerchen als Abgrenzung.

Die Kombination von Gartenteich und Terrasse birgt einen großen Vorteil: Sie sitzen immer trocken, sauber und bequem, während Sie sich an dem mannigfaltigen Leben im und um den Teich erfreuen. Es ist quasi die erste Reihe, die Sie sich selbst bauen. Der Clou unserer Konstruktion ist, dass sie das Gefühl vermittelt, die Terrasse schwebe über dem Wasser. In Wirklichkeit sind beide aber streng voneinander abgegrenzt. Diese Lösung haben wir deshalb bevorzugt, weil die Gründung und Verankerung einer Terrasse über dem Teich mit erheblichem Aufwand und einem nicht unerheblichen Risiko für Bauholz und Teichfolie verbunden sind. In unserem Fall ziehen Sie die ausgebreitete Teichfolie einfach bis zur Rahmenverblendung der angrenzenden Terrassen-Unterkonstruktion hoch, und die Illusion des Schwebens ist perfekt.



gebaut



Fotos: Christian Bordes (4); 3D-Objekt/Werner Hack (24); Zeichnungen: Tillman Straszburger

Als wäre der Teich an sich nicht schon schön genug, lassen wir ihn seiner Mitte auch noch ein lustiges Wasserspiel plätschern.

Am Anfang steht die Terrasse

Fangen Sie beim Bauen grundsätzlich mit der Holzterrasse und deren Gründung an. So haben Sie nämlich jederzeit von allen Seiten Zugang zum gesamten Bauwerk. Deses Grundkonstruktion ist relativ einfach: Ein verschraubter Holzrahmen mit Zwischenträgern wird über Pfostenschuhe in Betonfundamenten verankert und anschließend mit Brettern verschalt. In unserem Fall mit einer Besonderheit ausgestattet: Ein kleiner Bachlauf durchschneidet die Fläche.

Wichtig: Um ein zu starkes Federn der ganzen Terrasse zu verhindern, dürfen die einbetonierten Pfostenschuhe nur maximal 1,2 m auseinanderliegen. Die Verbindungen der vier Rahmenseiten untereinander und mit den Zwischenträgern müssen Sie unbedingt mit verzinkten Stahlwinkeln ausführen, denn Spaxschrauben im Hirnholz können sehr leicht ausreißen und so die ganze Konstruktion gefährden!

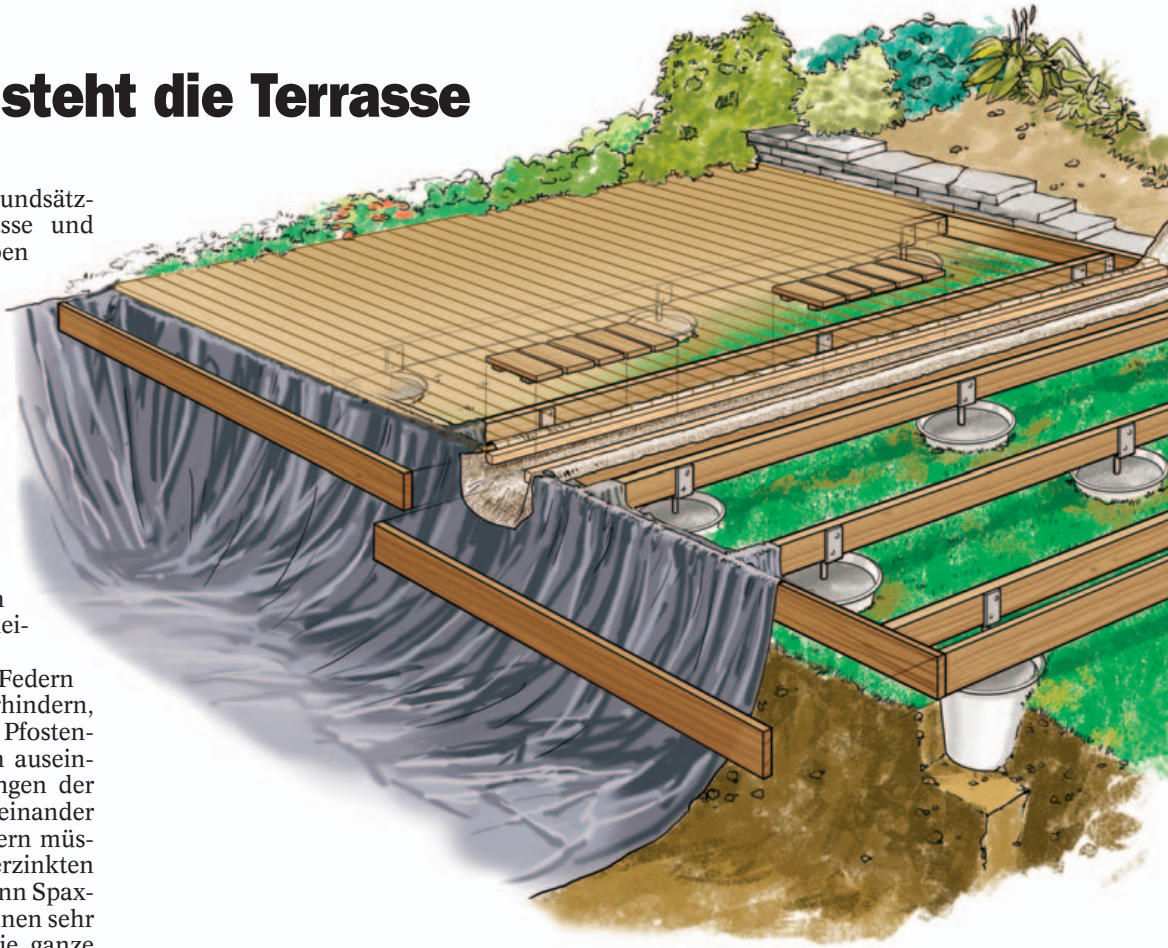

Den Rahmen des Unterbaus montieren Sie stumpf und verbinden ihn mit Spaxschrauben und verzinkten Winkeln.



Die Zwischenträger stecken Sie in U-förmige Metallwinkel. Setzen Sie die Hölzer an der Oberseite bündig zum Rahmen.



Für die Verankerung im Boden verwenden Sie Pfostenhalter, die Sie im Abstand von etwa 1,2 m von unten an die Zwischenträger schrauben.



Nach dem Abstecken der Grasnarbe graben Sie zunächst den Flachwasserbereich (10 bis 20 cm Tiefe) entlang des Teichrandes ab.



Mit einer geraden Latte und der Wasserwaage prüfen Sie die Höhengleichheit der Teichrandes und die Tiefe der einzelnen Teichzonen.



Säubern Sie das Teichbecken sorgfältig von groben Steinen und vor allem von einragenden Wurzeln. Sie können die Teichfolie schädigen.



Um zu verhindern, dass der umliegende Boden durchfeuchtet wird, graben Sie in der Randzone eine umlaufende Drainagerinne.

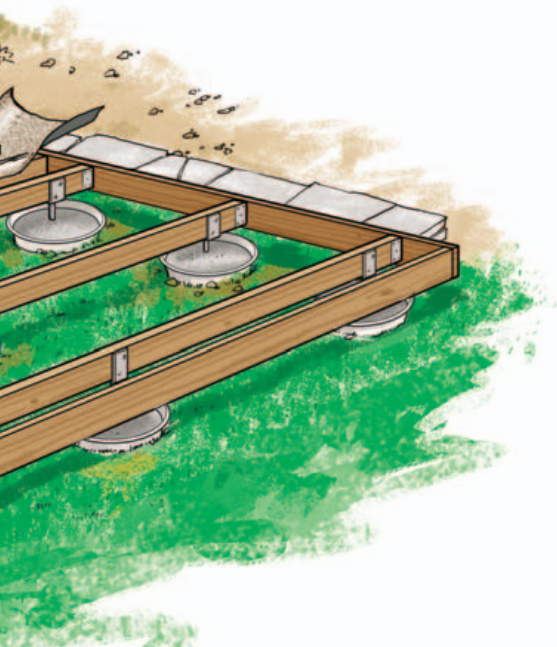

Auf dieser Zeichnung können Sie das Prinzip der Teichfolienbefestigung an der Terrasse per aufgedoppelter Blende erkennen. Der Bachlauf wird von der Rückseite über einen Zulaufschlauch gespeist. Eine im Teich platzierte Pumpe sorgt für den Kreislauf.

Thermoholz – was ist das?

Im Außen- wie mittlerweile auch im Innenbereich kommt immer häufiger eine besondere Holzart zum Einsatz, das so genannte Thermoholz. Dabei handelt es sich um meist einheimische Holzarten wie Eiche, Fichte, Erle, Kiefer oder Birke, die vor ihrem Einsatz in einem Ofen einer großen Hitze von über 200° C ausgesetzt werden. Diese Hitze hat zur Folge, dass die inneren Spannungen des Holzes verringert und seine Wasseraufnahmefähigkeit drastisch reduziert wird. Außerdem wird auch noch der holzeigene Zucker abgebaut, der dann den gemeinen Fäulnispilzen nicht mehr als Nahrung zur Verfügung steht.

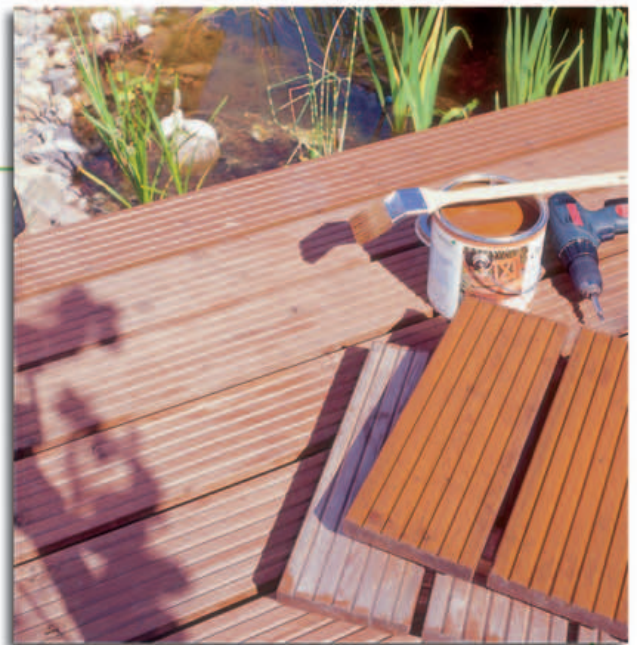

Diese veränderten Eigenschaften machen die einheimischen Hölzer zu echten Konkurrenten zu den tropischen, nicht ganz unproblematischen Exoten wie Bangkirai oder Jatoba. Das um so mehr, als etwa thermobehandelte Fichte um ein Vielfaches billiger zu haben ist.

Auf Grund der relativen Feuchteunempfindlichkeit ist Thermoholz im Außenbereich ideal. Direkten Erdkontakt verträgt es aber nicht. Auch die Verarbeitung, sprich das Vorbohren der Schraublöcher, bleibt gleich, weil das Holz sehr spröde wird und leicht reißen kann.



Den kompletten Unterbau stellen Sie auf seinen endgültigen Platz und markieren die Fundamentpunkte mit Kreide auf dem Boden.



Graben Sie die Eimer bis zum Rand an den markierten Punkten ein. Platzieren Sie den Unterbau in den Eimern und richten Sie ihn aus.



Die Eimer betonieren Sie aus, und zwar bis zum Rand. Sie bleiben im Loch (verlorene Schalung). Beton über Nacht abbinden lassen.



Die Steinfole für den Bachlauf legen Sie zwischen die zwei mittleren Traghölzer und fixieren sie mit einigen schweren Gegenständen.



Ein Teichvlies von etwa 3 mm Stärke, das Sie vorab im Becken ausbreiten, dient als Schutzpolster für die eigentliche Teichfolie.



Die Teichfolie breiten Sie nun im Becken aus und passen sie per Hand den Teichzonen an. Fixieren Sie sie am Rand mit Steinen.



Die Steinfole des Bachlaufes fixieren Sie mit Leisten beidseitig an den Rahmenhölzern des Podests. Hier liegen später die Abdeckungen auf.



Die Teichfolie befestigen Sie, indem Sie sie zwischen Rahmenholz und eine Aufdopplung legen und das Ganze von vorne verschrauben.

Technik hält den Teich gesund

Was wäre ein stimmungsvoller Sitzplatz am Teich ohne anregendes Wasserspiel und effektvolle Beleuchtung? Eine halbe Sache. Insofern ist die Installation der Teich-technik Ihr letzter Schritt, bevor der Teich endgültig gefüllt wird.

Am wichtigsten dabei ist der Teichfilter. Teiche können ihr biologisches Gleichgewicht nämlich erst ab einer gewissen Größe selbst regulieren, kleinere brauchen Hilfe. Der Teichfilter saugt das Wasser an, lässt es durch sein Inneres mit allerlei Filtern laufen und entlässt es geklärt wieder. Hauptproblem jedes Teichs sind dabei die Algen, die durch UV-Bestrahlung im Filter beseitigt werden.

Beim Wasserspiel kommt eine kleine Pumpe zum Einsatz. Ein externer Ansaugfilter ist hier von Vorteil, weil Sie den dann in weniger schlammigen Teichzonen aufstellen können. Wasserspiele sind nicht nur hübsch anzuschauen, sie erfüllen auch einen wichtigen Zweck zur Gesunderhaltung des Teichs. Sie reichern durch ihr Sprudeln nämlich das Wasser mit Sauerstoff an – für eventuell eingesetzte Fische lebensnotwendig.

Teichzonen und -pflanzen

Bei der Teichplanung müssen Sie immer mehrere Teichzonen einplanen. Mindestens 80 cm ist die Tiefwasserzone tief. Hier gedeihen die Unterwasser- und Schwimmblattpflanzen wie Seerose oder Laichkraut. Die Mindesttiefe ist wichtig, damit durch den winterlichen Frost nicht das ganze Becken vereist und alles Leben stirbt.

Am Teichrand schließt die so genannte Flachwasserzone an, die mit nur 10 bis 20 cm Tiefe den Pflanzen der Uferzone einen idealen Lebensraum bietet. Am Übergang vom Wasser zum Erdreich liegt dann eine immerfeuchte Sumpffzone, in deren Gefilden sich die bunt blühende Flora wie

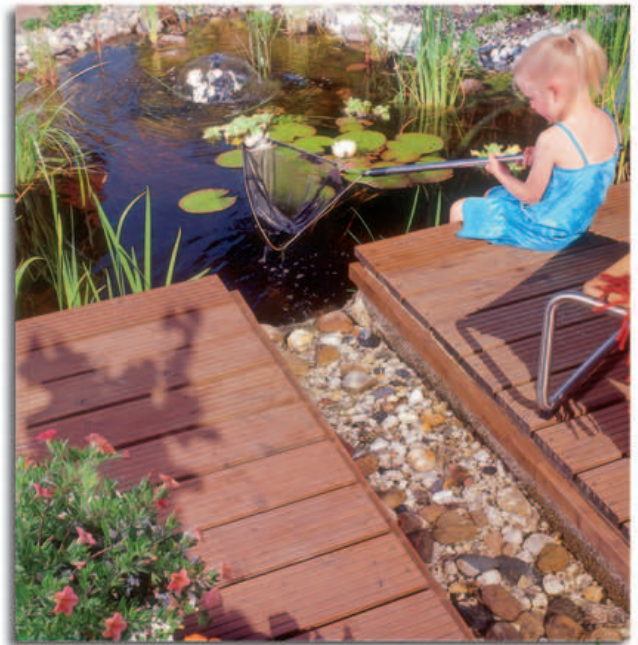

etwa die Sumpfdotterblume zuhause fühlt. Für die Randbepflanzung gibt es Böschungsmatten mit Pflanztaschen. Die Wurzelballen schlagen Sie vorher in Pflanztücher ein, damit die Erde nicht ausgespült wird. Die Tücher verrotten mit der Zeit rückstandsfrei.



Es folgt die Beplankung der Bodenkonstruktion. Beginnen Sie an der Teichseite, damit es einen schön anzusehenden Abschluss gibt.



Verwenden Sie Edelstahlschrauben (4 x 60 mm), da die nicht rosten. Bohren Sie in 80% des Schrauben-Ø vor und versenken Sie die Köpfe.



Aus dem gleichen Holz fertigen Sie auch die Bachlaufabdeckungen, aus fünf Brettern und zwei von unten verschraubten Halteleisten.



Zum Abschluss legen Sie die Abdeckungen ein. Die Fugenbreiten von Terrassenbelag und Abdeckung sollten einander entsprechen.



Die Wasserspiel-Pumpe ist in ihrer Durchlaufmenge vom Ufer aus regulierbar. Stellen Sie sie auf eine waagrecht ausgerichtete Steinplatte.



Unabdingbar ist ein Filter, hier ein Zweikammer-Set. Die eingebaute UV-Lampe bestrahlt das Wasser und minimiert so die Algenbildung.



Mit 12-V-Niederspannung werden die Strahler betrieben. Sie und den Transformator können Sie im und außerhalb des Wassers einsetzen.



Die Stromversorgung sichern Sie über einen wasserdichten und fernbedienbaren Gartenstromverteiler, den Sie unauffällig platzieren.

WO WISSEN ZUM VERGNÜGEN WIRD.



MERIAN

live!

guide

kompas

scout

map

Forschungsflughafen und Welfenschloss, Softwareschmiede und Traditionshandwerk, restaurierte Altstadt und historische Landschaft – Braunschweig bringt es zusammen. Touristinfo Braunschweig, Telefon 05 31/4 70 20 40, Email: touristinfo@braunschweig.de, www.braunschweig.de MERIAN bietet Reportagen von exzellenten Fotografen und den besten Autoren der Welt – mit aktuellen Informationen, nützlichen Tipps und umfangreichem Kartenmaterial.

IM GUTEN BUCH- UND ZEITSCHRIFTENHANDEL ODER UNTER TELEFON
0 40/87 97 35 40 UND WWW.MERIAN.DE

MERIAN

Die Lust am Reisen

... noch näher am Wasser

Sie haben Gefallen gefunden an einer Terrassen-Teich-Kombination im eigenen Garten? Wir haben noch mehr Beispiele für die gelungene Synthese von Holz und Wasser.

Wie eingangs erwähnt, ist es schwierig und riskant, die Terrasse direkt auf dem Teichboden zu gründen. Und wenn Sie genau hinschauen, werden Sie erkennen, dass die Terrassen auf dieser Seite alle mehr oder weniger weit übers Wasser ragen. Je weiter die begehbaren Flächen überstehen, desto stärker müssen die tragenden Hölzer sein, damit die Terrasse nicht zum federnden Sprungbrett wird.

Grundsätzlich sind alle Gartenhölzer für den Verbau am Wasser geeignet. Neben Thermoholz ist das vor allem Bangkirai und Jatoba (zwei Exotenhölzer) sowie alle druckimprägnierten Kiefern- und Fichtenhölzer. Red Cedar ist wegen seiner Weichheit ungeeignet.



Sitzplatz im Grünen

Wie im Urwald fühlen sich die Bewohner bei dieser Terrassenvariante, weil der angrenzende Teich mit sehr hohen und dichten Pflanzen bestückt ist. Ein Idyll für Menschen und vor allem für Tiere aller Art.

Kleine, aber feine Lösung

Ein rundes Becken am Terrassenrand ist eine schöne Alternative, wenn der Platz für einen großen Teich fehlt. Wichtig: Eingelegte Natursteine und eine üppige Vegetation brechen die sehr strenge Kreisform wieder auf.



Deck mit Verlängerung

Diese Terrasse hat an einer Seite eine bootstegartige Verlängerung in das Blumenbeet hinein. Die einzelnen Dielen sind durchgehend verlegt, ohne komplette Fuge. Die bunten Blumenkübel am Rand machen schon mal Appetit auf noch mehr blühendes Bunt.



Wirklich überragend

Ähnlich einer kleinen Halbinsel ragt diese kreisrunde Terrasse über den angrenzenden Gartenteich. Ein Platz für Feriengefühle mitten im Garten. Die Unterkonstruktion für runde Terrassen ist allerdings erheblich aufwendiger als die für rechteckige.



Immer in Bewegung

In einer Ecke dieses kleinen Wassergrabens liegt ein schwerer Sprudelstein, der permanent die an sich ruhige und spiegelnde Oberfläche belebt. Der Sprudler selbst wird von einer im angrenzenden Beet versteckten Pumpe ununterbrochen mit Wasser aus dem Graben versorgt.



Auf verschiedenen Ebenen

Optimal ist diese Terrasse in Höhe und Form an den angrenzenden Wintergarten angeschlossen. Die beiden unterschiedlich hohen Teilbereiche lockern die Fläche auf. Die ganze Terrasse ragt ein Stück über den Teich, ohne selbst darin zu stehen.

! SERVICE

WAS IST...?

ESTRICHBETON

Eine Mischung aus Zement und Zuschlagstoff (Sand, Kies) von feiner Körnung sowie Wasser, die hauptsächlich beim Herstellen von Estrichen benutzt wird. In Säcken gehandelte Fertig-Estrichbeton bietet gerade für Selbsterbauer den Vorteil, dass das wichtige Mischungsverhältnis von Zement zu Sand immer genau stimmt und der Beton voll tragfähig wird.

PFOSTENHALTER

Stahlelemente, mit denen man Holzpfosten in oder auf einem Betonfundament verankern kann. Verschiedene Modelle sind im Handel (H-Anker, Pfostenschuhe etc.), für unsere Zwecke reichen aber die einfachen Pfostenhalter in U- oder L-Form völlig aus.



Wichtig: Bei Pfostenträgern sollten immer alle Bolzenlöcher – in der Regel sind es zwei auf jeder Seite – zum Verschrauben genutzt werden.

WO GIBT'S...?

TEICHTECHNIK:
Oase GmbH,
Tel. (0800) 6 27 37 58;
HOLZ:
Osma Holz & Color,
Tel. (0 25 81) 9 22-100.

Die Herstelleradressen finden Sie auf Seite 54.

Heiß

Sommer, Sonne und Grillgenuss in großer Runde. So beliebt wie das Grillen ist, so groß ist auch die Auswahl an Geräten. Wir stellen verschiedene Systeme vor und zeigen, worauf Sie achten müssen, damit nichts anbrennt.

HOLZKOHLENGRILL

Für eingefleischte Grillfans kommt nur offenes Feuer mit Holzkohle in Frage. Sie schwören auf den Duft und das unvergleichliche Aroma. Da laut Umfrage 80 Prozent der Deutschen diese Methode bevorzugen, ist das Angebot in dieser Kategorie entsprechend vielfältig. Das reicht vom einfachen Gerät bis zum TÜV-geprüften Grill mit Plakette. Qualität und Sicherheit sind zwar etwas teurer, zahlen sich auf Dauer aber aus.

Wer nicht nur gern grillt, sondern auch lauschige Sommerabende an offener Feuerstelle genießen möchte, kann sich einen **gemauerten Grillkamin** im Garten aufstellen – handwerkliches Geschick vorausgesetzt. Bausätze (1) gibt es für diese Dauerbrenner schon ab 100 Euro. Wenn Sie das Betonrau nicht mögen, können Sie den Grillkamin mit einem weißen oder farbigen Rollputz verschönern.

Seit Jahren ein Renner ist der **Kugelgrill**, der, wie der Name schon sagt, sich mit dem Deckel zu einer Kugel (2) verschließen lässt („One-Touch Gold“ von Weber, 265 Euro). Der Vorteil: Man steht nicht im Rauch und kann den Grill auch mal unbeobachtet lassen, ohne



„Heißer Typ“ als Bausatz
Der Grillkamin aus Betonfertigteilen muss präzise nach Montageanleitung zusammengesetzt und verklebt werden, damit der Grillrost auch perfekt sitzt.

geliebtes Sommerversnügen

dass etwas passiert. Grillgourmets lieben die große Kugelform, weil sie auch ein üppiges Großprojekt zulässt. Wichtig: Bei geschlossener Haube entsteht eine größere Hitze im Innenraum, so dass die Grillzeiten sich gegenüber den Freiluftgeräten etwas verkürzen. Da man das Grillgut nicht ständig im Auge hat, sollte man öfter einen Blick unter die Haube werfen.

Eine gute Verteilung der Hitze lassen **Schwenkgrills** zu. Ab und zu dem Rost einen Schubs geben, so dass die Kreisbewegungen die Garhitze gut verteilt. Das Modell „Hot“ (3) ist gleichzeitig auch Feuerschale. Dazu einfach den Schwenkarm entfernen (Wood Steel & More, 314 Euro). Vorsicht, diese Kombination geht nur bei dafür vorgesehenen Grills!

Eine bequeme Arbeitshöhe zeichnet **Säulengrills** aus. Aus Edelstahl, mit regelbarer Luftzufuhr und vierfach verstellbaren Grillrost (4) ist das robuste Gerät (Obi@Otto) mit 50 Euro ausgesprochen preiswert.



Fotos: Foodpicto (1), Michael Holz/Jalag (2)

WIR SUCHEN EIN NETTES ZUHAUSE!

Super-Prämien für alle, die neue Leser werben.



www.jalag.de/aboshop



5



6



7



Neben den Holzkohlegrills für den Garten gibt es auch **Picknickgrills**, die man für die geselligen Strandpartys einpackt. Auch hier sollten Sie beim Kauf auf Qualität und Sicherheit achten. Die Billigrills aus dem Mitnahmemarkt sind meist ihr Geld nicht wert. Zum einen ist das Blech zu dünn und verzieht sich schon beim ersten Anheizen. Zum anderen wackeln die Beine und beim kleinsten Stoß liegt die Bratwurst im Sand. Außerdem verleiten die Wegwerfgrills dazu, dass sie nach dem Grillspaß am Strand oder im Stadtpark zurückbleiben.

Praktisch und handlich ist der Kugelgrill **(5)** („Smokey Joe Gold“ von Weber, zirka 73 Euro). Für einen sicheren Transport sorgt der verriegelbare Deckel. Ein Raumwunder für unterwegs ist der „Mini-Grill“ **(6)**, denn das komplette Stück aus Edelstahl passt mit zerlegtem Rost in das rechte Rohr, das die Länge eines Lineals hat (Wood Steel and More, 35 Euro). Kaum größer als ein Laptop ist dieser Koffergrill **(7)**. Im Handumdrehen lässt er sich auf- und abbauen und verschwindet platzsparend im Auto, Boot oder auf dem Balkon. Durch Verstellen der Glutwanne aus hitzebeständigem Stahl kann die Hitze optimal reguliert werden. Der Grillrost ist spülmaschinenfest (von Campo'bel, 295 Euro).

GASGRILL

Während für Pyromantiker das Ritual des Feuermachens einfach zum Grillvergnügen dazugehört, entdecken andere die Vorteile des Gasgrills. Im Vergleich sind sie zwar teurer als Holzkohlegrills, aber sie produzieren weder Staub noch Asche und nach ein paar Minuten haben sie ihre Betriebstemperatur erreicht. Für die Hitzeverteilung sorgen entweder Lavagestein oder Keramikfliesen, die über dem Brenner liegen. Bei hochwertigen Geräten lässt sich die Hitze unterschiedlich regeln. Gaskartuschen (im Baumarkt) sind schnell angeschlossen, und man kann viele Wochen lang grillen, ohne nachzutanken. Weiteres Plus: Nach Partyschluss entfällt die Feuerwache, denn ein Dreh am Regler genügt, und die Flamme ist aus. Gerät **(8)** mit großer Grillfläche für 89 Euro. „Classic Grande“ **(9)** mit seitlichen Keramikbrennern, etwa 450 Euro (beide Campingaz).



8



9



Rainer Sass
Der TV-Koch ist Genießer – auch bei Grillfleisch.

„Grillen ohne Holzkohle ist kein Grillen“, meint der wortgewandte Fernsehkoch Rainer Sass. Bei Gas- und Elektrogrills fehlt ihm das typische Grillaroma, denn Grillen ist seine Passion. „Keine Angst vor großen Fleischstücken“, sagt er und gibt einen Tipp für T-Bone-Steaks: „Zwei Stück à 750 g – das reicht für vier Personen. Grillzeit: durchgebraten etwa 12 Minuten je Seite, medium je 8 Minuten, blutig pro Seite 6 Minuten. Am Vorabend mit etwas Olivenöl, Knoblauch und Kräutern marinieren. Nehmen Sie sich Zeit und machen Sie Ihre Barbecue-Soßen selbst – sie schmecken garantiert besser als jeder Fertig-Dip!“

Foto: Olaf Gollinek

ELEKTROGRILL

Auf knisternde Flammen muss man bei den Elektrogrills ganz verzichten. Aber diese Garmethode mit Heizschlangen setzt auch weniger auf romantisch angehauchtes Lagerfeuer als eher auf die Verlagerung des Backofens. So kann der Gastgeber bei den Gästen bleiben, statt ständig in der Küche zu hantieren. Auch wer gesund grillen will, kommt hier auf seine Kosten. Denn edle Fische, Gemüse und Entenbrust können ohne Fett und bei gleichbleibender Temperatur zubereitet werden. Voraussetzung ist eine Steckdose. Für Strandpartys fallen Elektrogrills also aus. Mühseliges Reinigen entfällt auch, denn Aufwandschale und Antihaft-Grillrost kommen in die Spülmaschine, wie bei diesem Barbecue-Grill (10) mit Brathautbe (Pro-Idee, 129 Euro). Das Gerät „Q 140“ mit verschließbarem Deckel (11) lässt auch Grillfreuden auf dem Balkon zu, ohne die Nachbarn zu stören (Weber, 195 Euro). Krosses Fleisch oder Gemüse, entweder geschmort, gegrillt oder geröstet, kann man auf dem „Gourmet-Elektrogrill STG 4071“ (12) zubereiten. Als Tisch- und Standgerät. (EWT, 130 Euro).

Heiße Tipps für Grillfans

- Ob mit Holzkohle, Gas oder Strom – stellen Sie den Grill kippicher auf eine feste, ebene Fläche.
 - Verwenden Sie beim Anzünden niemals Benzin, Spiritus oder andere gefährliche Brennstoffe. Durch Verdunstung kann ein hochexplosives Luftgemisch entstehen. Nutzen Sie Anzündler mit TÜV-GS-Siegel oder nach DIN-Norm.
 - Halten Sie Kinder fern vom Grill. Er könnte kippen. Vorsicht ist nicht nur beim Anzünden geboten, sondern auch noch während der Grill abkühlt.
 - Legen Sie Fleisch, Fisch oder Gemüse (zartes Grillgut in Aluschalen) erst auf den Grill, wenn die Holzkohle durchgeglüht (45 Minuten) und mit einer weißen Ascheschicht überzogen ist.
- Heiße Kohle:** Mit dem Anzündkamin werden Holzkohlebriketts vorgeheizt (Weber, 25 Euro) und in den Grill geschüttet.



10



11

12



*Diese und noch mehr beste Adressen in Ihrer Stadt finden Sie im neuen PRINZ TOP GUIDE 2007



Jetzt im Handel!



Monika Brunstering, Gartenarchitektin aus Hamburg, sagt Ihnen, was diesen Monat zu tun ist.

Der Juli verspricht Sonne pur: Grund genug besonders bei Kübelpflanzen auf Gewächse zurückzugreifen, die auch mit trockener Hitze zurechtkommen (siehe rechts). Wer noch genug Elan verspürt, kann in seinem Garten eine Kräuterspirale anlegen. Wir haben unser Terrassenbeet damit ergänzt (Seite 72).

JETZT DARAN DENKEN:

● Blütezeit von Rosen verlängern

Welke Rosenblüten entfernt man, um den Flor zu verlängern. Dazu schneidet man nicht nur die vertrockneten Köpfe ab, sondern kappt den Trieb bis über die nächste Blattknospe. Ausnahme bilden Wildrosen: Sie bilden im Herbst schöne Hagebutten.

● Wildtriebe an Gehölzen ausmerzen

Unerwünschte Basistriebe von Bäumen und Sträuchern bilden am unteren Stamm im Traufbereich oft eine Vielzahl von Wildlingen. Sie schneidet man sauber ab, damit die Pflanzen keine Wuchskraft verlieren.

● Zweijährige Sommerblumen ziehen

Bis Mitte des Monats kann man noch zweijährige Sommerblumen wie Stiefmütterchen, Vergissmeinnicht, Isländmohn oder Bartnelken an einer freien Stelle im Garten vorziehen. Im September werden die Jungpflanzen dann an Ort und Stelle verpflanzt.

● Stauden und Topfpflanzen düngen

Krautige Stauden und Blütenpflanzen im Kübel sind für eine Gabe organischen Volldüngers dankbar: Sie fördern damit den Wuchs für den Rest des Sommers.

● Wasserpflanzen ausdünnen

Wuchernde Pflanzen im Teich werden mit einem Rechen herausgehoben und am Rand liegen gelassen. Wassertiere können so zurück in den Teich kriechen.



Am liebsten Sonne

Es gibt Pflanzen, die auch Trockenheit und heiße Mittags-sonne gut vertragen. Sie sind ideal für Töpfe und Kübel auf der sonnigen Terrasse oder für Beete in voller Sonne.

Auf der Südseite des Hauses, am Terrassenhang oder direkt an einer Mauer finden sich extreme Bedingungen für Pflanzen. Der Standort liegt den ganzen Tag in voller Sonne und der Boden ist oft trocken und sandig. Hier fühlen sich nur sehr angepasste Pflanzen wohl: Gewächse mit unempfindlichen, oft dickeren, grau-grünen, silbrigen und weißfilzigen Blättern. Sie schützen sich mit diesen Blättern vor dem Austrocknen. Die Gärtner sprechen von den sogenannten Prärie- oder Steppenpflanzen. Hierzu gehören viele mediterrane Gewächse wie Lavendel, Katzenminze und Salbei. Allen Pionieren aus den heißen Regionen der Erde ist gemein, dass sie keinen dichten Bestand und Enge ertragen. Sie sollten daher in großem Abstand von einander oder in Kübel gepflanzt werden. Durch die geringe Ausbreitungsmöglichkeit haben viele Pflan-

zen eine sehr schöne Art der Vermehrung gefunden: Sie blühen sehr lange und üppig, und versamen sich dann mit großem Erfolg. In Töpfen müssen die Südländer vor Staunässe geschützt werden, sonst verfaulen die Wurzeln. Der Blütenflor kann verlängert werden, wenn man die welken Blüten regelmäßig abschneidet. So verliert die Pflanze keine Kraft bei der Samenbildung.



Das Blumenrohr (*Canna indica*-Hybriden) zeigt nun seine imposanten Blüten. Im Freiland kultiviert man die Pflanze während der Sommermonate in Töpfen oder setzt sie in gut durchlässige Gartenerde. Sie braucht einen vollsonnigen Standort und viel Wasser.

Buchtipps

Es müssen nicht immer Zierpflanzen sein, die auf dem Balkon gedeihen. Auch Gemüse, Früchte und Kräuter fühlen sich hier wohl. In der neuen Smart-Reihe des Ulmer Verlags ist jetzt ein Buch erschienen, das sich ganz dem kulinarischen Schlaraffenland Balkonien widmet: „Der Naschbalkon“. Es wird flankiert von weiteren praktischen und preiswerten Smart-Ratgebern über „Minze“, „Exoten im Garten“ sowie „Zwiebelblumen“. **Natalie Faßmann: „Der Naschbalkon, gesund – lecker – dekorativ“, Verlag Eugen Ulmer, 6,90 Euro, ISBN 3-8001-4931-1**



Fotos: Borstell (5), Redeleit (3)

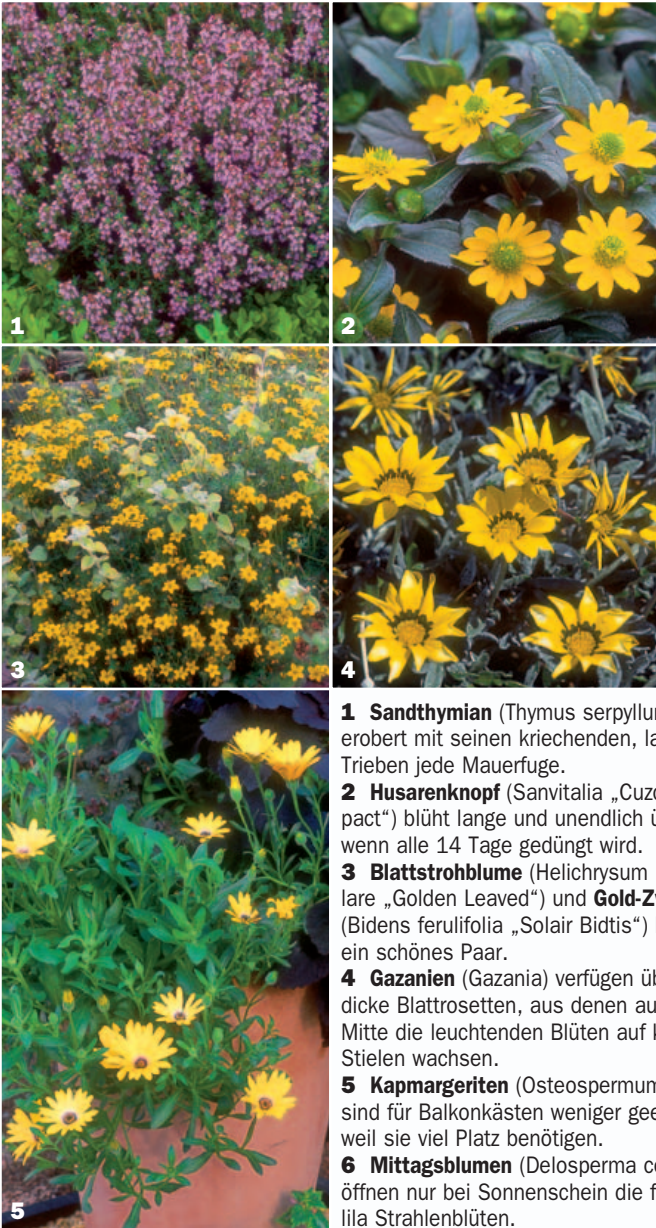

- 1 Sandthymian** (*Thymus serpyllum*) erobert mit seinen kriechenden, langen Trieben jede Mauerfuge.
- 2 Husarenknopf** (*Sanvitalia „Cuzco Compact“*) blüht lange und unendlich üppig, wenn alle 14 Tage gedüngt wird.
- 3 Blattstrohblume** (*Helichrysum petiolare „Golden Leaved“*) und **Gold-Zweizahn** (*Bidens ferulifolia „Solair Bidtis“*) bilden ein schönes Paar.
- 4 Gazanien** (*Gazania*) verfügen über dicke Blattrosetten, aus denen aus der Mitte die leuchtenden Blüten auf kurzen Stielen wachsen.
- 5 Kapmargeriten** (*Osteospermum*) sind für Balkonkästen weniger geeignet, weil sie viel Platz benötigen.
- 6 Mittagsblumen** (*Delosperma cooperi*) öffnen nur bei Sonnenschein die feinen lila Strahlenblüten.

Urzeit-Mulch hält länger

Unter den Blumenerden haben sich Produkte aus Xylit bereits einen Namen gemacht. Jetzt gibt es das Urholz – es ist rund 15 Millionen Jahre alt und wird im Braunkohletagebau gewonnen – auch als Mulch (etwa 7 Euro/60-l-Sack). Im Unterschied zu herkömmlichem Mulch verrottet das Material wesentlich langsamer und schützt so den Boden länger vor Austrocknung und Nährstoffverlust.

Info: www.naturprofi.com



WIR SUCHEN EIN NETTES ZUHAUSE!

Super-Prämien für alle, die neue Leser werben.



www.jalag.de/aboshop

Rund um die Terrasse

Ein Kräuterbeet wird angelegt

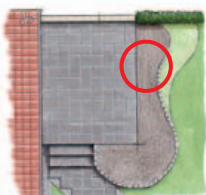

Der Standort in voller Sonne ist optimal für mediterrane Kräuter wie Basilikum, Rosmarin, Thymian, Salbei und Oregano. Darum wird im fünften Teil unserer Serie das Beet etwas vergrößert. In einer Kräuterschnecke finden die Pflanzen ihren Platz an der Hecke. Die Bruchsteine werden dazu in einer Spirale aufeinander gestapelt und mit lockerem Substrat (einem Gemisch aus Sand und Erde zu gleichen Teilen) gefüllt. Beim Bepflanzen dürfen auch die Ritzen und Steinfugen begrünt werden. Hier eignen sich am besten Zitronenthymian,

Schidsauerampfer und das Bergbohnenkraut. Dies gilt aber nur für die sonnige Seite. Im absonnigen Bereich wachsen Minze und Schnittlauch. Die restliche Fläche des neuen Beets wird mit Sommerblumen und Stauden bepflanzt.

Aus Lavendelblüten lassen sich sehr gut Trockensträuße binden. Abgeschnitten werden die Blüten, wenn sie sich gerade geöffnet haben. Die Stängel werden an der Basis gekappt. Die Blumen hängt man in Sträußen kopfüber an einem luftigen Platz im Halbschatten auf.



Illustration: Gebhardt

PflanzenSCHUTZ

☀ **Lilienhähnchen absammeln**

Löcher in den Blättern von Lilien sind das Werk von Lilienhähnchen. Die Käfer und ihre Larven können Sie leicht bekämpfen durch Absammeln per Hand. Halten Sie dabei ein Stück Pappe unter die Blätter, weil sich die Tiere bei Gefahr sofort fallen lassen. Lesen Sie auch die rosa Larven ab, die unter den Blättern in schwarzen Kothaufen sitzen.

☀ **Gegen Kartoffelkäfer vorgehen**

Erste auffällig gestreifte Käfer können bereits auf Kartoffelgrün gefunden werden, ebenso die dunkelgelben Eiablagen der Schädlinge auf den Blattunterseiten. Danach findet man dann orangerote Larven an den Blättern. Sind nur wenige Pflanzen vorhanden, können Käfer, Eier und Larven abgesammelt werden. Bei größerem Bestand eignen sich auch Neem-Produkte, deren Wirkstoff die Weiterentwicklung der Eier hemmt.

Natürliches Mittel gegen Insekten

Die biologische Alternative aus Blütenextrakt der Pyrethrum-Margerite und natürlichem Rapsöl Pyreth hilft erfolgreich gegen Insekten wie Blattläuse, Raupen und Fraßkäfer. Mit einer Pipette lässt es sich leicht dosieren, in Wasser angemischt wird es versprüht. Mehr Infos zu Pyreth Natur-Insektizid Dr. Stähler (100 ml 8,69 Euro, 250 ml 12,99 Euro): www.gartenapotheke.com



Natürlicher Schnecken-Schreck

Der aus Indien stammende Neem-Baum ist seit vorchristlicher Zeit als Heilspender bekannt. In Europa wird er seit einiger Zeit ob seiner positiven Eigenschaften für die menschliche Gesundheit genutzt. Doch auch für Pflanzen besitzt der Baum hilfreiche Substanzen.

Das macht sich jetzt das Naturprodukt „Schneckenzaun“ zunutze. Das Produkt zum Streuen oder Gießen besteht aus gemahlener und mechanisch gepresster Neem-Samen. Deren Inhaltsstoffe werden von der Pflanze aufgenommen und stärken deren Schutzschicht (Cuticula). So bildet die Pflanze ihren eigenen „Zaun“, denn mit gestärkter Cuticula werden sie von Schnecken und anderen Schädlingen verschmäht (1,5-kg-Flasche 11,10 Euro). Mehr Infos: www.schacht.de

**Willkommen im Leben,
Gartenfreunde.**

Hier steht alles,
was Gartenliebhaber
wissen müssen:

49,90 € [D] / 51,30 € [A]
ISBN 3-7742-6978-5



Willkommen im Leben.



UND DAS BRAUCHEN SIE:

Die Stückliste gibt den Materialbedarf für einen Kasten an.

Kiefernleisten:

4 Füße	14	x 2,8	x 2,8	cm
2 lange Seiten	46	x 8	x 1,3	cm
2 kurze Seiten	30	x 8	x 1,3	cm
Mittelwand/Griffbrett	30	x 8	x 1,3	cm
2 Bodenträger	24,4	x 1,5	x 1,3	cm
6 Bodenleisten	43,4	x 3	x 1,3	cm

Schrauben:

Holzschrauben	3,5	x 25	mm
---------------	-----	------	----

Außerdem brauchen Sie Abstandsklötzchen (Restholz) sowie Leim und Lasur für Hölzer im Außenbereich.

Frisch aus dem Garten

Doppelt gut: In den flachen Kästen mit Griff können Sie Kräuter, Obst und Gemüse aus dem Garten holen und anschließend luftig lagern.

Der Aufwand an Arbeit und Material ist gering, der Nutzen der Kästen dagegen groß. Am besten Sie kaufen gleich mehrere davon, denn dann können alle Bauteile in einem Arbeitsgang zugeschnitten und bearbeitet werden. Der anschließende Zusammenbau geht dann zügig voran. Material ist unbehandeltes Kiefernholz, das Sie als Bretter und Leisten fertig kaufen, aber auch aus Restholz nach den angegebenen Maßen (siehe Stückliste links) zuschneiden können. Da die Kästen als Schutz gegen Feuchtigkeit noch lasiert werden, macht es nichts, wenn ein paar ältere, leicht angegraute Bretter dabei sind. Im Gegenteil: Die unterschiedlichen Farbtöne, die sich ergeben, sind reizvoll. Streichen Sie den Kasten rundherum gründlich und achten Sie darauf, dass besonders das Hirnholz an den Schnittkanten mit der Lasur richtig getränkt wird.



Auch als Blumentrage ist der Kasten praktisch. Sie können damit mehrere Töpfchen zum Einpflanzen in den Garten bringen oder Topfblumen darin hübsch arrangieren und das Ganze auf den Balkon oder die Terrasse stellen.

Schneiden, leimen, schrauben

Beim Zusammenbau der Tragen kommt es besonders auf die Position der Beine an. Sie enden oben 1 cm unterhalb der Seitenkanten und ragen unten 7 cm heraus. So lassen sich die Elemente trotz des hochstehenden Griffbretts stapeln und können nicht verrutschen.

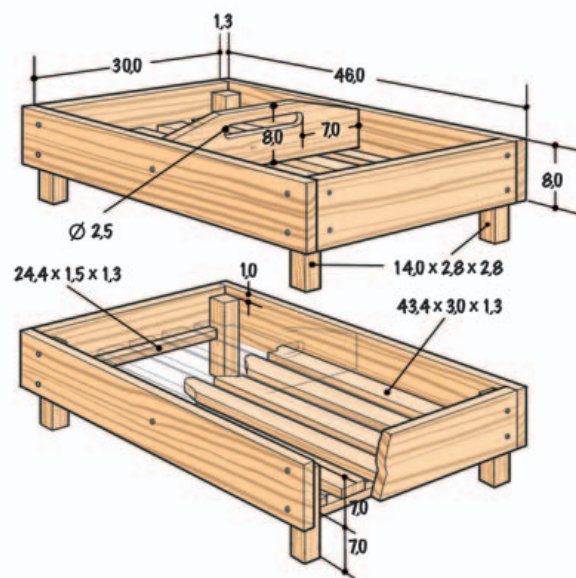

1

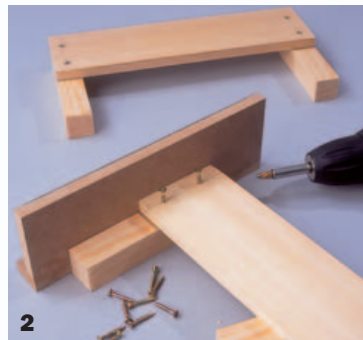

2

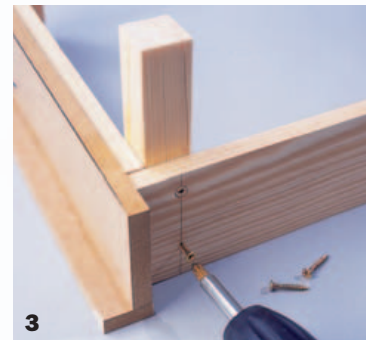

3



4



5



6

1 Die Beine bündig nebeneinander legen und mit einem langen Strich die Mitte (halbe Länge) markieren. Hilfsmittel: ein Brett mit Anschlagleiste.
2 Die Seitenbretter vorbohren. Die Schraublöcher (3 mm) sitzen 1,4 cm vom Brettende entfernt. Beinpaare auslegen und je ein kurzes Seitenbrett draufschauben. Die Unterkante des Bretts an der Markierung auf dem Bein ausrichten.

3 Die kurzen Seiten auf einer ebenen Fläche auf den Kopf stellen, dann die langen Seiten anlegen und an den Beinen festschrauben. So sind die Oberkanten garantiert bündig.

4 Die Bodenträgerleisten aufschrauben und die beiden äußeren Bodenleisten einlegen. Sie werden wegen der innenliegenden Beine an den Enden ausgeklinkt.

5 Anschließend die restlichen Bodenleisten einlegen und auf die Bodenträgerleisten leimen. Distanzklötzchen (19 mm) garantieren gleichmäßige Zwischenräume.



7



8



9

6 Das Griffloch auf der Mittelwand anzeichnen und mit einem Forstnerbohrer die runden Ausschnitte an den Enden herstellen. Dann die Öffnung mit der Stichsäge ganz ausschneiden.

7 Die fertigen Mittelwände einsetzen und von außen durch die langen Seiten verschrauben.

8 Von unten die Bodenleisten mit der Mittelwand verschrauben.
9 Zum Schluss die Ecken bündig schleifen, Kanten brechen und die unteren Beinkanten anfasen.

! SERVICE

WAS IST...?

FORSTNERBOHRER

Das sind Flächenbohrer mit kleiner Zentrierspitze, Peripherieschneide und zwei Flächenschneiden, die Bohrlöcher mit sehr sauberen Wandungen herstellen. Sie sind für nicht durchgehende Bohrungen, so genannte Sacklöcher, geeignet und werden in den Dimensionen 10 mm bis 50 mm angeboten.



MEHR DAZU:

HOLZLASUR

Ein dünnflüssiges Anstrichmittel mit Pigmenten, das in das Holz eindringt und es gegen Feuchtigkeit schützt. Der Anstrich sollte ab und zu aufgefrischt werden. Dafür das Holz säubern und direkt (ohne Vorschleif) streichen.

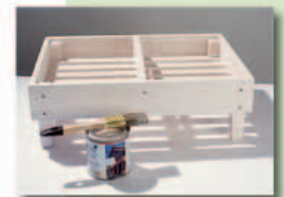

WO GIBT'S...?

HOLZLEIM:
Henkel,
Tel. (02 11) 7 97-8272;
ELEKTROWERKZEUG:
Robert Bosch,
Tel. (0 18 03) 33 57 99
(9 Cent/Minute);
LASUR:
Osma Holz und Color,
(0 25 81) 9 22-100;
HANDWERKZEUG:
Emil Lux,
Tel. (0 21 96) 7 64 00-0;
KIEFERNLEISTEN:
Baumarkt Bahr,
Telefon (0 40) 6 56 66-0.

Die Herstelleradressen finden Sie auf Seite 54.

VORSCHAU

AUGUST

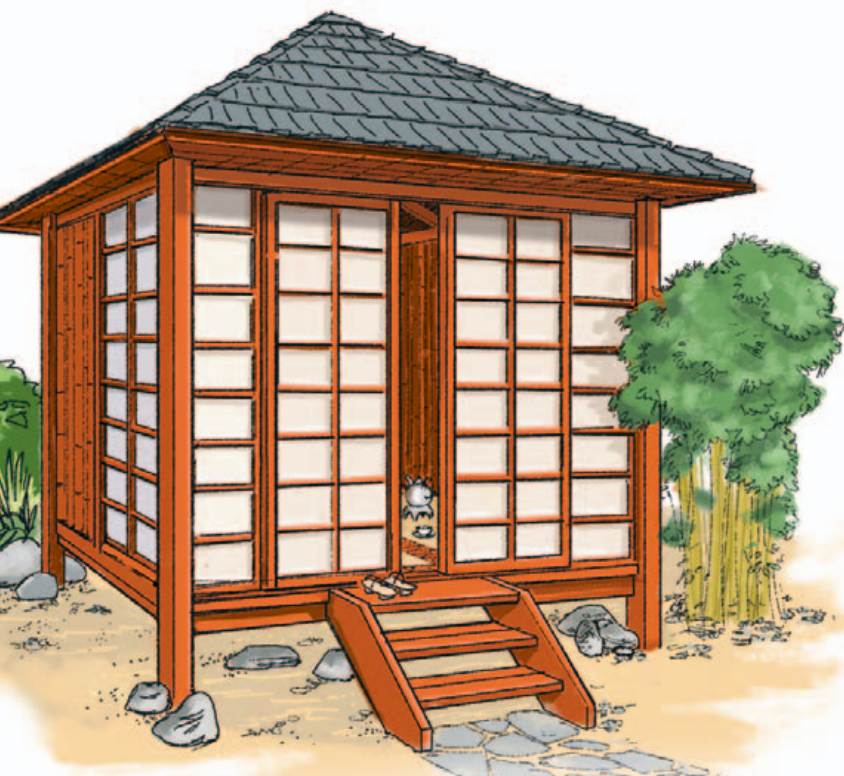

Japanischer Pavillon



Wandgestaltung mit Putz



Stauraum unter der Schräge



Heckenscheren-Test



Bitumen-Dachbahnen



Vergolden

In Heft 8/2006 für Sie geplant:

● Garden Groom

Großer Test: Das giftgrüne Gerät Garden Groom arbeitet mit einem rotierenden Messer und repräsentiert eine neue Generation von Heckenscheren. Wir haben sie auf Herz und Nieren geprüft. Dazu, wie immer – alle Mitbewerber in der Übersicht.

● Garten-Pavillon

Ob für die Teezeremonie oder nur einfach zum Entspannen und Dazusitzen. Unser Bauplan-Thema im Juli-Heft widmet sich einem Gartenpavillon in japanischem Stil.

● Wandputz

Putz an der Wand liegt absolut im Trend und liefert zudem ein angenehmes Raumklima. Dazu zeigen wir anhand von Beispielen verschiedene Wandputzgestaltungen.

● Unter der Schräge

Stauraum unter einer Dachschräge zu nutzen ist immer eine knifflige Sache. Doch mit geringen Mitteln lassen sich diese schicken Rollcontainer herstellen, die den Dremel voll ausnutzen.

● Carport abdichten

Irgendwann tropft es bei jedem Flachdach einmal durch. Die Schadstellen zu finden, ist jedoch oft mühsam. Daher heißt es: Das Dach bekommt einen komplett neuen Aufbau. Wie immer mit ausführlichen Schritt-für-Schritt-Fotos.

● Vergolden

Mit Schlagmetall, hauchdünnen Blättchen in Gold-, Silber- oder Kupferfarben, lassen sich aus einfachen Gegenständen wunderbare Schätze zaubern. Und dabei ist die Verarbeitung gar nicht so schwer – Sie werden es sehen!

● Fußböden

Die neue Größe auf dem Markt: Kork, Linoleum und Kunststoff mit Klicksystem. Besser als Rollenware? Unser Vergleich zeigt, ob die Produkte halten, was die Werbung verspricht.

Hat Ihnen dieses Heft gefallen? Interessieren Sie auch die Themen unserer nächsten Ausgabe? Das Beste ist, Sie rufen jetzt gleich an bei unserer

Abo-Information:
(040) 87 97 35 40

Künftig kommt SELBERMACHEN dann ganz bequem mit der Post direkt zu Ihnen ins Haus.

Ihr nächstes **selber machen** gibt's schon am 14. Juli 2006

Es gibt viel zu tun...



... ich fang schon mal an!

Emil Lux GmbH & Co. KG • Emil-Lux-Str. 1 • D-42929 Wermelskirchen • Fon: +49 (0)2196/76-4000 • Fax: +49 (0)2196/76-4002 • www.lux-tools.com

GUTES WERKZEUG IST LUX