



selber machen

Österreich 3,25 € – Schweiz 5,90 sfr
BeNeLux 3,50 € – Frankreich 4,00 € – Italien 4,00 € – Spanien 4,00 €
Portugal (cont.) 4,00 € – Griechenland 4,50 € – Slowenien 920 SIT

Deutschland
2,95 €



GARTENKÜCHE

Der große Spaß für
die ganze Familie

Wasserspiel

Springbrunnen einfach
selbst gebaut

DVD und Video

Ein Regal wächst mit
der Sammlung

Hotline

Wo Selberrmacher
Hilfe finden

Tablett-Tisch

Für drinnen und draußen,
praktisch und robust



Farbe für den Sommer

- GARTENMÖBEL IM NEUEN LOOK
- WEGE BUNT GEPLASTERT
- FENSTER RICHTIG STREICHEN
- BUNTE BLÜTENPRACHT

Dachfenster

Selber einbauen?

Fotovoltaik

Strom fürs Gartenhaus

Im Test

Bosch Rotak



Es gibt viel zu tun...



... ich fang schon mal an!

Emil Lux GmbH & Co. KG • Emil-Lux-Str. 1 • D-42929 Wermelskirchen • Fon: +49 (0)2196/76-4000 • Fax: +49 (0)2196/76-4002 • www.lux-tools.com

GUTES WERKZEUG IST LUX

JUNI

THEMA DES MONATS



Liebe Leserin, lieber Leser!

Wenn es rund um mein Haus etwas zu tun gibt, habe ich immer zwei Seelen in meiner Brust: Da ist zum einen das Verlangen, das

Problem möglichst schnell vom Tisch zu haben und den Kopf frei für andere, wichtigere Dinge zu bekommen. Und da ist zum anderen mein Wunsch, eine Aufgabe möglichst schön, anders und besser als gewohnt hinzubekommen. Ich glaube, das kennen Sie. Ein schneller Anstrich mit Dickschichtlasur oder der Kampf mit feinem Schleifpapier um die letzte verborgene Oberflächenecke? In diesem Monat dreht sich in SELBERMACHEN alles um die Kür. Wir wollen Ihnen zeigen, wie Sie den gewohnten Trott, was Farben und Oberflächen betrifft, durchbrechen können. Drei Beispiele haben wir für Sie dazu ausgesucht: Gartenmöbel, Fenster und Pflasterflächen – alle sommerlich bunt, fröhlich und mit geringem Aufwand umzusetzen. Versprochen!

Thomas Mauz

Thomas Mauz
Chefredakteur



Foto: Michael Holz

remmers

schützt Werte am Bau



Remmers bester Schutz!



6-fach Schutz

Schützt Ihr Holz im Freien

- gegen Bläue & Pilze
- gegen Fäulnis
- gegen Holzschadinsekten
- gegen Schimmel & Algen
- gegen UV-Strahlung
- gegen Feuchtigkeit



Remmers – Holzschutz erster Klasse!
Telefon: 054 32 / 83-0 • Fachhändler unter www.remmers.de

INHALT

JUNI

WOHNEN

Tabletttisch

Table to go: Diese beiden Tablettts haben die passende Abstellgelegenheit immer dabei 10

DVD und Video

Ausziehbar: Das DVD-Regal, das gemeinsam mit Ihrer Filmsammlung wächst 14

TECHNIKJOURNAL

Test: Rasenmäher

Nie mehr Kanten schneiden? Der neue, innovative Rotac-Elektromäher von Bosch 36

Schritt für Schritt

Streichliste: So kann man Fensterrahmen durch richtige Oberflächenbehandlung wirksam schützen 44

Dachflächenfenster

Schräge Sache: Ist der Einbau von Dachfenstern wirklich was für Selbstermacher? Wir haben's probiert 46

Fotovoltaik

Aus Licht wird Elektrizität – wie funktioniert das? Beispiel: Strom für den Gartenschuppen 52

MAGAZIN

Nachrichten

Das Neueste aus Industrie und Werkstatt 20

Kurztest

In leitender Funktion: Eine neue Gartenschlauch-Generation soll das Wässern noch einfacher machen. Wir haben's ausprobiert 26

Hotline

Ratlos in der Werkstatt? Hier finden Sie die Kunden-Hotlines, die Ihnen wirklich weiterhelfen 30

Titelfoto: Michael Holz

■ Unsere Titelthemen



GARTENKÜCHE Seite 6



DVD-REGAL Seite 14



BUNTE PFLASTERSTEINE Seite 70



BUNTE GARTENMÖBEL Seite 64

TECHNIK JOURNAL

RASENMÄHER-TEST Seite 36



DACHFENSTER Seite 46



BUNTE FENSTER Seite 40

Fertigspachtel

für Gipskartonwände zum Verfügen und Finishen



1. schneller

kein Anmischen, kein Warten,
Deckel ab - los geht's

2. leichter

beste Gleiteigenschaften,
einfach zu schleifen,
Gewichtsreduktion bis 35%

3. sauber

kein Eintrocknen, kein Abfall,
Deckel drauf - das war's

NEU

Jetzt erhältlich
bei Hornbach und
im ausgesuchten
Baustofffachhandel.



Made by
USG

SHEETROCK®

www.sheetrock.de

GARTEN

Gartenküche

Frisch zubereitet an der frischen Luft:
Mit rollenden Koch- und Kühlelementen
kommt die Küche zu Ihren Gästen 6

Farbe für den Sommer

Wir sagen der Tristesse rund ums
Haus den Kampf an, und zwar mit:
■ farbigen Fenstern 40
■ bunten Gartenmöbeln 64
■ bunten Pflastersteinen 70
■ buntem Blütenpracht 74

Garten im Juni

Rosen mit Prädikat, Kübelpflanzen
für gute Laune 78

Wasserspiel

Augenweide und Ohrenschaus:
Ein Springbrunnen lässt das
Wasser glitzern und plätschern 82

SERVICE

Service	60
Katalog-Shop	57
Herstelleradressen	58
Die Selbären	58
Impressum	59
Leserbriefe	56
Vorschau auf Heft 7/2006	86

selber machen

LESERTELEFON

Fragen? Eine Nummer für alle Fälle:

(0 40) 27 17-33 33

zum normalen Telekom-Tarif!

Redaktion:

Telefon (0 40) 27 17 20 75
e-Mail: redaktion@selbermachen.de
Internet: www.jalag.de
Postfach 60 23 69, 22233 Hamburg

Leserservice: Abo

Telefon (0 40) 87 97 35 40
Telefax (0 40) 27 17 20 79
e-Mail: leserservice@jalag.de
Internet: www.jalag.de/aboshop



Seite 63

Bestellservice: Baupläne, CD-ROMs, Sonderhefte, Heftnachbestellung

Telefon (0 40) 87 97 35-30
Telefax (0 40) 87 97 35-9
e-Mail: shop@selbermachen.de
Internet: www.selbermachen.de



TABLETTISCH Seite 10

WASSERSPIEL
Seite 82



BUNTE PFLANZEN
Seite 74

FOTOVOLTAIK
Seite 52



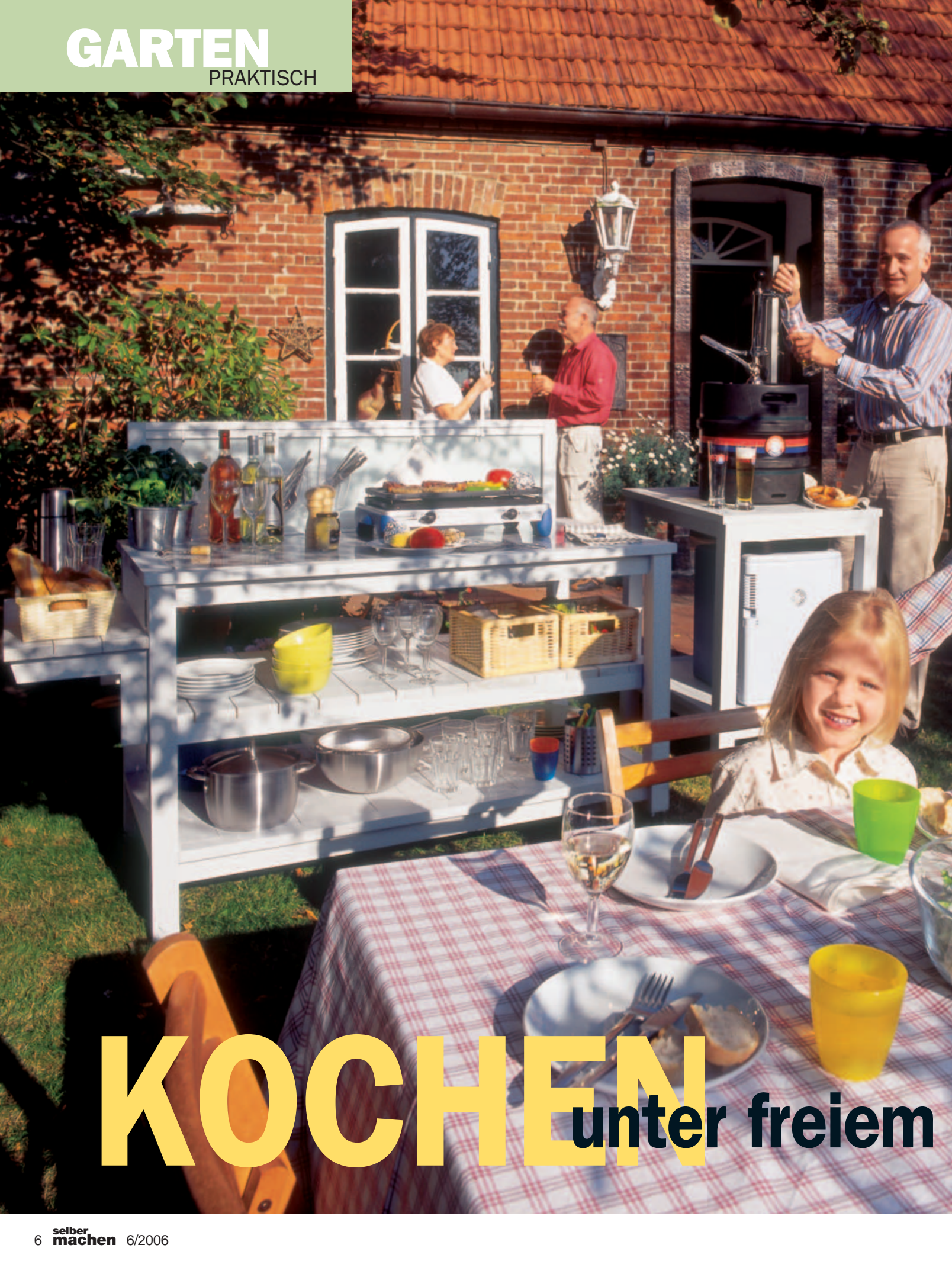

KOCHEN **unter freiem**



Sommer, Sonnenschein, draußen essen. Und warum nicht auch kochen? Schluss mit der Rennerei zwischen Küche und Terrasse, jetzt wird im Garten gekocht, und zwar mit der neuen Mobilküche von SELBERMACHEN.

Essen und trinken, diskutieren, feiern und lachen – alles dreht sich stets rund um die Küche. Kaum eine Party, die nicht in der Küche begann und spät in der Nacht hier endete. Und wie sieht es im Sommer aus? Kaum werden die Tage und auch die Abende länger, zieht es die Menschen nach draußen, aber die Küche ist im Haus. Doch dieser Spagat ist nicht notwendig: Schaffen Sie die Küche ins Freie! Dann kann die Party weiterhin hier beginnen und enden. Alles, was Sie dazu benötigen, ist etwas Zeit und unseren Bauplan für diese Küche, die aus zwei Teilen besteht: einem Koch- und einem Kühlelement. Beide Objekte sind mit jeweils zwei Bockrollen ausgestattet, so dass sie sich gut bewegen lassen. Und über die Winterzeit verschwinden dann beide Elemente unter einer Abdeckplane für Hollywoodschaukeln!

Die Top-Begleiter für diese Gartenküche sind der Gasgrill namens „Camping Kitchen Grill“ mit Grillplatte oder/und zwei Kochflammen sowie der mit 230 V wie mit 12 V zu betreibende Mini-Kühlschrank „Powerbox 36 L Deluxe“. Beide Geräte stammen aus dem Hause Campinggaz.

Geschirr, Körbe und Töpfe: Ikea; Gasgrill/Gaskocher und Kühlschrank: Campinggaz; Bier und Zapfanlage: Lüneburger Heide Brauerei



SELBERMACHEN-Service

Farbige Detailzeichnungen und die ausführliche Baubeschreibung für die Gartenküche gehören zu unserem

Bauplan für 5 Euro

Ihre Bestellung für diesen Bauplan – schriftlich oder telefonisch, per Fax, per e-Mail oder übers Internet – richten Sie bitte an

**PSG Presse Spezial Handels GmbH,
Stichwort „6/2006 – Gartenküche“,
Postfach 60 23 26,
22233 Hamburg,
Telefon (0 40) 87 97 35-30,
Telefax (0 40) 87 97 35-9,
e-Mail: shop@selbermachen.de
Internet: www.selbermachen.de**

Zum Einzelpreis von 5 Euro kommt ein Versandkostenanteil von 2,20 Euro hinzu. Der Bauplan wird Ihnen dann binnen etwa vierzehn Tagen zugesandt.

Bezahlen können Sie wahlweise per Rechnung oder per Einzugsermächtigung. Bei Angabe Ihrer Abo-Nummer räumen wir Ihnen 20 % Rabatt auf den Warenwert ein.

Himmel

Und so kommt die Küche ins Rollen

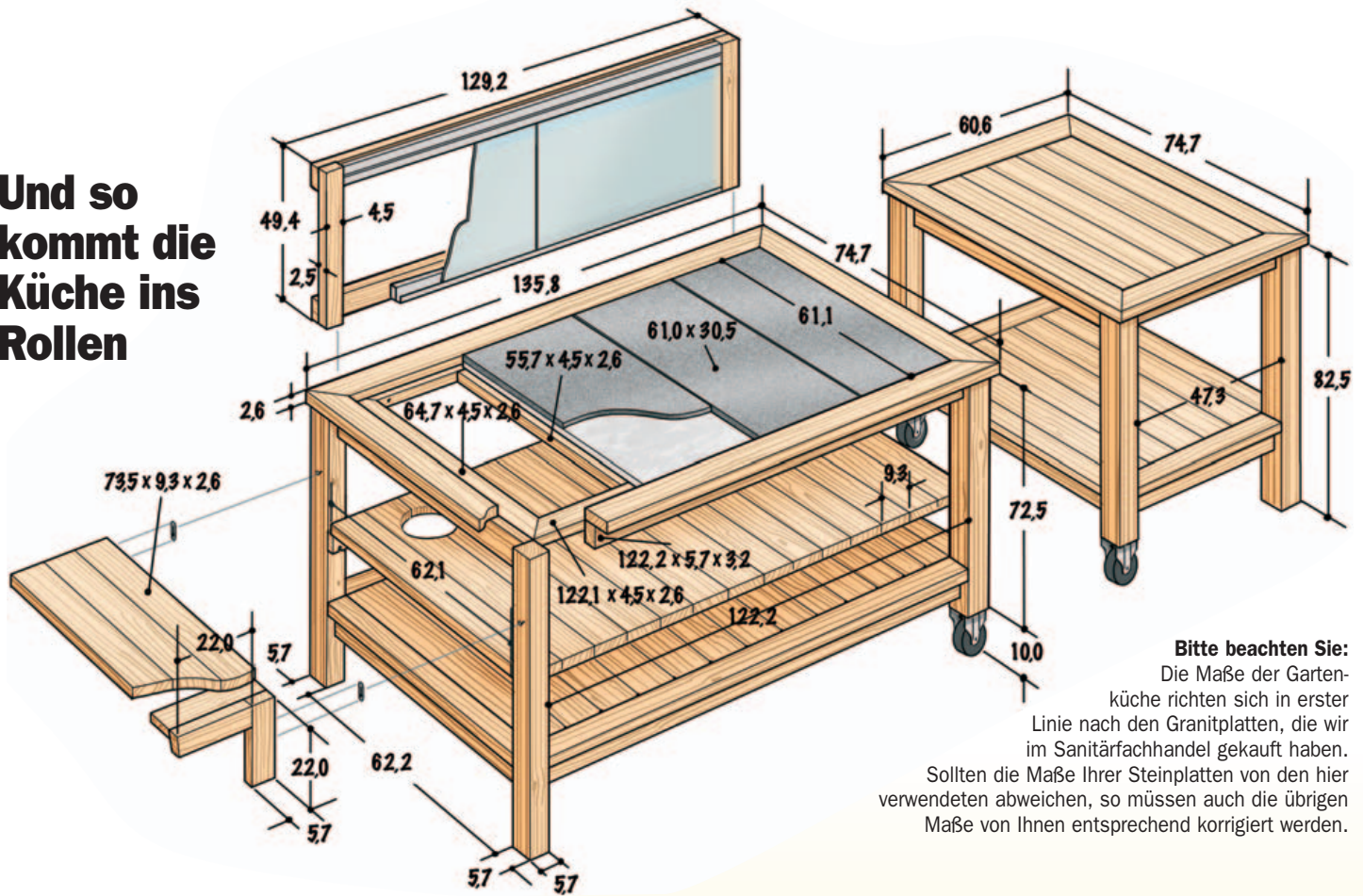

Bitte beachten Sie:
Die Maße der Gartenküche richten sich in erster Linie nach den Granitplatten, die wir im Sanitärfachhandel gekauft haben. Sollten die Maße Ihrer Steinplatten von den hier verwendeten abweichen, so müssen auch die übrigen Maße von Ihnen entsprechend korrigiert werden.



Und zum Schluss noch die wichtigste Frage: Was kostet der Spaß? Rechnen Sie für Holz in verschiedenen Abmessungen 175 Euro, Granit- und Wedi-Platten mit Mörtel etwa 50 Euro, vier Bockrollen 40 Euro, sechs Liko-Beschläge 6 Euro, etwa 90 Eichenholzdübel (kann man aus einem Eichenholzrundstab selbst anfertigen) 20 Euro, Alustifte 8 Euro, zwei Schellen 5 Euro, Schrauben 20 Euro. Macht zusammen etwa 324 Euro plus PU-Leim, Holzimprägnierung und etwas Farbe. Der Spritzschutz stammt aus der Serie „Imperativ“ von Ikea und kostet 18 Euro je Glasplatte (60 x 45 cm) und 15 Euro die zwei 120 cm langen Aufhängeleisten.

ANBAUTEILE UND BESONDERHEITEN

A Um den Einstellhahn der Gasflasche leicht von oben öffnen und schließen zu können, wird eine Öffnung in den Mittelboden gesägt. Die Öffnung dient gleichzeitig als Kippsicherung für die Flasche, wenn die Küche bewegt wird.

B Das Zusatzbord wurde etwas niedriger als die Arbeitsfläche angebracht. Wenn hier zum Beispiel das Brot angerichtet wird, befindet es sich gleich in einer Höhe, dass die Kleinen nach Herzenslust zugreifen können.

C Der Spritzschutz (Aufhängeleiste und Glaspaneel „Imperativ“ von Ikea) lässt sich mittels der Liko-Beschläge nach Benutzung platzsparend hinter die Mobilküche hängen.

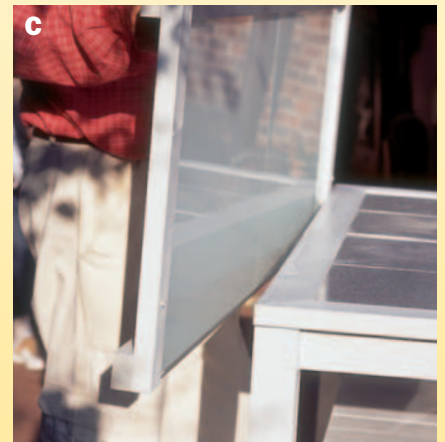
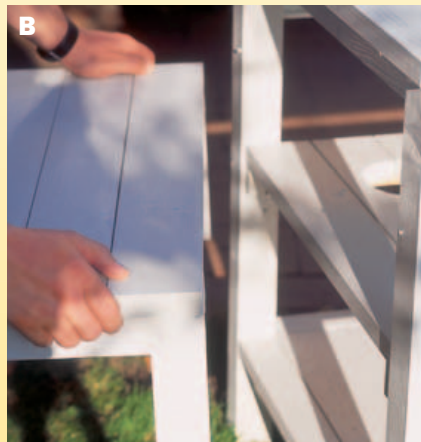
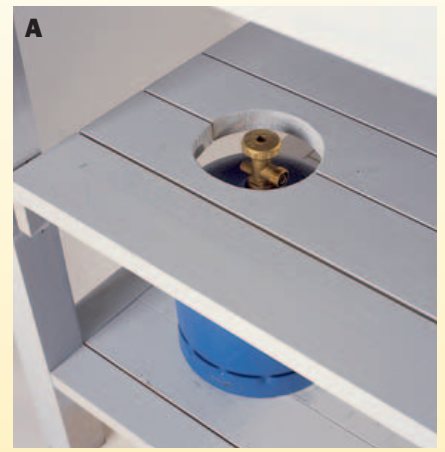



1

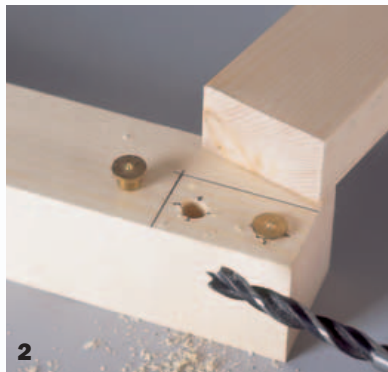

2



3

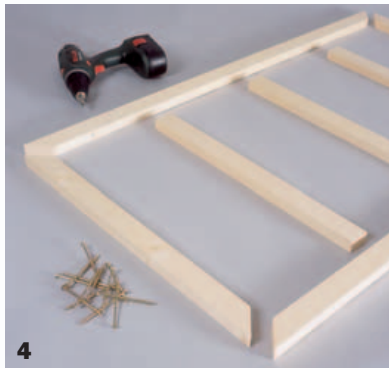

4



5

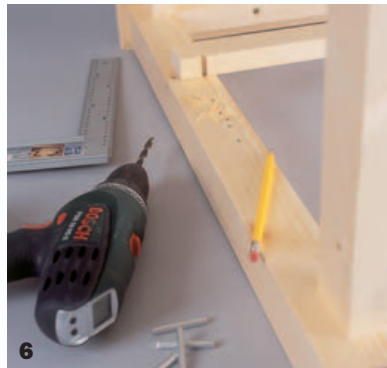

6



7



8

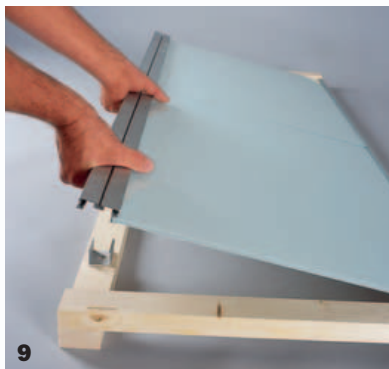

9

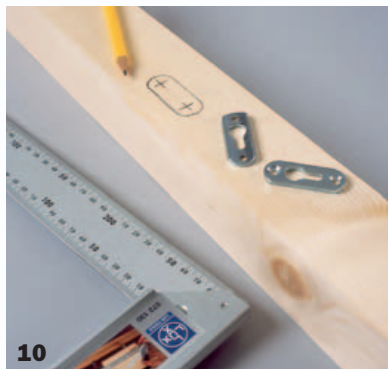

10



11

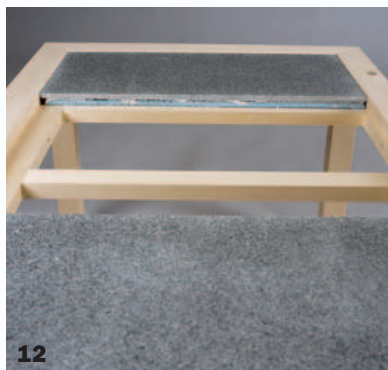

12

1 Mit einem Spezial-Fliesenkleber werden die Granitplatten von unten mit Wedi-Platten (Gewebe-/Sanitärbauplatte) verstärkt. Das gibt den Platten mehr Halt, so dass ein Bruch nahezu ausgeschlossen werden kann. Diesen Arbeitsschritt unbedingt ganz an den Anfang der Arbeiten stellen, da der Kleber mehrere Stunden zum Abbinden benötigt.

2 Stollen- und Zargenelemente werden mit Dübeln verbunden. Hilfreich ist hierbei der Einsatz von Dübelmarkern.

3 Mit großen Leimzwingen und wetterfestem Montagekleber wird das Gestell verleimt. Achten Sie dabei auf absolute Rechtwinkligkeit, da sonst später die Granitplatten nicht passen.

4 Die Granitplattenaufgabe wird ohne Dübel, jedoch mit wetterfestem Montagekleber und Schrauben verbunden und **5** ... anschließend in das Gestell geschraubt. Im nächsten Schritt fertigen Sie die Umrahmung für die Granitplatten (siehe Zeichnung und Bild 12).

6 Damit der Mittelboden höhenverstellbar wird, muss in die vier Stollen (Beine) eine Lochreihe und in die Auflagehölzer des Bodens eine breite Nut gesägt werden. Als Auflager dienen Abschnitte eines Aluminiumrundstabes (rostfrei!).

7 Nun die Auflagehölzer des Mittelbodens mit Brettern beplanken.

8 Unter zwei der vier Stollen werden Rollen für eine ausreichende Mobilität der Gartenküche geschraubt. Die beiden übrigen Stollen müssen daher um die Höhe der Rollen (hier 10 cm) länger sein.

9 Montage von Aufhängeleiste und Glaspaneel („Imperativ“ von Ikea).

10 Liko-Beschlag als Regalaufhängung.

11 Das Zusatzregal.

12 Zuletzt die Granitplatten einlegen.

! SERVICE

WAS IST...?

DÜBELMARKER

Etwa 10 mm hohe Metallzylinder mit Durchmessern von 6, 8 und 10 mm, deren eine Seite mit einer etwas überstehenden runden Platte verschlossen ist. Mittig auf der Platte befindet sich ein kleiner Dorn. Um korrespondierende Dübellöcher zu markieren, einfach den Marker in das bereits gebohrte Loch stecken, entgegengesetztes Bauteil andrücken, und der Dorn markiert den Mittelpunkt des Bohrlochs.

MEHR DAZU:

BARBECUE- UND COCKTAILBUCH



120 raffinierte Rezepte wie Apfel in Gorgonzola, Seeteufel im Speckmantel oder gegrillte Erdbeeren in Schoko-Soße erwarten Sie in „Weber's Barbecue- und Cocktailbuch“ – die müssen Sie probiert haben! Von GU, ISBN 3-8338-0164-6, 14,90 Euro

WO GIBT'S...?

MONTAGEKLEBER:

Henkel, Tel. (02 11) 7 97-8272.

ROLLEN:

Wagner Rollen, Tel. (0 78 21) 94 77-0.

ELEKTROWERKZEUGE:

Robert Bosch, Tel. (01 80 3) 33 57 99 (9 Cent/Minute).

HANDWERKZEUGE:

Emil Lux, Tel. (0 21 96) 7 64 00-0.

GASKÖCHER UND KÜHLSCHRANK:

Campingaz, Telefon (0 64 02) 89-0.

Die Herstelleradressen finden Sie auf Seite 58.

WOHNEN

PRAKTISCH



Stellfläche hoch 2

Die nächste Gartenparty klappt bestimmt, denn der Butlertisch mit zwei Tablettts bietet viel Platz für alles, was man in großer Runde so braucht.

Der Sommerhit des Jahres 2006 ist dieser praktische Butlertisch, den Sie auch jetzt noch ohne viel Mühe bauen können. Im Gegensatz zu seinen schlichten Verwandten ist er doppelt belastbar: Tablettts in Erdgeschoss und im ersten Stock – das macht unseren Klappstisch zum idealen Begleiter fürs Grillen oder die Gartenparty. Teller, Gläser, Getränke und die Würstchen sind hier schnell zur Hand und stehen sicher, denn abrutschen kann das große Tablett nicht. Mit seinen überstehenden Kanten an der Unterseite sitzt es fest auf dem Gestell. Das untere Tablett liegt zwar lose auf den Streben, ist aber durch die gekreuzten Beinpaare vor dem Absturz geschützt.

Wenn bei Ihnen absehbar ist, dass das Möbel häufiger draußen übernachten wird, sollte das Holz schon beim Bau geschützt werden. Das ist bei den überschaubaren Dimensionen für erfahrene Selbsterbauer keine Herausforderung: Entweder Sie lackieren den Tisch oder streichen ihn mit Holzschutzöl. So kann das robuste Möbel auch unbeschadet einen Regenschauer überstehen.

Ein Klappstisch als Doppeldecker
Unser mobiles Möbel hat mit seinen beiden Tablettts einen großen praktischen Wert. Das Material kostet Sie nur knapp 45 Euro.

Fotos: Sanoma (1), Chris Lambertsen (1,2); Zeichnung: Tillman Straszburger

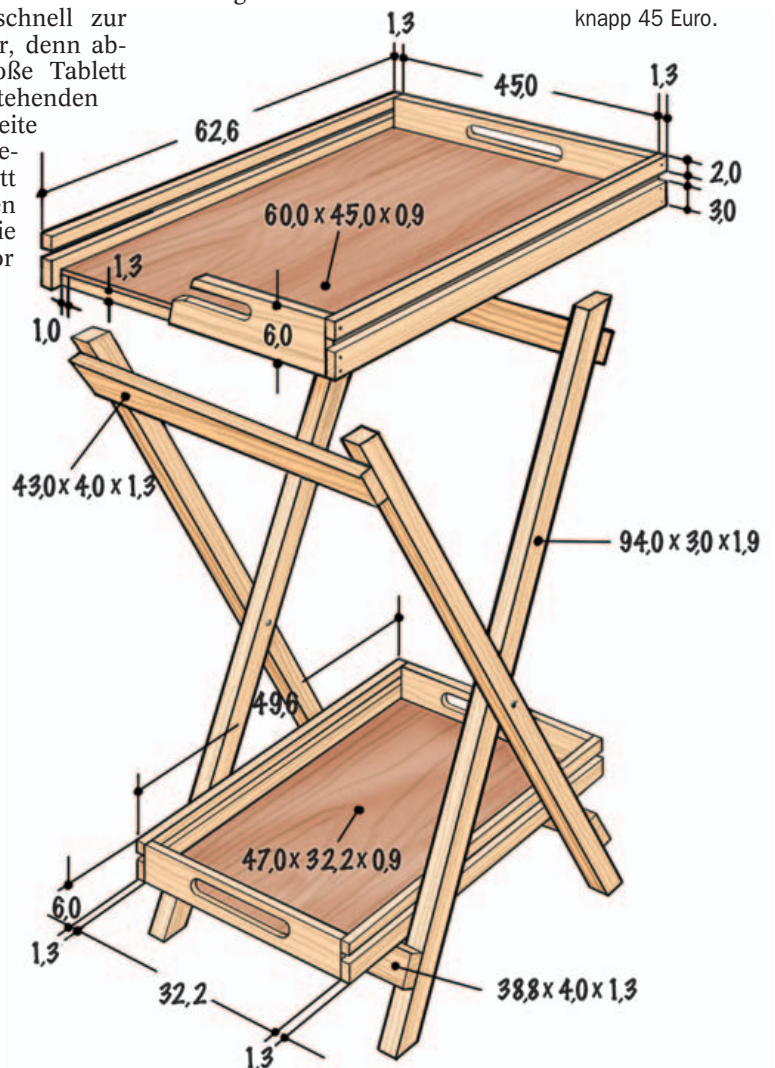

UND DAS BRAUCHEN SIE:

Sperrholz, 9 mm:

1 Stück, Boden	60 x 45 cm
1 Stück, Boden	47 x 32,2 cm

Kieferleisten, 10 mm:

2 Stück, Bodenverstärkung	60 x 1,3 cm
2 Stück, Bodenverstärkung	43 x 1,3 cm
2 Stück, Bodenverstärkung	47 x 1,3 cm
2 Stück, Bodenverstärkung	30,2 x 1,3 cm

Kieferleisten, 13 mm:

2 Stück, Griffhölzer	45 x 6 cm
2 Stück, Griffhölzer	32,2 x 6 cm
2 Stück, Relinghölzer	62,6 x 3 cm
2 Stück, Relinghölzer	62,6 x 2 cm
2 Stück, Relinghölzer	49,6 x 3 cm
2 Stück, Relinghölzer	49,6 x 2 cm
2 Stück, Streben	43 x 4 cm
2 Stück, Streben	38,8 x 4 cm

Kieferleisten, 19 mm:

4 Stück, Beine	94 x 3 cm
----------------	-----------

Schnell gebaut

1 Um die Verbindungs- beziehungsweise Leimflächen für die schmalen Griff- und Relinghölzer zu vergrößern, werden Bodenverstärkungsleisten angeleimt. Eine ebene Plattenunterlage hilft bei verzogenem Sperrholz.

2 Für die Grifflochenden haben wir einen 20-mm-Forstnerbohrer eingesetzt. Die Löcher werden mit 1 cm Abstand vom oberen Rand gebohrt.

3 Dann die Grifflöcher, sie sind 13 x 2 cm groß, mit der Stichsäge ausschneiden. Mit einer mit Schleifpapier umwickelten Holzfeile die Schnittkanten sauber glätten.

4 Beim Anleimen der Griffhölzer auf Bündigkeit achten. Die roten Zwingen fixieren den Tablettboden zur ebenen Fläche. Den austretenden Leim mit einem Stechisen entfernen.

5 Der nächste Schritt: Die unteren Relinghölzer, die an den Längsseiten angebracht werden, bündig anleimen.

6 Es erleichtert die Handhabung, wenn beim Anleimen der oberen Relinghölzer das Tablett umgedreht wird. Damit das Tablett eben aufliegt und nicht verrutschen kann, wird es mit Zwingen fixiert.

7 Nach Fertigstellung der beiden Tablett alle Kanten und Flächen bündig schleifen und glätten.

8 Die Streben rechtwinklig auf die Beine schrauben. Die vorgebohrten Löcher werden angesenkt.

9 Den Drehpunkt der Beigestelle mit rostfreier Unterlegscheibe und Linsenkopfschraube mit Schaft (siehe auch Serviceleiste) herstellen.

10 Mit einer Kette und einer etwas aufgebogener Ringschraube werden die Beigestelle im aufgeklappten Zustand stabil gehalten.

11 Die überstehenden Unterkanten des Tablett verhindern, dass es versehentlich vom Gestell rutscht.



! SERVICE

WAS IST...?

LINSENKOPF-SCHRAUBE

Zur Bezeichnung von Schrauben muss der Kopf erhalten. Der hat nicht nur eine haltende Funktion, sondern hier sitzt auch der Schraubenantrieb. Und das ist der Teil, der sichtbar bleibt. Der (gewinde-lose) Schaft der Schraube ist bei der Verbindung der Kreuzbeine für den Butlertisch wichtig. Das Gestell ist dadurch beweglich und lässt sich problemlos zusammenklappen (Bild 9).

MEHR DAZU:

KLAPPTISCH IM KLEINFORMAT

In der Ausgabe 8/2002 von SELBER MACHEN finden Sie ebenfalls einen Butlertisch zum Nachbauen. Bei dem Kleinmöbel handelt es sich allerdings um



ein Modell mit einem Tablett, das man auch als Beistelltisch nutzen kann. Aus Teakholz gebaut, ist er für drinnen und draußen geeignet. Eine Kopie des Beitrages senden wir Ihnen auf Anfrage gerne zu.

WO GIBT'S...?

SCHLEIFGERÄT:

Bosch, Telefon (0 18 03) 33 57 99 (9 Cent/Minute);

HOLZLEIM:

Uhu GmbH, Telefon (0 72 23) 2 84-0.

Die Herstelleradressen finden Sie auf Seite 58.



Platzsparend

Wird der Tablett-Tisch nicht benötigt, lässt er sich zusammenklappen und beansprucht nur wenig Raum für die Unterbringung.

weiiich...

Den bequemsten

gibt's im ...*



*Diese und noch mehr beste Adressen in Ihrer Stadt finden Sie im neuen PRINZ TOP GUIDE 2007.



Jetzt im Handel!

Der PRINZ TOP GUIDE 2007: Shopping, Friseure, Wellness, Fitness, Gastro, Bars, Nightlife und vieles mehr.

Jetzt einfach und bequem für nur 4,95 € zzgl. Versandkosten bestellen: Fax: 040 / 27 17 - 2064 | E-Mail: topguide-versand@prinz.de

Mitwachsendes Video- und DVD-Regal

AUSZIEHEN!



Fotos: Christian Bordes; Zeichnung: Tillman Straszburger; Styling: Ursi Nüttgens





Schlicht und schön ist dieses ausziehbare Regal. Ganz gleich wie viele DVDs und Videos man besitzt, es bleibt immer gut gefüllt und bietet Platz für bis zu 55 Filme.



Die Klappe gleitet sanft ins Innere des Möbels. So kann sie während des DVD-Betriebs (mit Fernbedienung) geöffnet bleiben, ohne störend fürs Auge zu wirken.

Film-Sammlungen haben nun mal die Eigenschaft, sich mit der Zeit stetig zu vergrößern. Was liegt also näher, als ein Regal zu entwerfen, welches die gleiche Eigenschaft hat? Gesagt, getan. SELBERMACHEN baut das mitwachsende DVD- und Video-Regal. Es ist so konzipiert, dass Sie den Platzbedarf mit jedem weiteren Sammelobjekt erweitern können, ohne dass es unschöne Leerräume gibt. Dazu wird einfach das graue Schiebeelement aus dem Eichenholzkorpus bis zu 95 cm herausgezogen. Sie können es aber auch größer bauen.

Dieses Regal wächst mit: Je nach dem individuellen Platzbedarf Ihrer DVD- oder Video-Sammlung lässt sich das Möbel seitlich auseinanderziehen.

Tischleuchte, Sessel, Vorhang: Die Wäscherei; Fernsehgerät, Verstärker: Sharp über Wiesenhavern Hamburg; DVD-Player: Sharp

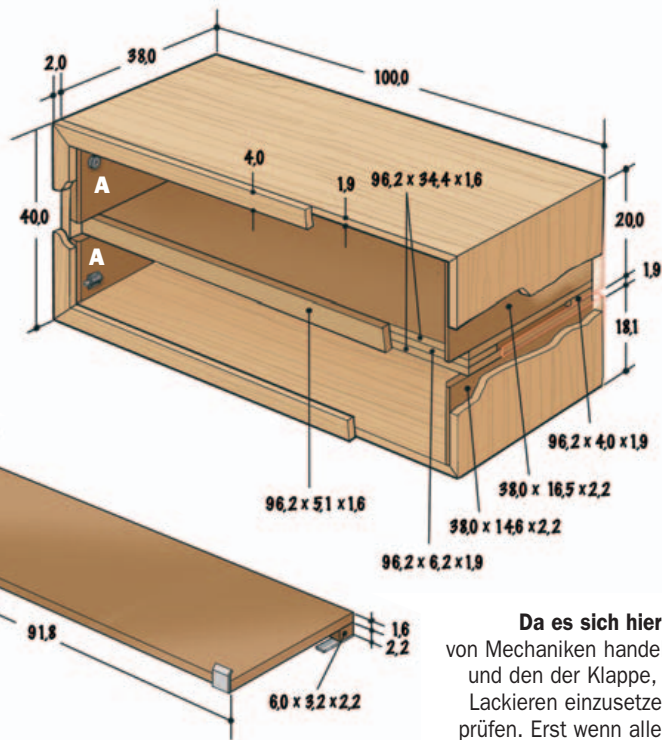

Und so wird es gebaut

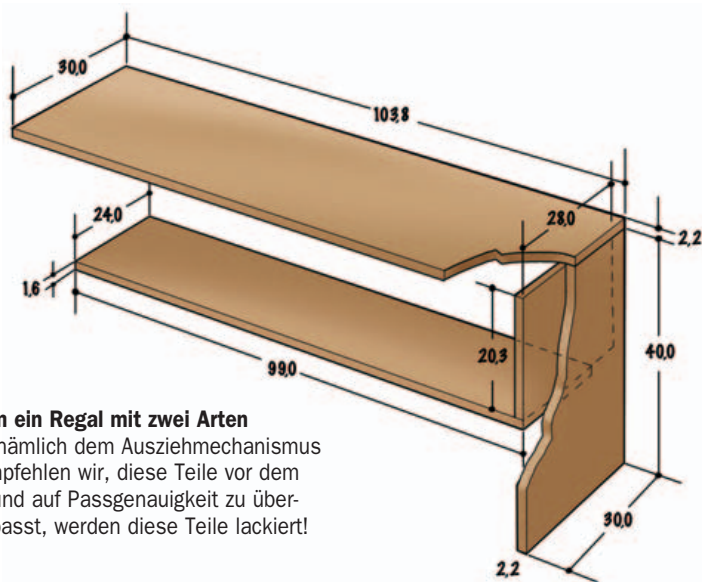

Da es sich hier um ein Regal mit zwei Arten von Mechaniken handelt, nämlich dem Ausziehmechanismus und den der Klappe, empfehlen wir, diese Teile vor dem Lackieren einzusetzen und auf Passgenauigkeit zu überprüfen. Erst wenn alles passt, werden diese Teile lackiert!

- 1** Sämtliche Bauteile nach Maßen aus obiger Zeichnung zusägen und die rechte Korpusseite mit einem Schlitz für das Einschubbord versehen. Hierzu mit der Kreissäge zwei Schnitte sägen und den verbleibenden Steg mittels Beitel abstemmen.
- 2** Damit der Korpus seine Stabilität beibehält, muss der durchlaufende Schlitz am Ende wieder mit einem Holzklötzchen verschlossen werden.
- 3** Korpusplatten mittels Verleimklammern und Leim verbinden. Als Zulagen dienen mit Klebeband fixierte Hartfaserstreifen.
- 4** Nun die umlaufenden Eichenvollholzleisten als Umrandung anleimen.
- 5** Die Vorderkante der Montageplatten **A** auf der Tischkreissäge so anfasen, dass später zwischen Rahmen und Klappe eine Schattenfuge besteht. Nun die Montageplatte fixieren und den Druckmagnetschnäpper mit 1,6 cm Abstand (Dicke der Klappe) zur Vorderkante aufschrauben.
- 6** Der untere Mittelboden (Führungsboden) wird mit den zwei Führungsleisten verleimt, der obere Boden bekommt eine Sichtblende.
- 7** Der eingesetzte Führungsboden muss mit der unteren Schlitzkante bündig abschließen und wird später nach dem Lackieren mit nur einer Holzschraube fixiert.
- 8** Die oberen Montageplatten erhalten eine Lagerrolle für die Klappe (siehe auch Zeichnung Seite 18). Die Rollen sind aus zwei „Easy-Glidern“ von Stabilit. Der exakte Montagepunkt der Rolle liegt bei 5,6 cm von oben und 2,7 cm von vorne.
- 9** Eine auf den Halteklotz aufgeschraubte Metallflasche hält die Klappe im geschlossenen Zustand.
- 10** Die Klappe von hinten einsetzen und die Funktion überprüfen.
- 11** Das Ausziehregal mit Flachdübelverbindungen herstellen.
- 12** Verleimen des Ausziehregals.



1



2



3



4



5



6

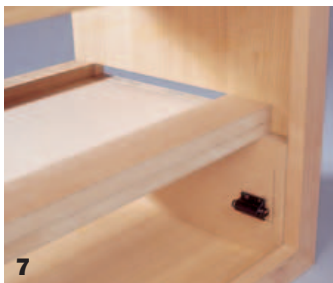

7



8



9



10



11

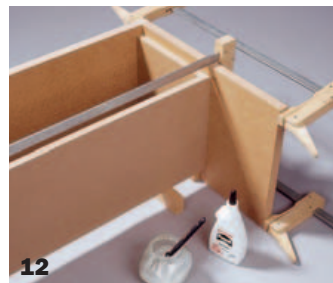

12

MÜNCHEN IN BESTFORM.



MERIAN

live!

guide

kompass

scout

map

Königliche Prachtbauten und moderne Architektur, Biergärten und Glamour, neue Pinakothek und malerisches Umland – in München kommt alles zusammen. MERIAN bietet Reportagen von exzellenten Fotografen und den besten Autoren der Welt – mit aktuellen Informationen, nützlichen Tipps und umfangreichem Kartenmaterial. Für anspruchsvolle Reisende, die das Erlebnis für alle Sinne suchen. **AB DEM 23.05.2006 IM GUTEN BUCH- UND ZEITSCHRIFTENHANDEL ODER UNTER TELEFON 0 40/87 97 35 40 UND WWW.MERIAN.DE**

MERIAN

Die Lust am Reisen

Lackierung und Mechanik



13



14



15



16



17



18

So klappt's mit der Klappe

Die Metalllaschen an der Klappe greifen im hängenden Zustand

hinter die Rolle. Zum Öffnen hebt man die Klappe und schiebt sie über die Rolle hinweg nach hinten in den Korpus.

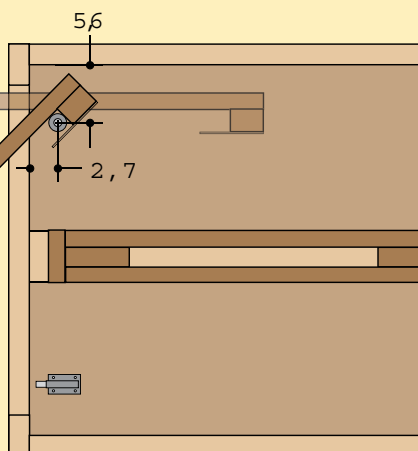

13 Der Korpus aus edler Eichenholz-Tischlerplatte wird mit einer Schaumstoffrolle und Acryl-Klarlack lackiert.

14 Das Schiebeelement aus MDF-Platte wird zunächst mit einer Holzgrundierung versehen, nach dem Trocknen mit Schleifpapier der Körnung 180 vorsichtig geschliffen und anschließend mit einem hellgrauen Kunstharzlack endlackiert. Wünschen Sie mehr Tiefe und Glanz, so können Sie den grauen Anstrich nochmals mit einer Schicht versehen. Noch ein Tipp zum Lackieren: Fertigen Sie sich eine kleine Hilfsstütze für das Schiebeelement. So können Sie alles in Ruhe lackieren, ohne Angst haben zu müssen, dass irgend etwas umkippt. Der rote Warnaufkleber wird Ihnen später anzeigen, dass Sie das Schiebeelement nicht noch weiter herausziehen dürfen!

15 Schmale Möbelleiter von 2 bis 3 mm Stärke sorgen für eine schöne Schattenfuge zwischen dem Möbel und dem Fußboden.

16 Nach dem Trocknen der Oberflächen (Lack muss kratzfest sein) wird die Klappe von hinten ins Möbel eingeschoben.

17 Beim Einsetzen des Schiebeelements dient eine kurzfristig fixierte Hilfsplatte als Transportsicherung.

18 Zuletzt werden die Griffe („Grip“ von Ikea) an die Klappenrückseite geschraubt.

Kosten

MDF-Platte etwa 12 Euro. Tischlerplatte mit Eichenholzurnier für 24 Euro je qm (eventuell müssen Sie dem Holzhändler eine komplette Platte von 3 qm abnehmen), Eichenholzleisten 18 Euro sowie Druckmagnetschnäpper, Möbelleiter, Griffe und Kleinteile für 15 Euro plus Leim und Farben.

! SERVICE

WAS IST...?

DRUCKMAGNETSCHNÄPPER

Diese kleinen, feinen Bauteile halten souverän Türen und Klappen mit ihren Magneten geschlossen und geben sie erst durch einen leichten Druck gegen ebendiese wieder frei. Dabei drückt eine Metallfeder im Inneren der Schnäpper einen Bolzen heraus, der wiederum Tür oder Klappe etwa 2 cm weit herausdrückt. Einfach gesagt, ist das Prinzip mit einem Druckkugelschreiber vergleichbar, der die Schreibermine hinaus- und wieder hereinbewegt.



TEFLONGLEITER

Es gibt Möbelleiter aus Metall für Teppiche, aus Filz für Stein- und Holzfußböden – und es gibt Teflingleiter. Teflingleiter sind die wahren Alleskönner und lassen selbst die schwersten Dinge sanft über den Boden gleiten. Der Mehrpreis von etwa 50 Prozent lohnt sich auf jeden Fall.

WO GIBT'S...?

ELEKTROWERKZEUGE:
DeWalt,
Telefon (0 61 26) 21-1;
HOLZLEIM:
Henkel, Telefon
(02 11) 7 97-82 72;
HANDWERKZEUGE:
Emil Lux, Telefon
(021.96) 7 64 00-0.

Die Herstelleradressen finden Sie auf Seite 58.

ZUHAUSE WOHNEN STECKT JEDEN MONAT VOLLER IDEEN.

Ideen für's Bad!
Super Deko
Schönes zum Selbermachen

Toll für Gäste!
Top Adressen
Wohnberatung!!

Machen Sie Wohnräume wahr mit ZUHAUSE WOHNEN: Lebendige Wohnreportagen, aktuelle Wohntrends, klassische Wohnkultur und die besten Tipps und Ideen für ein schöneres Zuhause.



EIN ABO VOLLER VORTEILE:



1. Unser Dankeschön:

Das Einhand-Wiegemesser von Rösle (16 x 4 x 8 cm). Schneiden nur mit einer Hand, die zweite Hand bleibt zum Halten des Schnittgutes frei. Das Wiegemesser ist aus einem Stück gefertigt, ohne Schweißstellen oder schmutzgefährdete Ecken. Edelstahl für gute Schneidleistung. Kein Verklemmen des Schnittgutes durch breiten Klingeabstand.

Ausgabe bequem per Post. Ganz ohne Mehrkosten, denn Porto und Verpackung bezahlt der Verlag.

4. Wohnberatungs-Service:

Abonnenten erhalten auf Wunsch von unseren Innenarchitekten eine Wohnberatung für einen Raum: Statt 215 Euro zahlen alle 1-Jahres-Abonnenten 155 Euro, alle 2-Jahres-Abonnenten 95 Euro.

2. Preisvorteil: Der Abonnent spart 10% gegenüber dem Einzelverkaufspreis.

5. Kündigung jederzeit: Nach Ablauf der vereinbarten Abo-Dauer kann jederzeit zur nächsten erreichbaren Ausgabe das Abo gekündigt werden.

3. Lieferung frei Haus: Jeden Monat erhält der Abonnent seine

Ja, ich möchte 12 Ausgaben ZUHAUSE WOHNEN für 31,40 Euro abonnieren und erhalte das Einhand-Wiegemesser von Rösle (16 x 4 x 8 cm).



Name/Vorname des neuen Abonnenten

Straße/Hausnummer

PLZ Wohnort

E-Mail

Gewünschte Zahlungsweise (bitte ankreuzen)

bargeldlos durch Bankeinzug auf Rechnung

Kontonummer Bankleitzahl

Geldinstitut

Datum/Unterschrift des neuen Abonnenten SM 11/06-24512

Widerrufsgarantie: Diese Bestellung wird erst wirksam, wenn sie nicht binnen zwei Wochen schriftlich beim Leserservice ZUHAUSE WOHNEN widerrufen wird. Zur Wahrung der Frist genügt die rechtzeitige Absendung des Widerrufs. Die Kenntnisnahme dieser Hinweise bestätige ich mit meiner 2. Unterschrift. Wenn ich nicht 6 Wochen vor Ablauf des Abonnements schriftlich künde, beliefern Sie mich bitte weiter.

Bitte informieren sie mich (ggf. auch per E-Mail) über weitere interessante Angebote.

Bestellen Sie jetzt Ihr Abonnement mit 10% Preisvorteil per Coupon beim Leserservice ZUHAUSE WOHNEN, Postfach 60 12 20, 22212 Hamburg, Fax 040/27172079 oder Telefon 040/87973540, E-Mail: leserservice@jalag.de oder unter www.jalag.de/aboshop

zuhause
wohnen



Ingrid Hinze, SELBER MACHEN-Redakteurin, präsentiert Ihnen interessante Neuheiten. Haben Sie Fragen oder Anregungen? Dann rufen Sie an! Telefon (040) 2717-2527 Suchen Sie Herstelleradressen? Dann schlagen Sie Seite 58 auf.



BLUMENMUSTER ZIEREN WÄNDE

Wenn es für Sie Rosen regnen soll, lässt sich dieser Wunsch mit der neuen Tapetenkollektion „Floris“ von Marburg leicht erfüllen. Wer es farblich dezenter mag, findet in der Serie „Crush Gala“ eine stilvolle Alternative.

Neu tapeziert ist wie umgezogen – nur viel billiger. Und mit den neuen Mustern von der Rolle lassen sich Räume mit ein paar Bahnen ganz individuell gestalten. Wer Rosen nicht zu seinen Lieblingsblumen zählt, kann seine Wände auch mit Dahlien dekorieren (Bild links oben). Die großrapportigen Blüten haben einen Durchmesser von 40 cm (Rose) beziehungsweise 53 cm (Dahlie). Neben der floralen Musterung im Groß- und Kleinformat und verschiedenen Farben gibt es dazu Unitapeten mit geprägten Streifen Ton-in-Ton. Insgesamt 36 Dessins, ab 19,95 Euro/Rolle.

Der Ausdruck „Kleider für die Wände“ bekommt mit der Kollektion „Crush Gala“ einen Sinn. Wie gefaltete Stoffbahnen wirken diese Vliestapeten. Unterstrichen wird dieser Effekt noch durch orientalisches anmutende Blüten (Foto unten links), die auf mattem Untergrund wie ein Gobelin aussehen. Eine edle Variante sind Blattranken auf einem perlmuttgänzenden Fond. Warme Farben wie zum Beispiel Rubinrot, Schlamm, Graphit, Wollweiß und Petrol sowie Glimmerapplikationen runden die Serie ab. In 53 Dessins, ab 89,95 Euro.

Marburger Tapetenfabrik, Tel. (064 22) 81-157



War der Briefträger schon da?

Ob der heißersehnte Liebesbrief oder eher eine Rechnung eingetroffen ist, kann man durch die satinierte Vorderfront aus Kunststoff nicht gleich erkennen. Das ist auch gut so, denn damit ist die Post vor neugierigen Blicken geschützt. Ein weiteres Plus des Briefkastens „Lucca“ aus Edelstahl: Er ist absolut witterungsbeständig und seine große Klappe nimmt es mit Briefumschlägen in Din C4 auf. Bei der Postentnahme verhindert ein Öffnungsstopp, dass die Briefe herausfallen. 34 x 38 x 14,8 cm, rund 100 Euro.

Burg-Wächter, Tel. (0 23 35) 9 65 30





Alles im Fluss

Mehr Bewegungsfreiheit beim Baden erlaubt die Armatur aus der Kollektion „Moments“. Der Clou: Mit einer Handbewegung lässt sich der Auslauf einklappen, so dass die Armatur nur noch eine Ausladung von 9,1 cm hat (ausgeklappt 20,4 cm). Der klappbare Auslauf dient auch als Umstellung von Bade- auf Brausefunktion. Ab 382 Euro. **Ideal Standard, Telefon (0228) 521-0**



PERFEKTER ÜBERGANG

Korkbelag liegt wegen seiner positiven Eigenschaften nach wie vor im Trend. Damit es bei der Bodengestaltung nicht zu Stilbrüchen kommt, gleichen die neuen Aluminiumprofile „Fundesign-Kork“ die Übergänge nahtlos aus. Auch Sockelleisten als Wandabschluss, Ausgleichsprofile zwischen verschiedenen Materialien (siehe Foto) und zweiteilige Systeme zur verdeckten Montage von Kabeln aller Art werden in Korkoptik angeboten. Sollten Sie keinen Korkboden verlegt haben – die Profile gibt es sowohl in Edelstahl- als auch in Holzoptik. Ab rund 9 Euro/lfm.

Repac Montagetechnik, Telefon (0 51 08) 92 91-0

Falten zum Verlegen

Die Aqua-Stopp-Faltplatte „Selitflex“ macht die Vorarbeiten zum Verlegen von Laminat für den Heimwerker noch einfacher. Auslegen, abkleben, fertig. Die Trittschalldämmung im Ziehharmonika-Format, 3 mm dick, ist mit einer Dampfbremsfolie beschichtet und schützt somit den Boden vor aufsteigender Feuchtigkeit. 10 qm Faltfolie kosten inklusive Alu-Dichtband zirka 30 Euro.

Selit, Telefon (0 67 31) 96 70-0



schlau machen

Natürlich
HOLZ

Zukunftssicher heizen

Zukunftssicher heizen

Mehr erfahren über die Alternative zu Öl und Gas

Bestell-Nr. H 076, gratis*



Natürlich
HOLZ

Fenster mit Profil

Fenster mit Profil

Technisch ausgereift, sicher und langlebig

Bestell-Nr. H 052, gratis*



Natürlich
HOLZ

Außenbereiche gestalten

Außenbereiche gestalten

Schön und widerstandsfähig: Holz im Garten

Bestell-Nr. H 074, gratis*

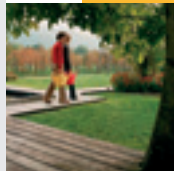

Weitere Info-Hefte erhalten Sie unter:
www.infoholz.de

Holzabsatzfonds Versandservice
Tel. 01802/465911 (0,06 €/Anruf)
Fax 01802/465922 (0,06 €/Anruf)
E-Mail versandservice@infoholz.de

*Versand innerhalb Deutschlands kostenfrei

Natürlich HOLZ

Allem gewachsen.

Den Auftakt macht die Zweigang-Schlagbohrmaschine „PSB“, die als 800- und 1000-Watt-Maschine mit verbesserter Staubabsaugung angeboten wird. Die vergrößerte Anlegefläche erleichtert es, im 90-Grad-Winkel in Wand und Decke zu bohren. Das Teleskop aus Alu hat einen integrierten Tiefenanschlag. Neu ist die zusätzliche Arbeitsstufe „Super Torque“, die einspringt, wenn beim Bohren in Stahl die Bohrkraft nicht ausreicht (ab 150 Euro). Der kleine Winkelschrauber „GWI“ mit Lithium-Ionen-Akku hat an schwer zugänglichen Stellen seinen großen Auftritt. Der Schraubkopf ist nur 9,5 cm lang, lässt sich abknicken und rastet in fünf Positionen ein (ab 149 Euro). Mit dem Laser-Entfernungsmesser „PLR 30“ im Handy-Format können Heimwerker jetzt auch ohne Zollstock präzise messen (120 Euro, ab Juli 06). **Bosch, Telefon (0 18 03) 33 57 99** (9 Cent/Minute)



EINE KLASSE FÜR SICH

Zu Beginn der Sommersaison hat Bosch einen bunten Strauß an neuen Geräten für Heimwerker und Profis auf den Markt gebracht. Drei zeigen wir hier.

WIR SUCHEN EIN NETTES ZUHAUSE!

Super-Prämien für alle, die neue Leser werben.



www.jalag.de/aboshop

BUCHTIPP



In dem Buch „Familienhäuser“ stellt der Autor Friedrich Grimm 30 aktuelle Häuser aus Deutschland, Österreich und der Schweiz vor, die den Ansprüchen moderner, junger Familien gerecht werden. Es zeigt, wie man mit kreativen Ideen und intelligenten Konzepten familiengerecht bauen und zugleich viel Raum auf wenig Fläche schaffen kann. Fünf Familien werden porträtiert und berichten über ihre Bauverfahren. 160 Seiten, 49,95 Euro. **Callwey Verlag, ISBN 3-7667-1648-4**

Einfach anziehend

Pinnwände sind zwar praktisch, aber nicht unbedingt schön. Dekorativ geht es mit Magnetfarbe. Das Geheimnis liegt in der Rezeptur: Die magnetische Anziehungskraft entsteht durch feine, nicht rostende Eisenteilchen, die der Farbe zugesetzt werden. Dieser Belag kann mit jeder beliebigen Wandfarbe überstrichen oder tapeziert werden. 500-ml-Dose ab rund 25 Euro in diversen Baumärkten.

MagPaint, Telefon (00 31-3 15) 38 64 73





Verbindung hoch zwei

Kraftnagel mit Dreh kann man den neuen „Super Nail“ nennen, der Schraube und Nagel zugleich ist. Der Vorteil: Er wird genau so einfach und schnell wie ein Nagel in das Bauelement eingeschlagen, verbindet die Werkstücke aber ebenso fest wie eine Schraube und kann einfach mit dem Schraubenzieher ausgedreht werden. 150 Stück ab 5 Euro.

Suki.international,
Telefon (0 65 75) 71-0



MOBILES KLEINTEILEMAGAZIN

Für Ordnung sorgen die neuen Verkaufsverpackungen von Lux. Die Boxen sind aber nicht nur einzeln verwendbar, denn Nuten und Federn an den Seiten ermöglichen es, sie zusammenzustecken und auch verschiedene Packungsgrößen zu kombinieren. Mit Führungsschienen und Griff wird ein transportables Kleinteilemagazin daraus. In Obi-Baumärkten.

Emil Lux,
Telefon (0 21 96) 76-4000



selber machen
DIY **Probe-Abo**

3x

SELBER MACHEN und den **Mediboy „Heimwerker“** für nur **8,85 Euro**



Unser Dankeschön für Sie:

Mediboy "Heimwerker" - Erste Hilfe im Werkzeugkasten. Verpackt in einem praktischen Verbandskasten aus Kunststoff. Inhalt: Pflaster, Verbände, Reinigungstücher, Mini-Augenspülung und Verbrennungsgel.

Bestellen Sie mit diesem Coupon per Post beim SELBER MACHEN-Abo-Service, Postfach 60 12 20, 22212 Hamburg, per Fax: (0 40) 27 17 20 79 per Abo-Hotline: (0 40) 87 97 35 40, per E-Mail: leserservice@jalag.de

www.selbermachen.de

Ja! Senden Sie mir die nächsten drei SELBER MACHEN-Ausgaben und den Mediboy „Heimwerker“ inklusive Porto und Verpackung zum Vorzugspreis von nur 8,85 Euro:

Name, Vorname _____

Straße, Hausnummer _____

PLZ _____ Ort _____

Telefon _____ E-Mail _____

Wenn ich nicht nach Erhalt des 2. Heftes schriftlich kündige, beliefern Sie mich bitte zum Abopreis von 35,40 Euro im Jahr weiter.

Bezahlung bequem und bargeldlos durch Bankeinzug

BLZ _____ Kontonummer _____

Geldinstitut _____

Gegen Rechnung. Bitte keine Vorauszahlung leisten.

Bitte informieren Sie mich (ggf. per E-Mail) über weitere interessante Angebote.

Datum/ Unterschrift des Abonnenten _____

SMW - 24824

Garantie: Meine Abo-Bestellung wird erst dann wirksam, wenn sie nicht binnen zwei Wochen schriftlich beim Abo-Service SELBER MACHEN, Postfach 60 12 20, 22212 Hamburg, widerrufen wird. Zur Wahrung der Frist genügt die rechtzeitige Absendung des Widerrufs.

ZIMMERTÜR MIT BILD

Dass eine Tür nicht nur die Verbindung von Räumen herstellt, beweisen die Folien zum Aufkleben. Denn mit den Motiven aus den Bereichen Kunst, Architektur, Strukturen, Menschen und Natur werden daraus Hingucker der ganz besonderen Art. Welch überraschende Raumeindrücke man erzielen kann, zeigen unsere drei Beispiele. Und mit etwas handwerklichem Geschick können Sie innerhalb von zirka zehn Minuten Ihre Zimmertür in ein großes Bild verwandeln. Das Aufbringen der Selbstklebefolie ist einfach, und eine Anleitung sowie das entsprechende Werkzeug (Folienraker, Cutter, Aufreibfilz) wird mitgeliefert. Neben der großen Auswahl im Internet (www.architekturzimmer.de) sind auch individuelle Motive möglich. 88,5 x 201 cm 87 Euro. **AIZ, Telefon (0 43 21) 2 58 71**



WIR SUCHEN EIN NETTES ZUHAUSE!

Super-Prämien für alle, die neue Leser werben.



www.jalag.de/aboshop

Wärmende Brüstung

Modell „Clarian“ ist ein gutes Beispiel dafür, dass Heizkörper nicht unbedingt an der Wand platziert sein müssen. Als Brüstung erfüllt der formschöne Energiespender seinen Zweck mit doppeltem Nutzen. Er macht nicht nur eine gute Figur, sondern strahlt auch noch seine Wärme nach allen Seiten aus. Auch in zweireihiger Ausführung möglich. Bei einer Größe von 120 x 60 cm beträgt der Preis zirka 560 Euro. **Acova, Telefon (0 78 21) 95 48 76-0**



RICHTIG GESCHLAUCHT

Mit einem neuen Gartenschlauch-Programm will Gardena mehr Übersicht ins Schlauchgeschäft bringen.

Ein Gartenschlauch darf nicht knicken und soll sich nicht verdrehen, er sollte leicht um jedes Hindernis herumgleiten und sich komfortabel aufwickeln lassen. Er muss aber mechanischen Belastungen wie spitzen Steinen oder scharfen Kanten standhalten. Selbst das Überfahren mit dem Auto darf ihm nichts ausmachen. Bei Sonne und großer Hitze im Sommer muss er ebenso wie bei Frost hohem Wasserdruck lange Jahre widerstehen.

Gardena bietet seine Gartenschläuche jetzt in drei Qualitätsstufen jeweils mit und ohne die so genannte Skin-Tech-Beschichtung an. Diese spezielle Schicht soll den Schlauch beweglicher machen und ihm bessere Gleiteigenschaften verleihen. Außerdem erhält die Schlauchoberfläche dadurch eine schmutzabweisende Wirkung.

Von den drei Qualitätsstufen

Deutlich sichtbar: Das Trikotgewebe sorgt für Stabilität auch bei hohem Druck. An dem schwarz-roten Streifen ist erkennbar, dass sich der Gartenschlauch unter Druck nur wenig verdreht.



Um Steine und andere Hindernisse gleitet dieser Gardena-Schlauch leicht herum.

Classic, Comfort und Premium haben wir den Comfort-Schlauch mit Skin-Tech-Beschichtung getestet. Er ist ein gelungener Kompromiss für ambitionierte Hobbygärtner und große Gärten, wo der Gartenschlauch an mehreren Stellen benutzt wird.

Es gibt den Comfort-Schlauch mit 1/2-Zoll-Durchmesser in den Längen 20 m, 30 m und 50 m sowie in 3/4 Zoll mit 25 m Länge. Der 20-m-Schlauch in 1/2 Zoll kostet knapp 30 Euro. Der Hersteller gibt als Berstdruck 30 bar an und gewährt 18 Jahre Garantie.

Der übliche Druck in der Hauswasserleitung beträgt nur 3 bis 4 bar, und mehr als 10 bar sind es selbst im Ver-



Ohne Knicken lässt sich der Comfort-Schlauch auch in engen Radien verlegen.

sorgernetz selten. Insofern sollte der Schlauch, der aus einem schwarzen Innenschlauch, einem Trikotgewebe und einer transparenten Außenhaut besteht, schon lange halten. Im Vergleich zu einem älteren vorhandenen Schlauch ist der neue Comfort-Schlauch deutlich weniger störrisch. Er lässt sich leichter abrollen. Allerdings sind immer noch einige Windungen zu sehen. Einmal unter Druck gesetzt, verdreht er sich aber nur sehr leicht. Bei unserem alten Schlauch konnte dagegen der Regner am Ende schon mal Purzelbäume schlagen.

Als angenehm empfanden wir die Skin-Tech-Beschichtung, wenn der Schlauch durch Wasser oder Schmutz gezogen wurde. Es blieb deutlich weniger Schmutz am neuen Schlauch hängen als am Vergleichsmuster, und auch das Aufrollen ging einfach und problemlos. ■



Manchmal bleibt die Hotline kalt

Bei Anruf Hilfe?

In den USA sind sie seit Jahren üblich – gebührenfreie Telefonnummern, unter denen der Konsument meist rund um die Uhr Rat und Hilfe bekommt. Jetzt auch bei uns. Wir wollten wissen: Wie leicht erreicht der Endverbraucher bei uns Firmen der DIY-Branche?

Sie möchten eine Stuckrosette an der Decke befestigen, doch der Kleber will partout nicht halten? Beim dritten Regalbrett streikt die Stichsäge, und das Sägeblatt lässt sich nicht mehr wechseln? Obwohl das Anrühren problemlos war, kann beim Fließspachtel von Fliesen keine Rede sein? So oder ähnlich hat beinahe jeder Selbermacher schon mal kleine oder größere Katastrophen erlebt. Dann ist guter Rat teuer und ein Ansprechpartner mit Detailkenntnissen gefragt. Die naheliegende Lösung: der Hersteller. Doch wie ist der zu erreichen? Wohl dem, der mit Produkten umgeht, denen die Nummer der Beratungshotline gleich aufgedruckt ist. Aber nicht nur wer in der Klemme steckt, sucht kompetente Hilfe. Sie ist auch bei umfangreicherer Planung angebracht, zum Beispiel wenn ein Wassergarten angelegt werden soll. Die Frage ist also: Ist von den Herstellern Beratung zu Technik und Anwendung zu bekommen – im Extremfall auch am Wochenende?

In den Tabellen auf den folgenden Seiten sind Telefonnummern und Servicezeiten zusammengestellt. Sie finden dort thematisch gebündelt viele Herstellerdaten zu Maschinen wie Akkuschauber, Schwingschleifer & Co. sowie relevanten Baustoffen und sonstigem Material – von der Ausbauplatte bis zum Zierprofil. Auch an die Gartenfreunde haben wir gedacht (S. 34).

Fotos: Michael Holz, Thomas E. Goetz



BAUSTOFFE, MATERIAL

Marke/Hersteller	Hotline/Kundentelefon	Erreichbarkeit	Anmerkung
3M 3M Deutschland GmbH www.3m.com	Service-Center (0 21 31) 14-0	Mo-Fr 8.00-17.00 Uhr	
Alpina DAW www.alpina-farben.de	Hotline (0 1805) 123888 (12 Cent/Min.)	An sieben Tagen in der Woche, rund um die Uhr	Optimale Erreichbarkeit
Bondex Dyrup Deutschland GmbH www.dyrup.de	Zentrale (0 21 66) 9 64-6	Mo-Do 8.00-16.00 Uhr Fr 8.00-14.00 Uhr	Keine Hotline, Zentrale verbindet weiter
Ceresit Henkel KGaA www.ceresit.de	Telefonberatung (02 11) 7 97-82 72	Mo-Fr 8.00-20.00 Uhr Sa 9.00-16.00 Uhr	Über Bürozeiten hinaus abends und samstags erreichbar
Clou Alfred Clouth Lackfabrik GmbH www.clou.de	Fach- und Kundenberatung (0 69) 8 9007-124/-129	Mo-Do 7.00-17.30 Uhr Fr 7.00-13.30 Uhr	
Dulux ICI Paints Deco GmbH www.dulux.de	Dulux-Fachberatung (0 1805) 24 0042 (12 Cent/Min.)	An sieben Tagen in der Woche, rund um die Uhr	Optimale Erreichbarkeit
Erfurt Erfurt & Sohn KG www.erfurt.com	Bereich Anwendungstechnik (02 02) 61 10-375	Mo-Fr 8.00-20.00 Uhr Sa 8.00-18.00 Uhr	Über Bürozeiten hinaus abends und samstags erreichbar
Fermacell Xella International GmbH www.xella.de	Kundeninformationen Xella (08 00) 5 23 56 65 (geb.frei)	Mo-Fr 7.30-17.00 Uhr	Die Kundeninformation verbindet bei Bedarf weiter
Fischer Fischerwerke Artur Fischer GmbH www.fischerwerke.de	Hotline Anwendungstechnik (0 1805) 20 2900 (12 Cent/Min.)	Mo-Fr 7.00-18.00 Uhr	
Glasurit Akzo Nobel GmbH www.akzonobel.de	Zentrale (02 21) 58 81-0	Mo-Fr 8.00-16.30 Uhr	Keine Hotline, Zentrale verbindet weiter
Haro Hamburger Industrierwerke GmbH www.haro.de	Zentrale (0 80 31) 7 00-707	Mo-Do 8.00-17.00 Uhr Fr 8.00-12.00 Uhr	Keine Hotline, Zentrale verbindet weiter
HDM HDM GmbH www.elesgo.com	Hotline (0 1803) 35 37 46 (9 Cent/Min.)	Mo-Do 8.00-16.00 Uhr Fr 8.00-15.00 Uhr	
Isover Saint-Gobain Isover G+H AG www.isover.de	Hotline Isover Dialog (08 00) 5 01 55 01 (geb.frei)	Mo-Do 7.30-18.00 Uhr Fr 7.30-17.00 Uhr	
Knauf Knauf Bauprodukte GmbH www.knauf-bauprodukte.de	Knauf-Hotline (0 1805) 31-9000 (12 Cent/Min.)	Mo-Fr 7.00-20.00 Uhr Sa 9.00-16.00 Uhr	Über Bürozeiten hinaus abends und samstags erreichbar
Krautol Krautol-Werke GmbH www.krautol.de	Technische Beratung DIY (0 61 57) 13-456	Mo-Fr 7.30-16.15 Uhr	
Kronoflooring Kronoflooring GmbH www.kronoflooring.com	Werksverkauf Konzepta (03 52 48) 8 89 38	Mo-Fr 9.00-18.00 Uhr	Der Werksverkauf übernimmt die Beantwortung von Anwenderfragen.
Lafarge Lafarge Gips GmbH www.lafarge-gips.de	Technische Hotline (0 61 71) 61 33 33	Mo-Do 8.00-17.00 Uhr Fr 8.00-16.00 Uhr	
Lugato Lugato GmbH www.lugato.de	Hotline (0 40) 6 94 07-222	Mo-Fr 8.00-18.00 Uhr	
Marburg Marburger Tapetenfabrik www.marburg.com	Zentrale (0 64 22) 81-0	Mo-Fr 8.00-16.00 Uhr	Keine Hotline, Zentrale verbindet weiter
Marley Marley Deutschland GmbH www.marley.de	Technische Hotline (0 50 31) 53-152	Mo-Fr 10.00-16.00 Uhr	

BAUSTOFFE, MATERIAL

Marke/Hersteller	Hotline/Kundentelefon	Erreichbarkeit	Anmerkung
MEM MEM Bauchemie GmbH www.mem.de	Service-Telefon (04 91) 9 25 80-16	Mo-Fr 8.00-17.30 Uhr	
Metylan Henkel KGaA www.metylan.de	Telefonberatung (02 11) 7 97-82 72	Mo-Fr 8.00-20.00 Uhr Sa 9.00-16.00 Uhr	Über Bürozeiten hinaus abends und samstags erreichbar
Molto ICI Paints Deco GmbH www.molto.de	Molto-Fachberatung (0 1805) 20 20 40 (12 Cent/Min.)	An sieben Tagen in der Woche, rund um die Uhr	Optimale Erreichbarkeit
Osmo Osmo Holz und Color GmbH www.osmo.de	Zentrale (0 25 81) 9 22-100	Mo-Fr 8.00-17.00 Uhr	Keine Hotline, Zentrale verbindet weiter
Parador Parador GmbH www.parador.de	Info-Hotline (0 1805) 66 76 68 (12 Cent/Min.)	Mo-Fr 8.00-21.00 Uhr Sa-So 9.00-21.00 Uhr	Über Bürozeiten hinaus abends und am Wochenende erreichbar
Pattex Henkel KGaA www.pattex.de	Telefonberatung (02 11) 7 97-82 72	Mo-Fr 8.00-20.00 Uhr Sa 9.00-16.00 Uhr	Über Bürozeiten hinaus abends und samstags erreichbar
Ponal Henkel KGaA www.ponal.de	Telefonberatung (02 11) 7 97-82 72	Mo-Fr 8.00-20.00 Uhr Sa 9.00-16.00 Uhr	Über Bürozeiten hinaus abends und samstags erreichbar
Quick-Mix Quick-Mix Gruppe GmbH www.quick-mix.de	Technische Beratung (05 41) 6 01-642/-801	Mo-Fr 8.00-17.00 Uhr	
Rasch Rasch GmbH www.rasch.de	Zentrale (05 46 1) 81-10	Mo-Do 8.00-17.00 Uhr Fr 8.00-14.30 Uhr	Keine Hotline, Zentrale verbindet weiter
Remmers Remmers Baustofftechnik GmbH www.remmers.de	Hotline Bauten-, Holz- u. Bodenschutz (05 43 2) 83-153/-189/-585	Mo-Fr 7.30-16.30 Uhr	
Rockwool Deutsche Rockwool GmbH www.rockwool.de	Service-Hotline (0 20 43) 4 08-408	Mo-Do 8.00-17.30 Uhr Fr 8.00-16.30 Uhr	Band und Tastatenauswahl leiten weiter
Saarpor Saarpor Klaus Eckhardt GmbH www.saarpor.de	Zentrale (0 68 21) 94 07-0	Mo-Do 8.00-17.00 Uhr Fr 8.00-14.00 Uhr	Keine Hotline, Zentrale verbindet weiter
Sakret Sakret Trockenbaustoffe GmbH www.sakret.de	Technische Anfragen (Zentrallabor) (02 31) 9 61 34 30	Mo-Fr 8.00-16.00 Uhr	
Schennjesse Schennjesse www.schennjesse.de	Zentrale Service (0 1802) 21 21 47 (6 Cent/Min.)	Mo-Fr 8.00-19.00 Uhr Sa 8.00-15.00 Uhr	Auch samstags erreichbar
Schöner Wohnen Farbe J. D. Flügger www.schoener-wohnen-farbe.de	Telefonnummer Zentrale (0 1805) 35 83 44 37	Mo-Fr 7.00-17.00 Uhr	
Selit Selit Dämmtechnik GmbH www.selit.de	Zentrale (0 67 31) 96 70-0	Mo-Do 8.00-17.00 Uhr Fr 8.00-16.00 Uhr	Keine Hotline, Zentrale verbindet weiter
Sista Henkel KGaA www.sista.de	Telefonberatung (02 11) 7 97-82 72	Mo-Fr 8.00-20.00 Uhr Sa 9.00-16.00 Uhr	Über Bürozeiten hinaus abends und samstags erreichbar
Tarkett Tarkett AG www.tarkett.de	Zentrale (0 62 33) 81-0	Mo-Fr 8.00-16.00 Uhr	Keine Hotline, Zentrale verbindet weiter

Marke/Hersteller

Tesa
Tesa AG
www.tesa.com

Uhu
Uhu GmbH
www.uhu.de

Ultrament
Ultrament GmbH
www.ultrament.de

Ytong
Xella International GmbH
www.xella.de

Marke/Hersteller

Black & Decker
Black & Decker GmbH
www.blackanddecker.de

Bosch
Robert Bosch GmbH
www.bosch-pt.de

DeWalt
DeWalt
www.dewalt.de

Dremel
Dremel Deutschland
www.dremeleurope.com

Fein
C. & E. Fein GmbH
www.fein.de

Festool
Festool GmbH
www.festool.de

Hitachi Powertools
Hitachi Powertools Europe GmbH
www.hitachi-powertools.de

Kress
Kress-Elektrik GmbH
www.kress-elektrik.de

Makita
Makita Werkzeug GmbH
www.makita.de

Metabo
Metabowerke GmbH
www.metabo.de

Scheppach
Scheppach Maschinenfabrik GmbH
www.scheppach.com

Skil
Robert Bosch GmbH (Vertrieb)
www.skil.de

Steinel
Steinel Vertrieb GmbH
www.steinel.de

BAUSTOFFE, MATERIAL

Hotline/Kundentelefon	Erreichbarkeit	Anmerkung
Verbraucherservice (0 40) 58 55 55	Mo-Do 8.00-20.00 Uhr Fr 8.00-18.00 Uhr	Auch abends erreichbar
Zentrale (0 72 23) 284-0	Mo-Do 8.30-17.00 Uhr Fr 8.30-15.00 Uhr	Keine Hotline, die Zentrale verbindet weiter
Hotline (0 20 41) 69 09-39	Mo-Fr 8.00-18.00 Uhr	
Kundeninformationen Xella (08 00) 5 23 56 65 (geb.frei)	Mo-Fr 7.30-17.00 Uhr	Die Kundeninformation verbindet bei Bedarf weiter

ELEKTROWERKZEUGE

Hotline/Kundentelefon	Erreichbarkeit	Anmerkung
Zentrale (0 61 26) 21-0	Mo-Fr 8.00-17.00 Uhr	Keine Hotline, Zentrale verbindet mit Anwendungstechniker
Hotline Kundenbetreuung (0 18 03) 33 57 99 (9 Cent/Min.)	Mo-Fr 8.00-20.00 Uhr Sa 8.00-16.00 Uhr So 10.00-16.00 Uhr	Anwenderberatung auch am Wochenende
Zentrale (0 61 26) 21-1	Mo-Fr 8.00-17.00 Uhr	Keine Hotline, Zentrale verbindet mit Anwendungstechniker
Hotline (0 08 00 00) 39 53 95 (geb.frei)	Mo-Fr 8.00-20.00 Uhr Sa 8.00-16.00 Uhr So 10.00-16.00 Uhr	Anwenderberatung auch am Wochenende
Zentrale (0 7 11) 66 65-0	Mo-Do 7.30-16.30 Uhr Fr 7.30-15.30 Uhr	Keine Hotline, Zentrale verbindet weiter
Technische Hotline (0 70 24) 804-300	Mo-Do 7.30-17.00 Uhr Fr 7.30-16.00 Uhr	Die Hotline landet beim Kundendienst, dort werden auch technische Fragen beantwortet
Abt. Technik/Werkstatt (0 21 54) 49 93-35	Mo-Do 8.00-17.00 Uhr Fr 8.00-14.00 Uhr	Keine regelrechte Hotline
Service-Hotline Techn. Kundendienst (0 74 76) 87-450	Mo-Do 7.00-18.00 Uhr Fr 7.00-17.00 Uhr	
Zentrale (0 20 3) 97 57-0	Mo-Do 8.00-16.30 Uhr Fr 8.00-14.30 Uhr	Keine Hotline, Zentrale verbindet weiter zur Abteilung Technik
Technische Hotline - für handgeführte Elektrowerkzeuge (0 18 03) 22 46 47 (9 Cent/Min.) - für halbstationäre und stationäre Elektrowerkzeuge (0 18 03) 33 34 59 (9 Cent/Min.)	Mo-Fr 8.00-17.00 Uhr	Betreut auch Elektro-Beckum-Geräte
Servicecenter (0 82 23) 40 02-51/-76	Mo-Do 8.00-17.00 Uhr Fr 8.00-15.30 Uhr	
Technische Hotline (Bosch) (0 18 03) 33 57 99 (9 Cent/Min.)	Mo-Fr 8.00-20.00 Uhr Sa 8.00-16.00 Uhr So 10.00-16.00 Uhr	Anwenderberatung auch am Wochenende
Steinel-Schnell-Service (0 52 45) 4 48-188	Mo-Fr 7.30-20.00 Uhr Sa 8.00-16.00 Uhr	In den Abendstunden und samstags betreuen Außendienstmitarbeiter den Schnell-Service

Längst nicht alle Unternehmen sind darauf eingestellt oder darin geübt, direkt mit dem Verwender ihrer Produkte umzugehen. Der Käufer ist nicht automatisch Kunde mit Anspruch auf weitergehenden Service. Das zeigt sich bereits daran, dass eine Hotline-Nummer keine selbstverständlich mitgelieferte Information ist. Trotzdem: Fachlicher Rat ist in der Regel zu bekommen. Mal führt eine als Hotline ausgewiesene Telefonnummer, hinter der sich ein mehrköpfiges Beratungsteam verbirgt, zum Erfolg, mal der Umweg über die Telefonzentrale zu einem auskunftsfreudigen Anwendungstechniker. Wir haben's ausprobiert und sind von routinierten Service-Mitarbeiterinnen beraten worden, beispielsweise bei Kärcher. Im Nu war die Ersatzteilnummer ermittelt und mögliche Reparaturmodalitäten – inklusive Geräteabholung – wurden freundlich erklärt. Via Telefonzentrale führte der heiße Draht zum Beispiel bei Osmo zu einem Fachmann, der ausführliche Erläuterungen zu Vorbehandlung und Farbanstrich einer gewachsenen Holzdecke gab.

Die für den Anrufer kostenfreie 0800-Vorwahl hat sich noch nicht durchgesetzt, aber immerhin laufen viele Servicetelefone über günstigere 0180-Nummern mit einer Zusatzzahl, die jeweils über den Tarif Auskunft gibt – die 2 bedeutet 6 Cent, die 3 kostet 9 Cent, und bei der 5 zahlen Sie 12 Cent. Für alle anderen mit normaler Ortsvorwahl fallen die regulären Gebühren an. Bei unseren Anrufen zu verschiedenen Tageszeiten haben wir unabhängig von Vorwahl oder Tarif keine unfairen Wartezeiten festgestellt, die die Telefonate verteuert hätten.

Ein anderer Aspekt ist die zeitliche Erreichbarkeit. Sie beschränkt sich in den meisten Fällen auf gängige Bürozeiten – also Montag bis Freitag, wobei letzterer auch schon mal vor 14 Uhr endet. Dass Heimwerker gerade am Wochenende besonders aktiv sind, scheint sich noch nicht überall herumgesprochen zu haben. Allerdings kommt es auch vor, dass Firmen ihre Servicezeiten kundenfreundlich verlängern, indem technische Mitarbeiter oder Außendienstler in den Abendstunden oder am Wochenende das Service-Telefon betreuen (zum Beispiel Erfurt und Steinell). Tatsächlich ist der Samstag schon die Ausnahme und Sonntag exotisch, aber auch diese Exoten gibt es erfreulicherweise (zum Beispiel Bosch und Parador). Bei unserem Probeanruf haben wir beispielsweise bei Dremel auch am Sonntagnachmittag einen Ansprechpartner gefunden. Mustergültig: Kundenberatung an allen sieben Tagen der Woche, 24 Stunden pro Tag (Alpina, Dulux und Molto).

Doch auch wer Beratung leistet, darf etwas erwarten – zum Beispiel exakte Angaben zum Produkt oder Gerät, zu dem der Ratsuchende Fragen hat (siehe dazu den Merkzettel-Kasten auf S. 34). Außerdem ersetzen Hotlines nicht jeden anderen Informationsweg. Zahlreiche Hersteller bieten umfangreiche Broschüren und Arbeitsanleitungen, die man sich schicken lassen oder im Internet herunterladen kann. Zusätzlich steht in Baumärkten und dem Fachhandel gut informiertes Personal zur Verfügung. Und SELBERMACHEN ist auch noch da – telefonisch erreichbar unter (040) 27 17-33 33!

GARTENBEDARF

Marke/Hersteller	Hotline/Kundentelefon	Erreichbarkeit	Anmerkung
Brill Brill Gartengeräte GmbH www.brill.de	Service/Ersatzteilversorgung (0 23 02) 7 00-49/-51	Mo-Do 8.00-17.00 Uhr Fr 8.00-15.00 Uhr	
Celaflor Scotts Celaflor GmbH www.celaflor.de	Zentrale (0 61 32) 78 03-0	Mo-Fr 8.30-16.30 Uhr	Band + Tastatúrauswahl leiten weiter. 24-Stunden-Hotline für Vergiftungsfälle (0800) 1 47 47 41 (geb.frei)
Compo Compo GmbH www.compo.de	Expertenteam (02 51) 32 77-201	Mo-Do 9.00-17.00 Uhr Fr 9.00-14.00 Uhr	
Dolmar Dolmar GmbH www.dolmar.de	Kundenberatung (0 18 02) 33 54 33 (6 Cent/Min.)	Mo-Do 7.30-17.00 Uhr Fr 7.30-15.45 Uhr	
Gardena Gardena AG www.gardena.com	Gardena-Service Produktberatung (07 31) 4 90-123	Mo-Fr 8.00-18.00 Uhr	
Heissner Heissner AG www.heissner.de	Hotline (0 18 05) 43 47 76 (12 Cent/Min.)	Mo-Do 8.00-17.10 Uhr Fr 8.00-15.20 Uhr	
Honda Honda Motor Europe (N) GmbH www.honda.de	Kundenzentrum (0 18 05) 20 20 90 (12 Cent/Min.)	Mo-Fr 8.00-18.00 Uhr	
Kärcher Alfred Kärcher GmbH www.karcher.com	Vertriebs-GmbH Service-Zentrale (0 71 95) 9 03-0	Mo-Fr 8.00-18.00 Uhr	
Neudorff W. Neudorff GmbH www.neudorff.de	Beratungstelefon (0 18 05) 63 83 67 (12 Cent/Min.)	Mo-Do 8.00-16.00 Uhr Fr 8.00-14.00 Uhr	
Oase Oase GmbH www.oase-pumpen.com	Serviceline (08 00) 6 27 37 58 (geb.frei)	Mo-Do 8.00-18.00 Uhr Fr 8.00-17.00 Uhr Sa 9.00-14.00 Uhr	Beratung auch samstags
Sabo Sabo-Maschinenfabrik GmbH www.deere.com/sabo/de_DE	Zentrale (0 22 61) 7 04-0	Mo-Fr 8.00-17.00 Uhr	Keine Hotline, Zentrale verbindet mit dem Kundendienst
Stihl Andreas Stihl AG www.stihl.de	Servicetelefon (0 18 03) 67 12 43 (9 Cent/Min.)	Mo-Fr 8.00-17.00 Uhr	
Viking Viking GmbH www.viking-garden.com	Servicetelefon (Stihl) (0 18 03) 67 12 43 (9 Cent/Min.)	Mo-Fr 8.00-17.00 Uhr	Vertrieb und Service erfolgen in Deutschland durch die Firma Stihl
Wolf-Garten Wolf-Garten GmbH www.wolf-garten.de	Serviceabteilung (0 27 41) 2 81-500	Mo-Do 8.00-18.00 Uhr Fr 8.00-17.00 Uhr	

MERKZETTEL

FÜR DEN ANRUF BEI DER HOTLINE

Legen Sie sich Stift und Papier ans Telefon und bedenken Sie, dass sich Ihr Gegenüber auf Ihre Darstellung verlassen muss. Je mehr Information, desto mehr Antworten. Deshalb:

- Schildern Sie Ihr Problem oder Ihre Fragestellung präzise:
 - Was wollen Sie streichen, dämmen, bauen, kleben, sägen, verfugen etc.?
 - Was funktioniert dabei nicht?
 - Welches Material wurde bearbeitet, als die Schleifmaschine schlapp gemacht hat?
- Nennen Sie stets die genaue und vollständige Bezeichnung von eingesetzten Produkten oder Geräten. Jedes Detail ist wichtig!
 - Trägt der Kleber den Zusatz „super“ oder „extra stark“ im Namen?
 - Handelt es sich bei der Tischsäge um Gerätetyp „LX B“ oder „LX E“?
- Alle beteiligten Materialien oder Untergründe möglichst exakt beschreiben.
 - Was ist unter der Tapete, die nicht kleben bleiben will?
 - Welche Materialien wollen Sie mit welcher Farbe streichen: Holz, Putz, Tapete etc.?



Albert Kaulen beantwortet am Beratungstelefon Fragen zu Henkel-Klebstoffen

Service auf der ganzen Linie

Bei durchschnittlich 60 000 Kontakten im Jahr gibt das Beratungs-Team von Henkel nicht nur viele Auskünfte, sondern sammelt dabei auch zahlreiche Hinweise. „Wir bekommen wichtige Anregungen, die in die Merkblätter einfließen oder auch zu neuen Produkten führen“, weiß Albert Kaulen (links) und nennt Beispiele: „Die häufige Frage nach der Haltbarkeit von angerührtem Tapetenkleister wird nun gleich

auf der Packung beantwortet. Und der vielfache Wunsch nach einem ablösbaren Montagekleber führte zu dessen Herstellung.“ Der Austausch zwischen Anwender und Hersteller führt auf beiden Seiten zu praktisch umsetzbaren Ergebnissen. Die Rat-suchenden haben Klebeerfolg und auch Spezialist Kaulen ist zufrieden: „Man kann sehen, dass man etwas bewegt.“ Ob den vielen Anrufern klar ist, dass auch sie einen Service leisten? ■

SAMMELN SIE
NEUE EINDRÜCKE
VOM LAND.
MIT EINEM
ABONNEMENT
VON COUNTRY.



COUNTRY zeigt die schönsten Landhäuser, gibt Rat für Wohnen und Einrichtung, Tipps für die Gastlichkeit, entführt auf Reisen durch wunderschöne Gegenden Europas und entdeckt außerdem die besten Adressen für ein genussvolles Landleben. COUNTRY bringt Ihnen sechsmal jährlich das Schönste vom Land ins Haus. Alle, die COUNTRY jetzt abonnieren, erhalten ein exklusives Dankeschön.

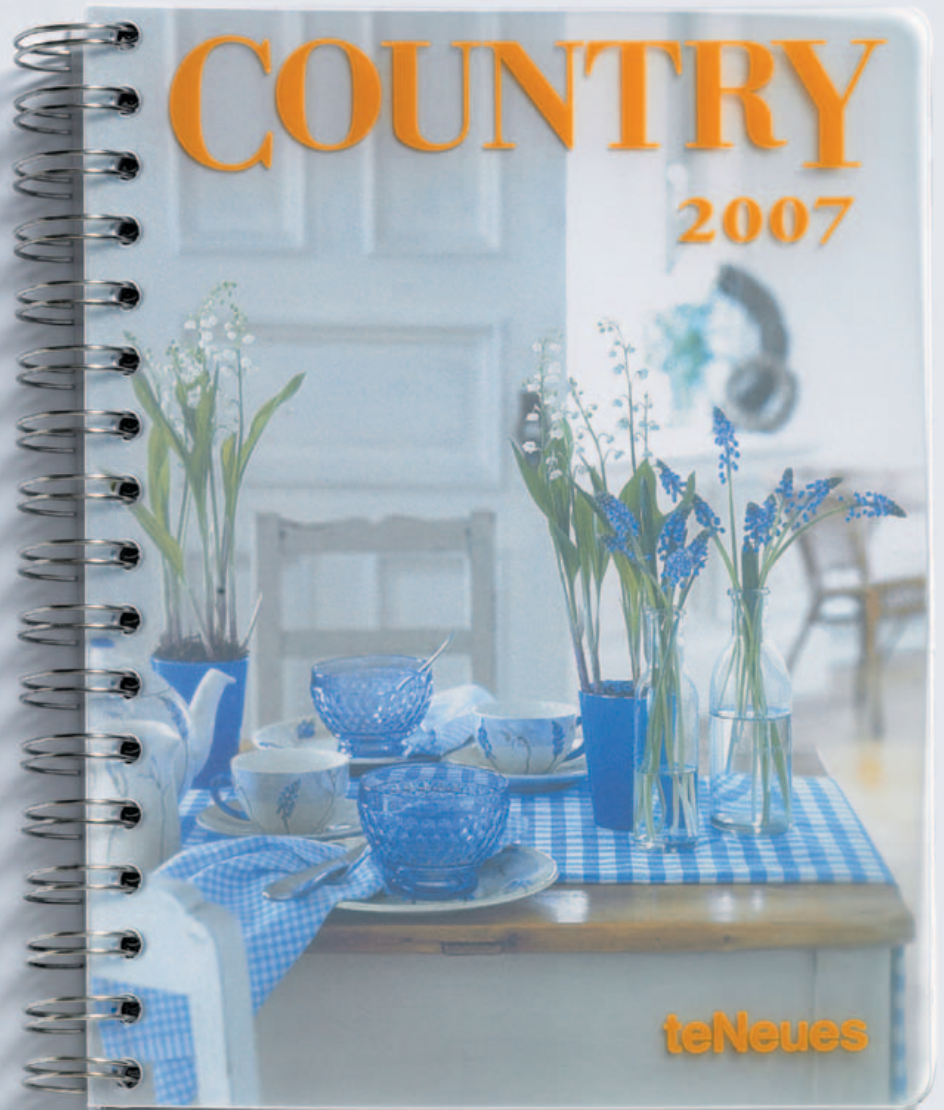

**UNSER DANKESCHÖN FÜR EIN ABO VON COUNTRY
COUNTRY DIARY 2007**

**UNSER DANKESCHÖN
FÜR EIN ABO VON COUNTRY
COUNTRY DIARY 2007**

Der bildschöne Ringbuchkalender von COUNTRY bietet Ihnen 365 Tage lang Freude – mit dem übersichtlichen wöchentlichen Kalendarium, nützlichen Adressen und viel Raum für Notizen. Herausragende Fotografien von Top-Fotografen entführen Sie täglich in die attraktive Welt der ländlichen Lebensart.
Format 16,5 x 21,5 cm

JA! ICH ABONNIERE COUNTRY.

Senden Sie mir COUNTRY ab der nächsten Ausgabe sechsmal pro Jahr innerhalb Deutschlands zum Preis von 25 Euro (Einzelheft im Zeitschriftenhandel 5 Euro) inklusive Porto zu (Auslandpreise auf Anfrage). Das Abonnement und das Dankeschön senden Sie bitte an folgende Adresse:

NAME/VORNAME

STRASSE/HAUSNUMMER

PLZ WOHNORT

TELEFON TAGSÜBER E-MAIL

Gewünschte Zahlungsweise bitte ankreuzen:

Bequem und bargeldlos durch Bankeinzug

BANKLEITZAHL KONTONUMMER

GELDINSTITUT

Bequem per Kreditkarte



KREDITKARTEN-NUMMER

GÜLTIG BIS

Bitte genau angeben und ankreuzen.

Gegen Rechnung. Bitte Rechnung abwarten, keine Vorauszahlung leisten.

DATUM/UNTERSCHRIFT

SMW-24821

Bitte informieren Sie mich (ggf. per E-Mail) über weitere interessante Angebote.

VERTRAUENSGARANTIE: Die Bestellung wird erst wirksam, wenn sie nicht binnen zwei Wochen schriftlich beim COUNTRY-Leserservice, Postfach 60 12 20, 22212 Hamburg, widerrufen wird. Zur Wahrung der Frist genügt die rechtzeitige Absendung des Widerrufs. Dieses Angebot gilt nur in der Bundesrepublik Deutschland und solange der Vorrat reicht. Das Dankeschön darf ich auch bei Widerruf behalten. Die Kenntnisnahme dieser Hinweise bestätige ich mit meiner Unterschrift.

COUNTRY
DIE NEUE LUST AUF LÄNDLICHE LEBENSART

Bestellen Sie Ihr Abonnement einfach per Telefon unter 0 40/87 97 35 40, per Fax unter 0 40/27 17 20 79, per E-Mail unter leserservice@jalag.de oder schicken Sie diesen Coupon an: COUNTRY Leserservice, Postfach 60 12 20, 22212 Hamburg

Mähen bis an



Fotos: Michael Holz (2), Heinz Alfred Losch (1), Hersteller

Leichtgewicht: Dank des geringen Gewichts und der integrierten Tragegriffe lässt sich der Rotak-Mäher leicht transportieren.

Bei vollem Fangkorb und leicht schrägem Gelände wird der leichte Rasenmäher hecklastig, und die Vorderräder heben ab.

Mit einem Hebel lässt sich die Schnitthöhe von 2 bis 7 cm einstellen. Je nach Lichtstand sind die Stufen kaum ablesbar.

Immer an der Wand lang: Die seitlichen Kämme ziehen auch am Rand stehende Grashalme in das Mähwerk hinein.

den Rand **Bosch Rotak 37**

Eine neue Elektrorasenmäher-Serie sagt den Grashalmen an Beeteinfassungen und Wänden den Kampf an. Zwei seitliche Rasenkämme sind das Geheimnis der neuen Bosch-Technik.

Die neuen Elektrorasenmäher von Bosch mähen jetzt bis an den Rand. Grashalme, die an Beeteinfassungen oder Mauern stehen, sammeln zwei Rasenkämme ein. Anders als bei den Vorgängermodellen ist die Spurweite der Vorderachse bei den neuen Modellen schmaler. Hinter den Rädern sind die roten Rasenkämme unübersehbar. Kleine Luftschlitze saugen hier Luft und damit auch die Grashalme an. Das Ergebnis kann sich sehen lassen. Unser Testgerät, der Rotak 37, nahm fast alle Grashalme, die an der Hauswand standen mit. So kann sich der Hobbygärtner die

Ansaffung eines Rasentrimmers oder einer Rasenkantenschere ersparen. Nur wer besonders pingelig ist, wird noch ein paar Halme zum Nachschneiden finden.

Von dieser Funktion abgesehen, handelt es sich beim Rotak-Mäher von Bosch um einen ganz normalen Elektrorasenmäher, der sehr einfach zu bedienen ist. Die Schnitthöhe lässt sich in zehn Stufen von 2 bis 7 cm Höhe mit einem zentralen Hebel einstellen. Allerdings sind die Markierungen der einzelnen Stufen kaum zu erkennen. Hier hat Bosch zu sehr mit der Farbe gespart.

Die Höhe des Griffbügels lässt sich in zwei Stufen variieren. Die Bedienung mit dem Sicherheitsschalter ist einfach und problemlos.

Der Rotak-Mäher hat einen besonders kräftigen Motor (1400 Watt), der anders als bei den Wettbewerbsmodellen die Sichelmesser nicht direkt, sondern über einen Riemen antreibt. So kommt der Mäher auch in hohem Gras gut zurecht. Trifft das Messer mal eine Wurzel, wirkt der Riemen wie eine Rutschkupplung und verhindert eine verbogene Motorwelle.

Beim Mähen zeigte sich der Rotak 37 von seiner besten Seite. Egal, ob kurzes oder langes, trockenes oder feuchtes Gras: Der Elektromäher schnitt es zuverlässig und sauber ab. Dank seines kräftigen Luftstroms und der relativ großen Öffnungen im Fangkorb wird dieser gut gefüllt. Nachteil: Bei trockenem Gras staubt es sehr stark. Auch das Entleeren des 40 Liter fassenden Fangkorbs könnte besser gehen.

Dank seines Kunststoffgehäuses ist der Rasenmäher besonders leicht. Gerade mal 11,2 kg gibt der Hersteller als Gewicht für den Elektromäher mit seinen 37 cm Schnitt-

breite an. An den beiden eingebauten Griffen lässt sich das Gerät sehr leicht tragen und von einer Rasenfläche zur anderen transportieren. Nachteil des geringen Gewichts ist, dass der Rasenmäher bei gefülltem Fangkorb leicht hecklastig wird.

Mit einem Preis von rund 190 Euro ist der Rotak 37 sicher kein Billigmäher. Die gute Mähleistung, das randnahe Schneiden des Grasses sowie die einfache und leichte Bedienung machen das Gerät zu einem lohnenswerten Kauf für Besitzer von Rasenflächen bis zu etwa 400 qm Größe.

Insgesamt bietet Bosch fünf Mähermodelle aus der Rotak-Serie mit Schnittbreiten von 32 bis 43 cm an. Alle Geräte ab 34 cm Schnittbreite sind mit dem patentierten Rasenkamm für Mähen bis an den Rand ausgestattet. ■

AUF DEN PUNKT GEBRACHT

+ Leistungsstarker Elektrorasenmäher, der bis an die Wand mäht. Einfache und übersichtliche Bedienung, leicht und gut zu transportieren.

- Der starke Luftstrom bläst viel Staub durch die Öffnung des Fangkorbs, bei vollem Fangkorb hecklastig, Kennzeichnung der Schnitthöheneinstellung schlecht erkennbar.

FAZIT Der Rotak 37 von Bosch ist ein universeller Elektrorasenmäher für den kleinen Garten (bis zu etwa 400 qm Rasenfläche). Er schneidet auch hohes und feuchtes Gras relativ problemlos.

Im Überblick: 9 Elektrorasenmäher



Die eingebaute Kabelaufrollvorrichtung wie hier beim Esprit 40 EAKF von Wolf hat sich bisher bei Elektromähern nicht durchsetzen können.

EINKAUFSTIPP

- Wählen Sie die Schnittbreite des Rasenmähers entsprechend der Größe Ihres Rasens. Benötigen Sie mehr als 45 cm Schnittbreite, führt am Benzinmäher kein Weg vorbei.
- Mulchmäher sparen Zeit beim Rasenmähen, da das Entleeren des Fangkorb und das Entsorgen des Schnittguts entfällt. Dafür muss man aber häufiger mähen.
- Auch wenn Elektromäher vergleichsweise leise sind – beachten Sie die Ruhezeiten!



Empfohlen von
selber machen
6/2006



HERSTELLER

Gerätebezeichnung

Aufnahmeleistung/Nenn Drehzahl

Schnittbreite

Schnitthöheinstellung

Schnitthöhenbereich

Griffbügelhöhe

Radantrieb

Mulchen/zum Laubsammeln geeignet

Fangkorb

Füllstandsanzeige am Fangkorb

Raddurchmesser vorn/hinten

Garantierter Schalleistungspegel

Gehäuse

Platzbedarf (Länge x Breite x Höhe)

Gewicht

Garantie

Preis

Besonderheiten

Bosch

Rotak 37

1400 Watt/3600 U/Min.

37 cm

Zentraler Hebel

2 bis 7 cm in zehn Stufen

92 cm

Nein

Nein/nein

40-Liter-Kunststoffbox

Nein

140/160 mm

<95 dB(A)

Kunststoff

76 x 37 x 68 cm

11,2 kg

2 Jahre/1 Jahr (privat/gewerblich)

189,99 Euro

■ Leichtester 37-cm-Mäher, kräftiger Motor mit 21 Newtonmeter Drehmoment, integrierte Tragegriffe für komfortablen Transport, patentierter Rasenkamm.

Brill

Evolution 36 EF

1300 Watt/2960 U/Min.

36 cm

Zentraler Hebel

1,6 bis 7 cm in sieben Stufen

Keine Angabe

Nein

Nein/nein

36-Liter-Kunststoffbox

Ja

150/160 mm

89 dB(A)

PP-Kunststoff

107 x 40 x 40 cm

19 kg

2 Jahre

219 Euro

■ Aufrecht abstellbarer Elektromäher, großes Bedienpanel, Messerstop in weniger als drei Sekunden.



HERSTELLER

Gerätebezeichnung

Aufnahmeleistung/Nenn Drehzahl

Schnittbreite

Schnitthöheinstellung

Schnitthöhenbereich

Griffbügelhöhe

Radantrieb

Mulchen/Laubsammeln

Fangkorb

Füllstandsanzeige am Fangkorb

Raddurchmesser vorn/hinten

Garantierter Schalleistungspegel

Gehäuse

Platzbedarf (L x B x H)

Gewicht

Garantie

Preis

Besonderheiten

Sabo

36-EL

1300 Watt/3000 U/Min.

36 cm

Zentraler Hebel

2 bis 7 cm in sechs Stufen

86,5 cm bis 105 cm

Nein

Ja/ja

43-Liter-Textilfangsack

Ja

150/175 mm

92 dB(A)

Aluminium

Keine Angabe

21 kg

2 Jahre

389 Euro

■ Robustes Alu-Chassis und zentrale Schnitthöheinstellung, mit Mulchkit (Zubehör) auch als Mulcher einsetzbar.

Solo

Solo 586

1400 Watt/2850 U/Min.

37 cm

Zentraler Hebel

2,5 bis 5,5 cm in drei Stufen

100 cm

Nein

Nein/nein

35-Liter-Gewebesack

Nein

140/175 mm

96 dB(A)

Kunststoff

132 x 43 x 100 cm

16 kg

2 Jahre, 5 Jahre Plus-Garantie möglich

175 Euro

■ Die Einstiegsklasse bei Solo: preisgünstiger Elektromäher mit kraftvollem Motor.

Stiga

Turbo 39 EL

1300 Watt/2800 U/Min.

37 cm

Einzelradverstellung (Montage)

2,5 bis 5,5 cm in drei Stufen

Keine Angabe

Nein

Nein/ja

35-Liter-Kunststoffbox

Nein

130/160 mm

93 dB(A)

Kunststoff

Keine Angabe

14 kg

2 Jahre

149 Euro

■ Preisgünstiger Elektromäher, umständliche Schnitthöheinstellung (Demontage der Räder notwendig).

WIR SUCHEN EIN NETTES ZUHAUSE!

Super-Prämien für alle, die neue Leser werben.



Gardena 38 E mulchCut

1300 Watt/2785 U/Min.
38 cm
Zentrale Verstellung
2 bis 7 cm in fünf Stufen
107 cm
Nein
Ja/nein
38-Liter-Kunststoffbox
Ja
140/180 mm
88 dB(A)
Kunststoff
102 x 43 x 45 cm
19 kg
2 Jahre
249,99 Euro

■ Lenk-Rasenmäher, teleskopierbare Lenkstange, dient zusammengeklappt auch als Tragegriff, serienmäßig mit Mulcheinsatz, Lenkrad mit Komfort-Sicherheitsschaltbügel, einfache Entnahme des Grasfangkorbs.

Honda HRE 410

1600 Watt/2850 U/Min.
41 cm
Zwei Hebel
2 bis 7 cm in fünf Stufen
Keine Angabe
Nein
Nein/ja
65-Liter-Textilsack
Nein
170/210 mm
95 dB(A)
Kunststoff ABS
133 x 54 x 109 cm
24 kg
2 Jahre/1 Jahr (privat/gewerblich)
299 Euro

■ Elektromäher mit starkem Motor und großer Schnittbreite, Motorstopp.



Viking ME 443

1400 Watt/2800 U/Min.
41 cm
Achswise Einstellung per Hebel
2,5 bis 7 cm in sieben Stufen
Keine Angabe
Ja
Nachrüstbar/nein
60-Liter-Kunststoffbox
Ja
180/180 mm
94 dB(A)
Kunststoff
146 x 46 x 102 cm
22 kg
2 Jahre
279 Euro

■ Kompakter Elektrorasemäher mit hoher Schneid- und Fangleistung, wenig und leicht für mittlere und kleine Rasenflächen.

Wolf-Garten Compact plus 37 E

1300 Watt/2950 U/Min.
37 cm
Zentrale Einstellung
2 bis 6 cm in fünf Stufen
97 cm
Nein
Ja/ja
35-Liter-Fangsack
Ja
150/170 mm
89 dB(A)
Kunststoff
80 x 41 x 37 cm
16 kg
2 Jahre/1 Jahr (privat/gewerblich)
199,99 Euro

■ Elektromäher mit dem CCM-Schneidesystem: Schneiden, Fangen und Mulchen mit einem Gerät ohne umzubauen, einfach per Schalter einstellbar. Handlich, leicht, wenig und leistungsstark.

Fotos: Hersteller



Farbe für den Sommer

Rahmen

Ob Holz oder Kunststoff – industriell gefertigte Fenster bekommen Sie in (fast) jeder Farbe und Form:

1 Rechteckig mit Sprossen und in einem Holzfarbton gehalten oder

2 ...deckend farbig grün und mit einem Rundbogen versehen.

3 Weiterer besonderer Clou: Farbige Fenster, wenn sie auch von der Innenseite lackiert oder lasiert sind, lassen sich gestalterisch gezieht in den Innenraum, wie hier in einer Küchenzeile, einbeziehen.

plan

Deutsche Fenster sind meist eintönig weiß. Anders als bei unseren europäischen Nachbarn. Doch mit farbigen Profilen, Lack oder Lasur können auch wir dem weißen Fenstereinerlei ein Ende machen.

Es gehört sicher etwas Mut dazu, die Fenster seines Hauses farbig zu gestalten, schließlich ist man an weiße Fenster gewöhnt. Doch immer mehr Hausbesitzer und Fertighaushersteller trauen sich, ihre Häuser durch farbige Fensterrahmen individuell aufzupeppen. Besonders zu einfarbigen Holz- und Putzbauten bieten sich solche Fenster als Kontrast geradezu an. Allerdings bleibt ohne fachkundige Beratung, etwa durch einen erfahrenen Maler, ein gewisses Restrisiko, sich im Farbton zu vergreifen. Tipp: Wählen Sie einen Farbton, der sich auch in anderen Bauteilen (Dach, Tür, Treppe) des Hauses wiederfindet. Wer seine alten Fenster ohnehin gegen neue tauschen will, hat die Wahl zwischen klassischen, gestrichenen Holzfenstern, farbig eloxierten Aluminiumfenstern, durchgefärbten

Kunststofffenstern und Holz-Alu-Fenstern. Am günstigsten fährt man mit Kunststofffenstern, gefolgt von Holz und Alufenstern. Die teuerste, aber haltbarste und wohlige Variante zugleich, sind Holzfenster die auf der Außenseite mit Aluminium verkleidet sind. Der Pflegeaufwand ist minimal, da die wetterbelastete Seite aus Alu praktisch ewig hält, und eine lackierte oder lasierte Innenfläche nur alle paar Jahre einen Überholungsanstrich braucht (siehe nächste Seite).

Wer Holzfenster hat, kann sich sofort an die Neugestaltung machen. Wichtig ist, dass der alte Anstrich noch intakt ist, denn dann reicht Anschleifen, bei Lasuren sogar einfach nur reinigen. Hat die Oberfläche Schäden (Risse, Abplatzungen), dann muss der Anstrich erst entfernt werden, bevor Sie neu streichen.

Fotos: Hersteller (3), Lambertsen (5), Fischer (2), Clausen (1), Remmers (1), Jalg (1)

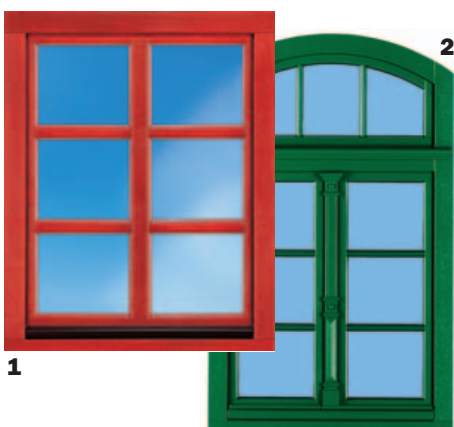

Komplett blau ist dieser verglaste Giebel. Durch die große verglaste Fläche dominiert die kräftige Farbe aber nicht.

DIY **selber machen**

Probe-Abo

3x

SELBER MACHEN
und die **Kofferraumtasche** für nur **8,85 Euro**



Schöne und geräumige Tasche aus schmutzabweisendem Nadelfilz-Velour von Westfalia. Ideal zur Aufbewahrung was sonst in Fahrzeug und Kofferraum rumliegen würde. Mit stabilen Klettstreifen als Verschluss und zur Befestigung im Kofferraum. Größe ca. 50 x 25 cm

Bestellen Sie mit diesem Coupon per Post beim SELBER MACHEN-Abo-Service, Postfach 60 12020, 22212 Hamburg, per Fax: (0 40) 27 17-20 79, oder über die Abo-Hotline: (0 40) 87 97 35 40

Ja! Senden Sie mir die nächsten drei SELBER MACHEN-Ausgaben und die Kofferraumtasche inklusive Porto und Verpackung zum Vorzugspreis von nur 8,85 Euro:

Name, Vorname _____

Straße, Hausnummer _____

PLZ _____ Ort _____

Telefon _____ e-mail _____

Wenn ich nicht nach Erhalt des 2. Heftes schriftlich kündige, beliefern Sie mich bitte zum Abopreis von 35,40 Euro im Jahr weiter.

Bezahlung bequem und bargeldlos durch Bankeinzug

BLZ _____ Kontonummer _____

Geldinstitut _____

Gegen Rechnung. Bitte keine Vorauszahlung leisten.

Bitte informieren Sie mich (ggf. per e-Mail) über weitere interessante Angebote.

Datum/ Unterschrift des Abonnenten _____ SMCD 06-24825

Garantie: Meine Abo-Bestellung wird erst dann wirksam, wenn sie nicht binnen zwei Wochen schriftlich beim Abo-Service SELBER MACHEN, Postfach 60 12 20, 22212 Hamburg, widerrufen wird. Zur Wahrung der Frist genügt die rechtzeitige Absendung des Widerrufs.

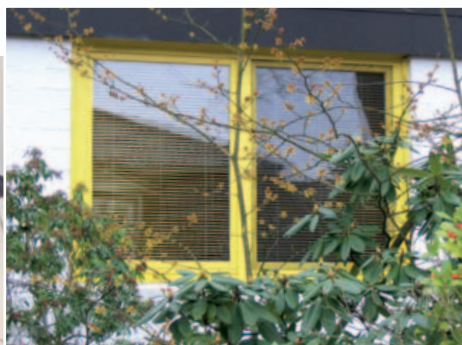

Werden Fenster farbig eingebunden wie hier links mit einem blauen Rankgitter, dem blauen Rolladenkasten oder oben mit den gelben Jalousien, lassen sich gezieht farbige Akzente setzen.

Ob Lack oder Lasur, das entscheidet in erster Linie die Feuchtebelastung. Vom Schwierigkeitsgrad der Verarbeitung her unterscheiden sich die beiden Materialien nur gering.



Lack oder Lasur für die Fenster?

Erst vor rund zweihundert Jahren begann man, auch Fenster farbig zu streichen. Möglich wurde das durch die beginnende industrielle Farbenherstellung. Bis heute bekommt man farbige Lacke und Lasuren für Holzfenster – für jeden Geschmack ist etwas dabei.

Der Vorteil von Fensterlack liegt in der Beständigkeit. Vorausgesetzt man hat den richtigen Lackaufbau: Holzschutzgrundierung, Zwischenschliff mit 180er-Papier und Lackierung. Da Lack einen hohen Pigmentanteil hat und als dünner Kunstharzfilm auf trocknet, schützt er das Holz zuverlässig vor UV-Strahlen und Wasser. Doch sobald der Lack rissig wird, sollte er angeschliffen und überlackiert werden. Das kann man etwa viermal machen dann muss alles runter und die Lackierung neu aufgebaut werden. Bei Lasuren unterscheidet man zwischen Dünnschicht- und Dickschichtlasur. Die Dünnschichtlasur lässt die Holzmaserung sichtbar, hat aber relativ wenig Pigmentanteil. Sie versiegelt also das Holz nicht, son-

dern imprägniert es nur. So ist ein dauerhafter Schutz gegen UV-Strahlen und stehendes Wasser nicht gewährleistet. Außerdem muss man Dünnschichtlasuren häufiger auffrischen als andere Anstriche.

Anders verhält es sich bei Dickschichtlasuren. Sie ähneln durch einen hohen Pigmentanteil eher den Lacken und bilden einen schützenden Film auf dem Holz. So sind Holzfenster gegen die Einwirkung von Sonne und Feuchtigkeit gut geschützt. Je nach Farbe und Auftragsstärke, muss man aber oftmals auf eine deutlich erkennbare Holzmaserung verzichten. Auch Dickschichtlasuren neigen nach mehrfacher Überstreichen zum Abplatzen und müssen dann komplett abgeschliffen werden. Für den neuen Lasuraufbau reicht eine Vorbehandlung mit einem transparenten Holzschutzanstrich.

Wichtig ist, dass der Fensteranstrich dampfdiffusionsoffen ist, was man heute bei Marken-Fensterlacken und -lasuren als gegeben voraussetzen kann. ■



EXPERTENTIPP

Ludger Overhageböck,
Geschäftsbereichsleiter
Holzhandwerk
der Firma Remmers
Baustofftechnik GmbH

Lasuren sind transparente Beschichtungen, die die Holzstruktur sichtbar lassen. Lacke dagegen sind deckend und bieten deshalb einen besseren UV-Schutz und erlauben längere Pflegeintervalle. Fenster und Türen müssen rundum vor eindringender Feuchtigkeit geschützt werden, sonst verändern sich ihr Volumen und ihre Form, und sie funktionieren nicht mehr richtig. Bei der Wahl der Beschichtung ist die raumseitige Feuchtigkeitsbelastung zu berücksichtigen. Grundsätzlich gilt, dass die Beschichtung auf der Innenseite – egal, ob Lasur oder Lack – mindestens genauso dampfdicht sein muss, wie die der Außenseite, um eine Feuchtigkeitsanreicherung im Holz zu vermeiden. Daher sind etwa Dünnschichtlasuren wegen des geringen Schutzes vor Feuchte für maßhaltige Bauteile wie Türen und Fenster in feuchtebelasteten Innenbereichen (Bad, Küche) nicht empfehlenswert.



Die Alten machen es vor: An alten Häusern, besonders auf dem Land, sieht man bis heute traditionell farbig gestrichene Fenster.



PROFFS 4 PRESS



FÜR DIE NEUE ROTE MUSS SO MANCHE ALTE IHREN PLATZ RÄUMEN.

Die neue Benzin-Motorsäge PS-500 von DOLMAR. Sie lässt die Herzen von Profis in der Landwirtschaft und im Garten- und Landschaftsbau höher schlagen. Mit ihren 2,4 kW (3,3 PS) ist sie bärenstark und zugleich ausgesprochen handlich. Mit einer geradezu sprichwörtlichen Durchzugskraft meistert sie jede Aufgabe und die außerordentliche Servicefreundlichkeit ist nun einmal typisch für eine DOLMAR Motorsäge.

Das vorbildliche Design, ohne überflüssige Ecken und Kanten, macht die Arbeit mit der neuen DOLMAR Motorsäge spürbar leichter und besonders sicher. Es wird Sie jetzt kaum noch überraschen, dass sich die neue DOLMAR Motorsäge durch ein kaum schlagbares Preis-/Leistungsverhältnis auszeichnet. Alles über die Vielzahl perfekter Details erfahren Sie bei einem der über 1.000 qualifizierten DOLMAR Partner oder unter www.dolmar.com.



DOLMAR

QUALITÄT IST ROT

Ein Unternehmen der **Makita**-Gruppe

Fenster richtig streichen

Fenster benötigen einen Schutzanstrich, um dauerhaft zu halten. Bereits kleine Risse im Anstrich führen zum Eindringen von Nässe und damit zur Zerstörung. Wir zeigen Ihnen, was Sie tun können.

Irgendwann nagt auch an den Fenstern der Zahn der Zeit, und die Renovierung steht an. Alles halb so schlimm! Denn moderne Fensterlacke erlauben es durch ihre kurze Trockenzeit, dass man an einem einzigen Tag den kompletten Anstrich schafft. Dabei sollten Sie hier drauf achten: Der Untergrund muss stets sauber, trocken, staub- und fettfrei (Küchenfenster) sein. Reinigen Sie also die Fenster zuvor mit einem fettlösenden Reiniger, und wischen Sie die Rahmen nach dem Anschleifen nochmals mit einem trockenen Tuch nach. Ebenso wichtig ist die Witterung bei Lackarbeiten, denn die Temperatur sollte weder unter +5° C liegen, noch sollte das Fenster bei direkter starker Sonneneinstrahlung gestrichen werden. Noch ein Tipp zum Abkleben der Fensterscheibe: Verzichten Sie auf den Einsatz von normalem Malerband, denn das hat bei Fenstern nichts zu suchen! Nutzen Sie besser das spezielle „Maler-Krepp Window“ von Tesa. Dieses Kreppband lässt sich nämlich sogar nach tagelanger Sonneneinstrahlung rückstandslos entfernen. ■



4 Die breiten Rahmen- und Flügelkanten schleifen Sie am besten mit einem Dreiecksschleifer mit 180er-Schleifpapier.



5 Schmale Kanten und Innenecken werden per Hand angeschliffen. Beachten Sie dabei, dass die Glasversiegelung nicht verletzt wird.



7 Glasscheiben und Silikondichtungen mit einem speziellen Klebeband für Fenster gegen unbeabsichtigte Pinselstriche schützen.



8 Rohes Holz und ausgespachtelte Stellen mit einer Grundierung deckend streichen und nach dem Trocknen nochmals anschleifen.



Das braucht man: Farbschale, eventuell eine Farbrolle und einen Farbschwamm, Ringpinsel, Ovalpinsel, Schrägstrichzieher, Schleifpapier, Fensteranstrichklebeband, Japanspachtel und Universalspachtel.

Anstrichreihenfolge

Beginnen Sie den Fensteranstrich mit dem **Rahmenfalz (1)**, anschließend folgt der **Fensterahmen (2)**. Erst wenn der festeingebaute Teil des Fensters fertig ist, wird der **Fensterflügel-falz (3)** lackiert. Achten Sie darauf, dass keine Farbe in die Fenstermechanik (Fenstergetriebe) läuft, denn das würde später zu erheblichen Mängeln führen und schlimmstenfalls das Getriebe außer Gefecht setzen. Es folgen die **Fensterflügel-Querhölzer (4)** und die **senkrechten Hölzer des Flügels (5)**.

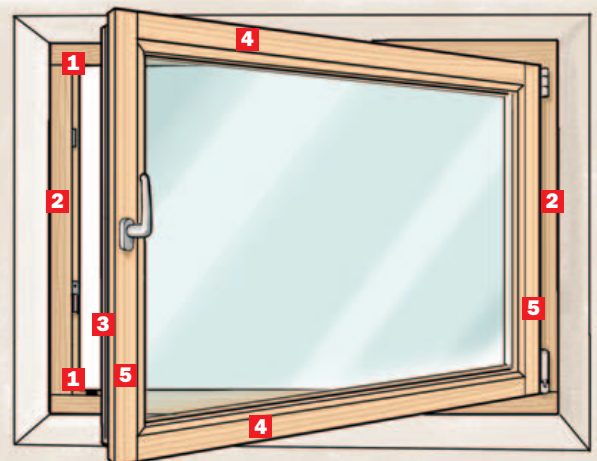



1 Vor Beginn der Lackierarbeiten wird die komplette Gummidichtung des Fensterflügels vorsichtig herausgenommen.



2 Ebenso sollten die Metallbeschläge aus dem Fensterrahmen ausgebaut werden, damit diese nicht mit Farbe verschmiert werden.



3 Abgeplatzte und aufgesprungene Anstriche werden grob mit einem Metallspachtel (am besten mit stabilem Griff) entfernt.



6 Weiches Holz mit einem Beitel entfernen und die entstandenen Löcher mit einem Universalspachtel flächig verfüllen.



9 Der Schlussanstrich erfolgt nach einer festgelegten Reihenfolge, die Sie aus der Zeichnung unten links entnehmen können.



10 Im Anschlussbereich zur Scheibe beziehungsweise auf den Glasleisten bringen Sie zunächst mit einem langen Pinselstrich grob die Farbe auf, um in einem zweiten Arbeitsgang mit dem Pinsel in stetig drehender Bewegung die Farbe gleichmäßig zu verteilen. Durch die Drehbewegung verteilen Sie die Farbe, anstatt sie wie bei einem geraden Strich vor dem Pinsel herzuschieben.

Fotos: Chris Lambertsen; Zeichnung: Tillman Straszburger



Soll der Lack komplett runter?

In solchen Fällen empfehlen wir nicht, das Fenster abzuschleifen, weil dies eine Unmenge Arbeit und Staub mit sich bringt, sondern folgende zwei Möglichkeiten: 1. Der Lack wird mittels Heißluftfön und Spachtel abgeschabt. Dabei wird der Lack so stark erhitzt, dass er Blasen schlägt und sich fast wie von selbst ablöst. 2. Mit einem chemischen Abbeizer, der per Pinsel aufgestrichen wird. Nach einer Einwirkzeit von etwa 15 Minuten sind die Lackschichten angelöst und lassen sich mit dem Spachtel abheben. Beide Arbeiten sind unbedingt bei geöffneten Fenster auszuführen, da es zu gesundheitsschädigenden Ausdünstungen kommt.



Ein Haufen Pakete liegt vor einem, wenn man alle Bauteile des Dachflächenfensters eingekauft hat. Einbauahmen und Fenster sind gemeinsam verpackt, dazu kommt noch der Eindeckrahmen. Falls notwendig, auch Dämmrahmen und, wie hier, ein Hilfssparren.

Dachflächenfenster

LICHTBLICK in der Dachstube

In jedem Baumarkt bekommt man heute Dachflächenfenster. Aus gutem Grund, denn sie sind einfach zu montieren und ideal für alte Dächer, unter denen nur etwas Licht zum Wohnen fehlt.

Drei Zimmer und ein Dachboden. So oder so ähnlich sehen viele Obergeschosse in deutschen Altbauten aus. Obwohl unter alten Dächern traumhafte Wohnräume gerade für junge Leute schlummern können. Leider haben diese Zimmer oft sehr kleine Fenster, die nur wenig Licht unters Dach bringen. Um aber einen bewohnbaren Raum zu bekommen, schreiben die meisten Bauordnungen mindestens 12,5 % der Grundfläche als Glasflächen vor. Dabei zählen unterm Dach als Grundfläche nur die Flächen, die mindestens 1,5 m lichte Höhe zwischen Fußboden und Dachschräge haben.

Größere Fenster lassen sich entweder in teure Gauben, in die Giebelwand oder in die Dachfläche einbauen. Der Vorteil für Selbsterbauer liegt ganz klar bei Dachflächenfenstern. Denn sie sind so weit vorgefertigt, dass man sie mit etwas

Do-it-yourself-Praxis selbst montieren kann. Allerdings geben die Hersteller (wir haben ein so genanntes Zwillingfenster von Velux eingebaut) ihre Garantie nur, wenn man die Montage von Profis machen lässt. Aber das Risiko, etwas falsch zu machen, ist gering. Ausgenommen sind hier nur Arbeiten am Dachstuhl, für die man die tatkräftige Hilfe eines Zimmermanns braucht. Das ist immer dann nötig, wenn das gewünschte Fenster breiter ist als der lichte Abstand zwischen den Sparren. Hier muss nämlich aus mindestens einem Sparren ein Stück herausgesägt werden und dieser über zwei Kanthölzer mit den nächsten durchlaufenden Sparren verbunden werden – das nennt man Wechselger. Nehmen Sie beim Einkauf unbedingt die Beratung eines Fachverkäufers in Anspruch. Lassen Sie sich aber für ein altes, ungedämmtes Dach keinen zusätzlichen Dämmrahmen aufschwätzen. Der kostet unnötig Geld und hat nur in Dächern mit moderner Dämmung Sinn. Wer sein altes Dach später von außen dämmt (das ist ratsam), wird die neue Dämmung sowieso direkt ans Fenster anschließen. Die Beratung braucht man aber, weil Dach-

SCHWINGFENSTER



KLAPPFENSTER

Schwingfenster sind ideal, wenn Möbel den direkten Zugang zur Fensterbrüstung versperren. Mit oben montierter Griffleiste sind sie trotzdem gut zu bedienen. **Klappfenster** stehen geöffnet nicht in den Raum hinein, haben aber ihren Griff unten, so dass man zum Schließen in die Fensteröffnung treten muss. Dafür kann man sich aus offenen Klappfenstern hinauslehnen.



Eine Frage des Durchblicks

Damit nicht nur von draußen Licht durchs Dachflächenfenster fällt, sondern man auch hinaussehen kann, muss man eine bestimmte Einbau- und Fensterhöhe beachten. Bei Fenstern mit Oberbedienung ist eine Unterkante des Fensterglases von etwa 90 cm ideal. Bei Untenbedienung sind 120 cm zu empfehlen, damit man eine ausreichend hohe Brüstung hat. Der Montagerahmen muss gut 10 cm tiefer eingebaut werden. Das Fenster sollte je nach Dachneigung eine Länge haben, die eine Oberkante des Fensterglases in rund 200 cm Höhe ergibt. Die Zeichnung zeigt geeignete Höhen bei verschiedenen Dachneigungen.

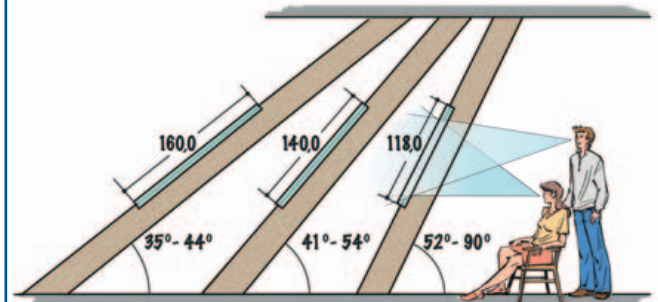

Im Sitzen und im Stehen soll man aus dem Dachflächenfenster hinaussehen können. Dafür muss die Fensterhöhe der Dachneigung angepasst sein.



Fotos: Chris Lambertsen (1/8), Jörn Lindemann (3), Jalag (2); Zeichnungen: Tillman Straszburger

Fenster aus dem Baukasten

flächenfenster, Eindeckrahmen und weiteres Montagezubehör in Einzelsets verkauft werden, und die haben, wie zum Beispiel bei Velux üblich, für Laien völlig unverständliche Kürzel als Bezeichnung. Nur ein geübter Profi kann problemlos zuordnen, welches Bauteil sich dahinter verbirgt, und den Überblick über alle benötigten Montageteile behalten.

Ähnlich ist es am Anfang auch mit der Montageanleitung. Der Text beschränkt sich auf das Allernötigste, der Rest wird in Zeichnungen erklärt, was ein wenig an die Aufbauanleitung eines Ikea-Möbels erinnert. Hat man jedoch die Montageanleitung konzentriert durchgearbeitet, ist der Einbau des Fensters kaum schwieriger als der Zusammenbau eines Selbstmontage-Möbels.

Zum Verstehen sollten Sie vor der Montage die Einzelteile des Fensterbausatzes einmal ausbreiten und die beiliegenden Montagewinkel anschrauben. Jetzt muss erst das Loch ins Dach, auch wenn es etwas Überwindung kostet. In vielen alten Dächern stößt man dabei auf wenig oder gar keine Dämmung, so dass man leicht von innen an die Dachhaut kommt. Die Dachpfannen sind dann meist traditionell mit Mörtel verstrichen oder auch in Dachpapptaschen, so genannten Pappdocken, gelegt. Die Docken werden mit einem Cutter eingeschnitten, der Mörtel vorsichtig abgeschlagen. Anschließend die erste Pfanne nach innen ziehen und dann alle Pfannen im Fensterbereich plus umlaufend eine Reihe abnehmen. Jetzt können Sie Ihr Fenster montieren. ■

WO gibt's das?

Velux, Telefon (0 40) 547 07-0.
Die Adresse finden Sie auf Seite 58.



1 Aller Anfang ist staubig. Der Ausschnitt im Dach wird zunächst mit Hilfe einer Wasserwaage angezeichnet. Zuvor nochmal auf die Bauzeichnungen des Hauses sehen, um die Sparrenlage einzumessen. Dann mit einem Winkelschleifer und Steintrennscheibe Putz und Putzträger (hier Reet) schlitten. **2** Danach wird der Putz mit einem schweren Fäustel und, wenn nötig, mit einem Meißel abgeschlagen. Dann den Putzträger von den Sparren entfernen. Wenn vorhanden, auch die Dämmung herausnehmen. **3** Jetzt sieht man von Innen auf die Dacheindeckung. Hier ist sie nur verstrichen, manchmal liegt sie auch in Pappdocken. Mörtel oder Pappdocken entfernen und die Pfannen nach innen abnehmen. **4** Bevor die Zimmerleute ran müssen, können Sie noch die Dachlatten heraussägen.





1



2



3



4



5



6



7

- 1 Vor der Montage wird der schwenkbare Fensterflügel ausgehängt. Dazu muss eine Arretierung im Fenstergelenk mit dem Schraubenzieher entriegelt werden.
- 2 Dann werden Montagewinkel am Rahmen angeschraubt, bevor dieser damit in der Dachöffnung von außen auf die Wechselhölzer verschraubt wird.
- 3 Jetzt kommen die wichtigsten Arbeitsschritte: Die Montage des Eindeckrahmens, der später das Regenwasser sicher und dauerhaft ableiten soll. Begonnen wird mit dem unteren Blechteil, das eine ausladende Schürze für den Anschluss an die Dachpfannen hat.
- 4 Dann werden die beiden seitlichen Eindeckbleche mit einem integrierten Schaumstoffkeil durch einfaches Umbiegen einer Lasche mit dem unteren, bereits montierten Blech verbunden. Dieser Schaumstoffkeil verhindert später eine durchgehende Kältebrücke am Fensterrahmen.
- 5 Als nächstes werden die Abdeckbleche auf dem Schwenkarm festgeschraubt.
- 6 Der Klappmechanismus des Dachfensters bekommt zunächst eine fest verschraubte Abdeckung und
- 7 ... eine zusätzliche, die einfach eingesteckt und mit zwei Schrauben in ihrer Lage gesichert wird. Sie dreht später mit dem gesamten Fensterflügel auf.

schafft Platz fürs Fenster

Reicht der Platz zwischen zwei Sparren nicht, muss ein „Wechsel“ eingebaut werden, der ein oder mehrere Sparrenfelder überbrückt. Dieser Eingriff in den Dachstuhl ist nichts für Selberrmacher, hier muss der Profi (Zimmermann) ran!

A Bevor Sparrenteile, die im Weg sind, herausgeschnitten werden, hat der Zimmermann die Sparren innen abgestützt.

B Mit Schwerlastwinkeln verbindet der Zimmermann die Wechselhölzer, die volle Sparrentiefe haben, mit den durchlaufenden Sparren. Die abgesägten Sparren werden ebenfalls mit voll ausgenagelten Winkeln mit dem Wechsel verbunden.

C Viele Arbeiten müssen dabei von außen erledigt werden. Noch ein Grund, dies dem Profi zu überlassen.

D Bei Pfettendächern verzichten Profis oft auf eine Abstützung, da die waagrecht verlaufenden Pfetten die Sparren halten. Die beiden quer laufenden Wechselhölzer leiten die Lasten des durchtrennten Sparrens auf die nebenliegenden Sparren ab.

Fenster aus dem Baukasten



8 Ebenso wie der untere und mittlere Eindeckrahmen wird nun das obere Teil des Eindeckrahmens aufgesetzt und per Laschen fixiert.

9 Die Rahmen sind fertig montiert. Jetzt wird die Dachdeckung wieder komplettiert: Die Pfannen werden mit dem Winkelschleifer auf entsprechende Länge und Breite geschnitten und geschlitzt.

10 Die Pfannen werden aufgelegt, so dass sich der Keil zum Fenster neigt, und durch den Schlitz angeschraubt.

11 Die Schürze am Unterrand des Eindeckrahmens mit den Händen den Pfannen anpassen und dann mit dem Gummihammer den Rand passend schlagen.

12 Zum Schluss den zu Beginn aufgehängten Fensterflügel über Kopf halten, so dass die Abdeckbleche oben liegen und zum Haus zeigen. Ansetzen und andrücken, bis die Fenstergelenke wieder einrasten.

Innenfutter anpassen

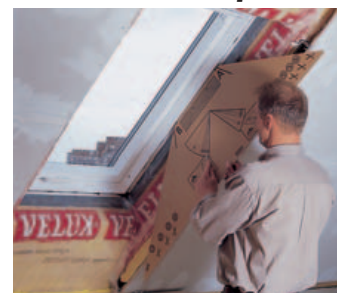

Für Dachflächenfenster bieten Hersteller meist auch passende Innenfutter an, um die Laibung des Fensterausschnitts zu verkleiden. Sie lassen sich der Dachschräge leicht anpassen: Mit einem großen Karton, an den man mit einem Faden ein Gewicht hängt, ermittelt man den Winkel, in dem die Enden der Seitenteile gekürzt werden. Dann wird das Futter montiert und eingesetzt. Alternativ kann man dies auch mit Gipsbauplatten machen.

DER BESTE BLICK AUF MÜNSTER.

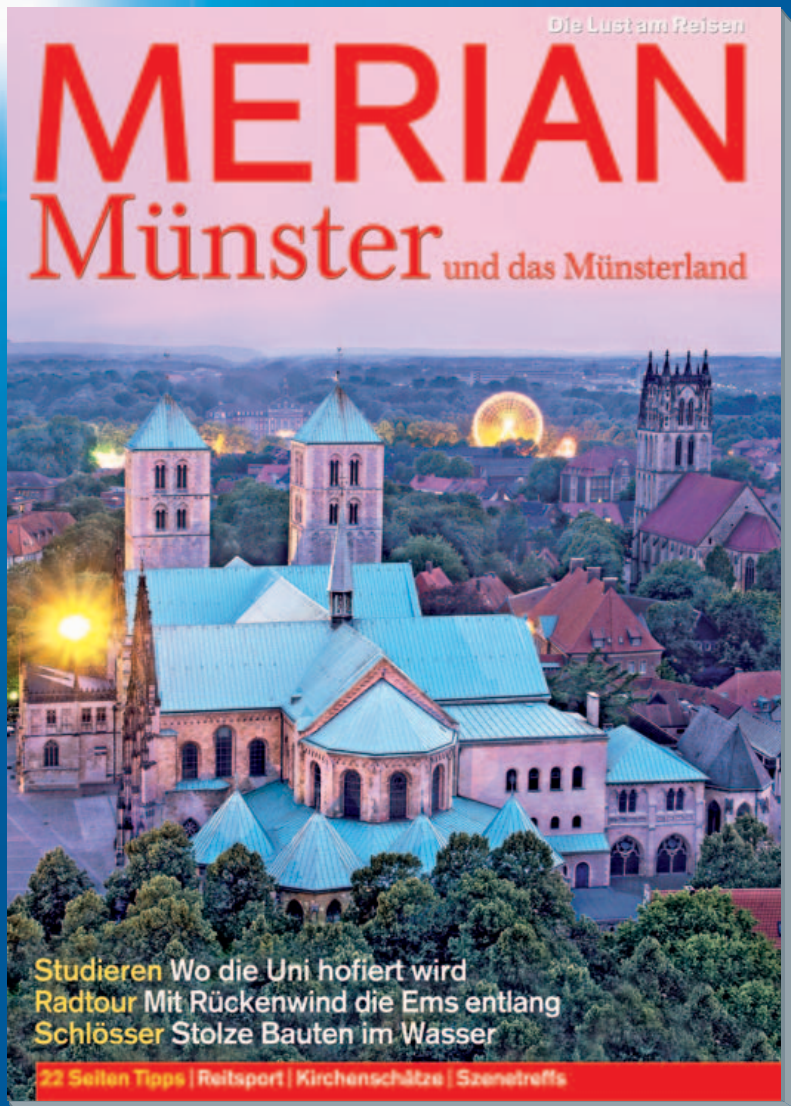

MERIAN

live!

guide

kompass

scout

map

Parklandschaften und Herrensitze, Kunst und Kneipen, Idylle und Moderne – das Münsterland ist nicht nur für Vierbeiner ein echtes Paradies. MERIAN bietet Reportagen von exzellenten Fotografen und den besten Autoren der Welt – mit aktuellen Informationen, nützlichen Tipps und umfangreichem Kartenmaterial. Für anspruchsvolle Reisende, die das Erlebnis für alle Sinne suchen. **IM GUTEN BUCH- UND ZEITSCHRIFTENHANDEL ODER UNTER TELEFON 0 40/87 97 35 40 UND WWW.MERIAN.DE**

MERIAN

Die Lust am Reisen

Strom „von oben“

Kaum ein Gut ist in den letzten Jahren so teuer geworden wie elektrischer Strom. Höchste Zeit, sich Gedanken zu machen über alternative Bezugsquellen wie die Fotovoltaik. Wir zeigen, wie man sich ein kleines bisschen energetische Unabhängigkeit schaffen kann.

Fotovoltaik beschreibt im Grunde nichts anderes als die Technik, mit der Sonnenlicht direkt in elektrischen Strom umgewandelt wird. Das geschieht in der Regel über Solarzellen aus dem Halbleitermaterial Silizium. Weil Solarzellen selbst nur wenig Leistung erbringen können, werden Sie zu so genannten Modulen zusammengesaltet, wie man sie als dunkle Flächen auf den Dächern entsprechender ausgerüsteter Häuser sieht. Weil bei der Fotovoltaik nur ein Gleichstrom erzeugt werden kann, die meisten Geräte in Haushalt und Werkstatt aber mit Wechselstrom laufen, gehört ein so genannter Wechselrichter zur Grundausstattung jeder Anlage. Der wandelt 12-Volt-Gleichstrom in 230-Volt-Wechselstrom um. Grundsätzlich gibt es zwei Arten von fotovoltaischen Anlagen: Inselsysteme und netzgekoppelte Systeme. Bei den Insellösungen wird der erzeugte Strom in einer handelsüblichen Batterie gespeichert und bei Bedarf gleich verbraucht. Es besteht also keine Verbindung zum öffentlichen Stromnetz. Diese Lösung ist besonders geeignet, wenn Sie bei-

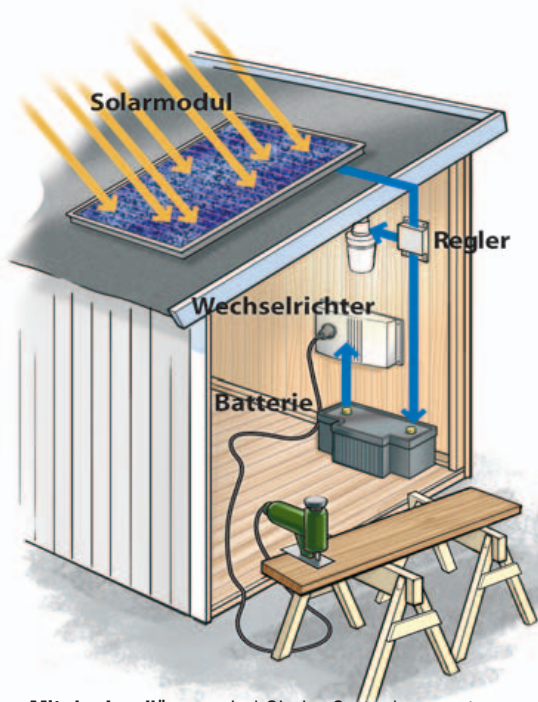

Mit der Insellösung sind Sie im Gartenhaus netz-unabhängig. Das Solarmodul ist unter einem Winkel von etwa 30° auf dem Dach befestigt.

spielsweise Ihr Gartenhaus mit Strom versorgen wollen, ohne aufwendig ein Erdkabel zu verlegen. Bei der zweiten Lösung verbinden Sie die Solaranlage direkt mit dem öffentlichen Stromnetz. Der von Ihrer Anlage produzierte Strom wird eingespeist und von Ihrem Energieversorger vergütet, und zwar je nach Anlage und Größe mit 40–52 Cent pro Kilowattstunde. Wichtig: Diese Vergütungssätze werden jährlich um 5% reduziert, für Sie gilt aber immer der Satz aus dem Jahr der Inbetriebnahme Ihrer Anlage, und das für 20 Jahre.



Sogar Elektrowerkzeuge können Sie über Solarstrom betreiben. Voraussetzung: Der vom Modul erzeugte 12-V-Gleichstrom wird durch den Wechselrichter zum 230-V-Wechselstrom. Für das Licht und den Betrieb eines kleinen Radios reicht allerdings auch der 12-V-Strom.



Große Modulflächen auf dem Hausdach reichen für die Eigenversorgung oft aus. Überschüssiger Strom wird ins öffentliche Netz eingespeist. Bei Insellösungen wie beim Caravan (rechts) reicht der 12-V-Strom oft aus.

Wie funktioniert Fotovoltaik?

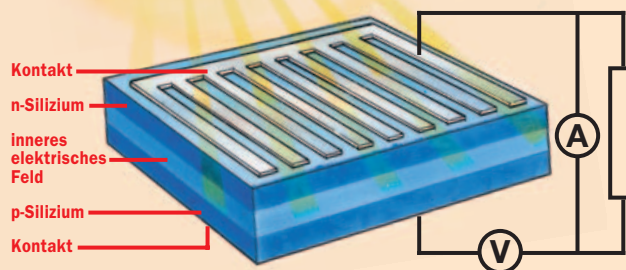

Als Rohstoff für die Herstellung von Solarzellen dient das Silizium, das zweithäufigste Element auf der Erde. Aus dem reinen Silizium können die Zellen allerdings nicht direkt hergestellt werden, es muss dazu mit anderen Elementen regelrecht verunreinigt (fachlich „dotiert“) werden. Je nach dafür eingesetztem chemischen Element entsteht dabei entweder das n-dotierte Silizium (n-Silizium), bei dem durch das Dotieren chemisch gesehen ein überflüssiges Elektron im Molekülaufbau entsteht, oder das p-dotierte Silizium (p-Silizium), in dessen Struktur ein Elektron fehlt. Bringt man nun diese beiden Silizium-Arten zusammen und stößt dann auch noch das Sonnenlicht dazu, findet automatisch ein Ausgleich der Elektronen statt, in dessen Folge ein elektrisches Feld entsteht. Die Ladungsträger werden so nach ihrer Polarität (positiv und negativ) getrennt, sie können dann über die beiden Kontakte einer Solarzelle als Strom abgenommen werden.

Eine einzelne Solarzelle von 10 x 10 bis 15 x 15 cm Größe erzeugt so eine winzig kleine Spannung von 0,5-0,7 V. Erst das Zusammenschalten vieler Zellen (bis zu 100) zu einem Modul mit einer Fläche von etwa 1 qm lässt die gewünschte und nutzbare Spannung entstehen. Unter optimalen Bedingungen leistet ein solches Modul dann bis zu 100 Watt, höhere Ausbeuten sind auch hier durch Zusammenschalten vieler Module möglich.

Fotovoltaik-Anlagen haben eine hohe Lebensdauer, weshalb manche Hersteller eine Garantie von bis zu 26 Jahren geben. Im Laufe der Zeit vermindert sich zwar der Wirkungsgrad und damit die Leistungsausbeute (unter 1 Prozent pro Jahr), richtig kaputt gehen die Module aber nicht. Die Zuverlässigkeit ist auch nötig, denn die Amortisationszeiten (Zeit, in der die Einspeisevergütung die Investitionskosten übersteigt) liegen für netzgekoppelte Systeme immer noch bei rund 10 bis 20 Jahren.

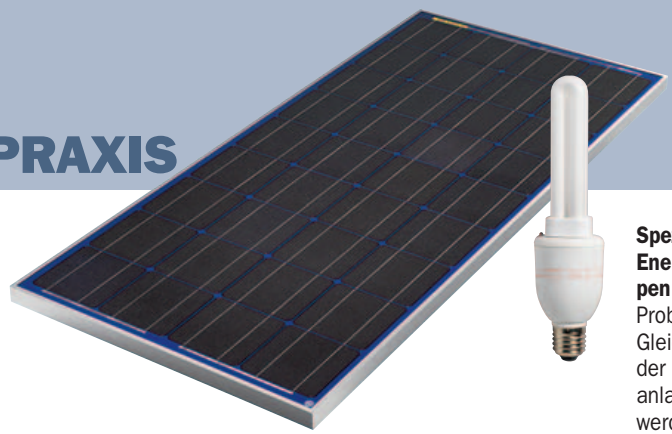

Spezielle 12-V-Energiesparlampen können ohne Probleme mit Gleichstrom aus der Fotovoltaikanlage betrieben werden.

Strom fürs Gartenhaus

In einem Gartenhaus brauchen Sie Strom in erster Linie für die Beleuchtung, eventuell für ein kleines Radio und hier und da für den Betrieb eines Ihrer Elektrowerkzeuge. So gesehen ist der Einsatz eines Solarmoduls ideal, denn der Aufwand für die Verkabelung des Häuschens steht in keinem guten Verhältnis zum Nutzen. Für die hier gezeigte Anlage aus Solarmodul, Wechselrichter, Laderegler und Haltewinkel müssen Sie mit knapp 1000 Euro an Anschaffungskosten rechnen, vorausgesetzt, Sie verwenden eine gebrauchte Autobatterie als Speichermedium. Die reicht in der Regel völlig aus, Sie müssen nicht zwangsläufig auf eine neue Batterie der Solaranlagen-Vertreiber zurückgreifen. Das gilt übrigens auch, wenn Sie die Ladekapazität Ihrer Anlage durch Hintereinanderschalten mehrerer Batterien erhöhen wollen. Das lohnt vor allem dann, wenn Sie in Ihrem Gartenhaus regelmäßig mit 230-V-Geräten wie der Stichsäge oder der Bohrmaschine arbeiten. Bei allen anderen Systemkomponenten empfehlen wir, auf Produkte eines Herstellers respektive eines Händlers zurückzugreifen. Entscheidend bei der Bemessung der Anlage ist allein die erwartete Nutzung. In der Regel reicht ein einziges Modul mit einer Tagesleistung von 220 Wattstunden (Einheit Wh/d) aus. Das erzeugt auch ohne direkte Sonnen-

einstrahlung genügend Strom für die Wochenend-Gartenarbeit. Die Leistung des Ladereglers muss mit bis zu 540 Wh/d auf die Leistung des Moduls abgestimmt sein, damit es nicht zu Überspannungsschäden an den nachfolgenden Bauteilen kommt. ■

wo gibt's das?

Solara AG, Telefon (0 40) 39 10 65-0.
Die Adressen finden Sie auf Seite 58.

- 1** Die Haltewinkel montieren Sie an der Modulunterseite per Schrauben.
- 2** Das Modul sollte unter 30° zur Waagerechten stehen, ausgerichtet nach Süden.
- 3** Alle Bauteile der Anlage montieren Sie am besten auf einer separaten Holzplatte, so dass möglichst kurze Wege entstehen.
- 4** Vom Laderegler kann man den produzierten 12-V-Strom direkt abnehmen.
- 5** LCD-Leuchten am Regler zeigen jederzeit den Ladezustand der Batterie an.
- 6** Beachten Sie beim Ankleben des Wechselrichters an die Batterie unbedingt die Polarität.
- 7** Bevor Sie Ihre 230-V-Geräte nutzen können, muss der Strom aus der Batterie im Wechselrichter von 12-V-Gleichstrom in 230-V-Wechselstrom umgewandelt werden.
- 8** Montieren Sie auch die Anschlussdose für das Solarmodul auf der Holzplatte.
- 9** Den 230-V-Strom, etwa für Ihre Elektrowerkzeuge entnehmen Sie direkt dem Anschluss des Wechselrichters.

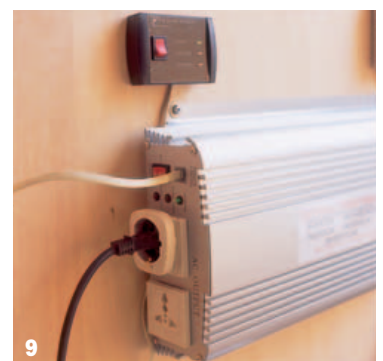
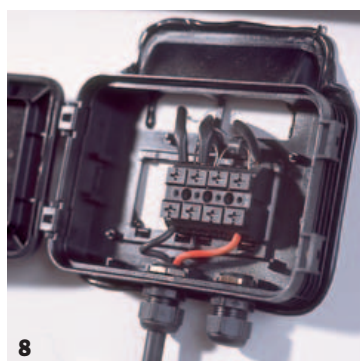
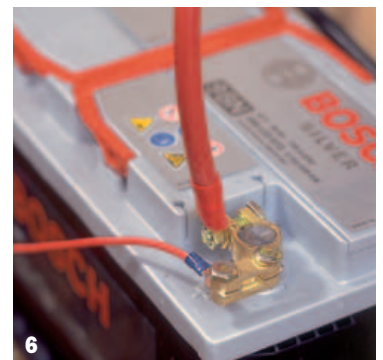
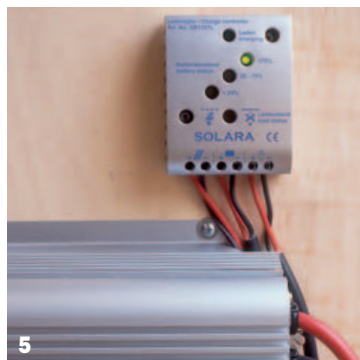

Fotos: Chris Lambertsen; Zeichnungen: Tillman Straszburger

GANZ EINFACH VON ALLEM DAS BESTE!

DER FEINSCHMECKER-CLUB Magazin | Ausgabe 2/2006 | 2007
www.der-feinschmecker-club.de

DER FEINSCHMECKER CLUB



Über **500** *exklusive Ideen* zum Verschenken und Genießen

Jetzt mitmachen!
Kreuzfahrt zu gewinnen!

Das neue Magazin von DER FEINSCHMECKER CLUB ist da! Mit ausgewählten Angeboten rund um die Themen Delikatessen, Küche, Wein, Reisen und Lifestyle. Viele Artikel werden exklusiv für DER FEINSCHMECKER gefertigt und sind nur in limitierter Stückzahl erhältlich. Bestellen Sie jetzt kostenlos Ihr persönliches Exemplar unter **Telefon 040/87 97 35 60**, per E-Mail unter **bestellung@feclub.de** oder auch unter **www.der-feinschmecker-club.de**

DER
FEINSCHMECKER
C L U B



Charly Bohm,
SELBERMACHEN-Redakteur.
Er ist Ihr kompetenter
Ansprechpartner für alle
Fragen, rund ums Selber-
machen.

**Wenn Sie ihm
schreiben wollen:**
Redaktion SELBERMACHEN
Stichwort „Leserfragen“
Postfach 60 23 69,
22233 Hamburg
oder schicken Sie eine e-Mail
redaktion@selbermachen.de

WÜHLMAUS- TERROR

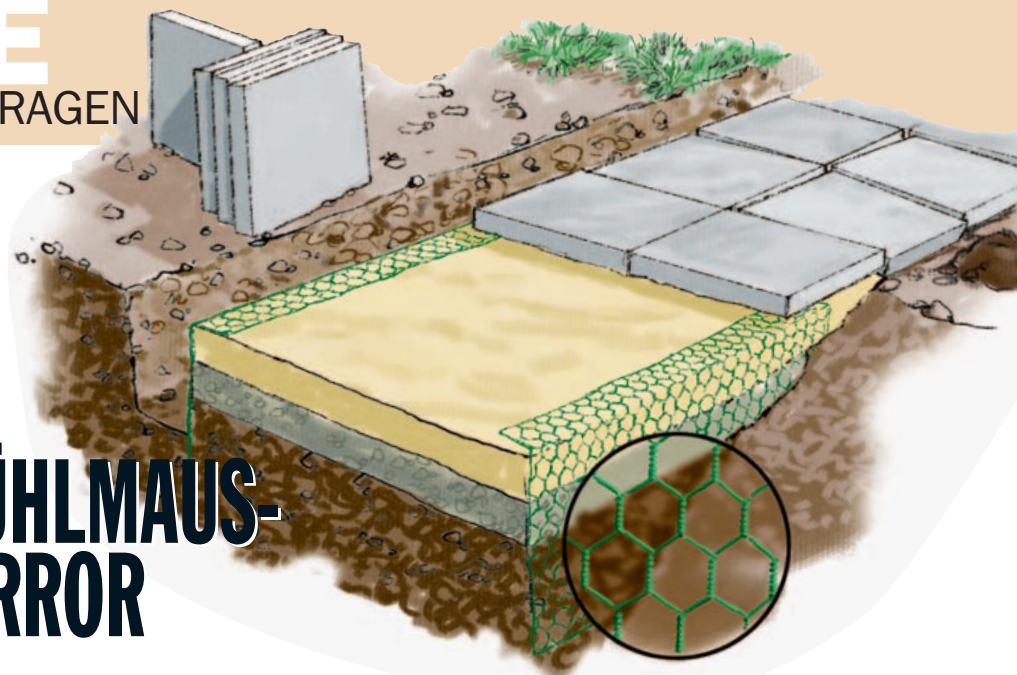

„Eigentlich habe ich meinen Garten, um mich darin zu erholen und zu entspannen, aber seit vor einigen Jahren Wühlmäuse zugewandert sind, ist es mit meiner Ruhe vorbei“, schreibt **Thomas Becker** aus **Verden**. „Nicht nur, dass sie mir Stauden und Zwiebelblumen wegfressen, und ein frisch gepflanzter Apfelbaum nach einem halben Jahr einfach umgefallen ist, weil sie alle Wurzeln bis auf eine abgenagt hatten. Auch unter meinen Wegen und der Terrasse sind sie aktiv und schaufeln den Verlegesand unterraus, so dass die Platten bis zu 10 cm absacken und gefährliche Stolperfallen entstehen. Neuverlegen nützt nichts, die Viecher brauchen kaum zwei Wochen, bis die ersten Platten erneut absacken. Ich bin mit den Nerven am Ende. Wissen Sie einen Rat?“
Fallen und Gift sind erfahrungsgemäß unzuverlässig, und wenn sie erfolgreich eingesetzt wurden, wandert schnell eine neue Maus ein. Außerdem ist Gift sehr teuer. Da ist es sinnvoll, zumindest die Wege zu sichern, und das geht so: Heben Sie am Rand von Wegen oder Terrasse eine etwa 50 cm tiefen Graben aus und bauen Sie einen kunststoffummantelten Kükendraht senkrecht als unterirdischen Zaun ein. Erneuern Sie das Sandbett, und klappen Sie einen Rand von etwa 5 cm Breite um. Jetzt verlegen Sie die Gehwegplatten neu, und zwar so, dass sie auf dem umgeschlagenen Drahttrand liegen. Die Mäuse schaffen es zwar, sich unter solcherart gesicherten Wegen eine Tunnel zu bahnen, aber nur in 50 cm Tiefe. Die Platten bleiben liegen.

Schrauben – mit oder ohne Gewinde?

In Heft 3/06 auf Seite 58 in der linken Spalte schreiben wir: „Die typische Anwendung für Akkuschlagschrauber ist das Eindrehen von Gewindeschrauben in Metallprofile.“ **Horst Liebermann** aus **Eickeloh** schreibt uns dazu: „Haben Sie schon einmal Schrauben ohne Gewinde gesehen? Ich noch nicht.“
Und damit hat er Recht – einerseits. Andererseits ist es nicht nur bei uns üblich, Feingewindeschrauben und Schrauben mit metrischem Gewinde verkürzt als Gewindeschrauben zu bezeichnen. Was zunächst unsinnig zu sein scheint, hat – nicht nur im deutschen – Sprachgebrauch Tradition. Schließlich könnte man uns mit gleichem Recht vorwerfen, dass ein Zollstock nicht etwa Zoll und Fuß auf seiner Skala zeigt, sondern Milli- und Zentimeter und natürlich Meter. Des weiteren ist eine Glühbirne kein Obst, und ein Schraubenzieher kein Gerät, mit dem man – analog zu Kneifzange und Nägeln – Schrauben irgendwo herauszieht. Bei letzterem liegt allerdings eine Begriffsverwechslung vor. Den Schraubenzieher benutzt man nämlich, um Schrauben handfest anzuziehen.



Hier piepst's

„Eure Vogelhäuschen haben mir gut gefallen – und meinem Mann auch“, schreibt **Margrit Grütt** aus **Butzow**, „deshalb war es auch ganz einfach, ihn dazu zu bringen, eines nachzubauen. Und die ersten Interessenten haben das Haus auch schon besichtigt.“
Wirklich gut gelungen, und es ist von unserem kaum zu unterscheiden.

Holz in der Hütte

„Ich möchte Ihnen eine preiswerte Lagermöglichkeit für Kaminholz vorstellen“, schreibt **Willi Reuter** aus **Wickede**. „Lange habe ich nach einer ansehnlichen Alternative zu den üblichen Körben und Holztragen gesucht. Beim Besuch eines Baumarkts kam mir dann diese Idee. Die beiden Pflanzsteine habe ich einfach nur aufeinander gesetzt, sie stehen stabil durch ihr Eigengewicht.“
Eine gute Idee, Herr Reuter. Wir können uns vorstellen, dass auch andere Leser an dieser Lösung interessiert sind.



WIR SUCHEN EIN NETTES ZUHAUSE!

Super-Prämien für alle, die neue Leser werben.

Wenn die Rosette im Weg ist

„Als ich letztens die Decke meines Wohnzimmers mit Raufaser tapezierte“, schreibt **Alfred Blum** aus **Waren**, „wurde ich mit einem Problem konfrontiert, an das ich vorher überhaupt nicht gedacht hatte: Wie tapeziert man um eine Rosette herum, ohne dass sie sich in Falten legt oder mehrfach einreißt? Da gibt es doch sicher einen Trick?“

Ja, den gibt's. Zunächst tapezieren Sie Ihre Decke wie gewohnt. Wenn Sie mit der ersten Bahn an den Rand der Rosette stoßen, setzen Sie rechtwinklig zum Rand einen Schnitt und drücken die Tapete am Rand entlang an die Decke. Dann setzen Sie die nächsten beiden Schnitte rechts und links vom ersten in jeweils etwa 5 cm Entfernung. So fahren Sie fort, bis Sie die Rosette umzingelt haben.



Die langen Streifen, die jetzt rundherum herabhängen, müssen natürlich noch abgeschnitten werden. Dafür nehmen Sie entweder einen Cutter mit frisch abgebrochener Klinge, oder – viel besser – einen Schneider mit Rollklinge, denn dann kann beim Schneiden nichts reißen.

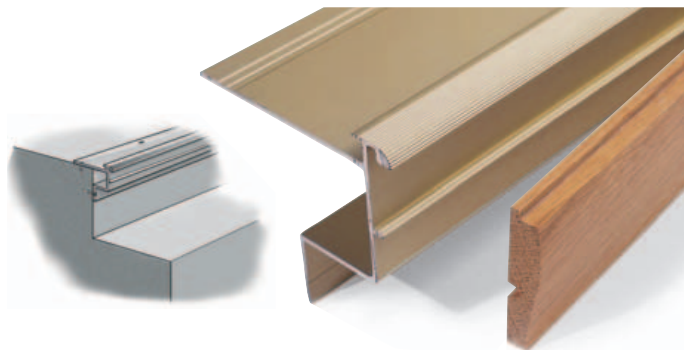

Betontreppe mit Holzstufen

„Wir haben unseren Keller ausgebaut (Büroraum usw.), aber die Betontreppe stört jetzt doch sehr,“ schreibt **Bärbel Westermann** aus **Bielefeld**. „Nun meine ich mich zu erinnern, vor einiger Zeit über Metallschienen gelesen zu haben, die man auf Betonstufen aufschrauben kann, um Holzbretter als Stufenbelag zu befestigen. Kann das in SELBERMACHEN gewesen sein?“

Ja, das war in unserem Juni-Heft 2005. Wir haben damals das Treppenrenovierungsprofil „Trefix Profi 15“ vorgestellt, mit dem Fertigparkett als neuer Treppenbelag auf Betontreppen genutzt werden kann. Der große Vorteil dieser Metallprofile ist, dass sie überkragend konstruiert sind, das heißt, die Trittstufe steht rund 6 cm über und ergibt somit eine Unterschneidung wie bei einer echten Holztreppe. Als Nebeneffekt wird natürlich auch die Auftrittsfläche der Stufen um etwa 6 cm größer und die Treppe ist komfortabler begehbar.

Erhältlich sind die Profile in Baumärkten und im Eisenwarenfachhandel.



www.jalag.de/aboshop

SERVICE

HERSTELLERADRESSEN

DIE SELBÄREN von Steffen Butz



Mitten in der Gartenarbeit
ging unvermittelt Theos Jagd-
instinkt mit ihm durch!

© Steffen Butz distr. by Catprint Media GmbH

A
Acova GmbH,
Europastraße 14,
77933 Lahr,
Tel. (0 78 21) 95 48 76-0,
Fax (0 78 21) 95 48 76-485,
l'net: www.acova.de

Al-Ko Geräte GmbH,
Ichenhauser Straße 14,
89359 Kötz,
Tel. (0 82 21) 2 03-0,
Fax (0 82 21) 2 03-165,
l'net: www.al-ko.de

**A & M
Elektrowerkzeuge GmbH,**
Langemarckstraße 35,
45141 Essen,
Tel. (0 20 1) 21 77-0,
l'net: www.aeg-pt.de und
www.milwaukeetool.de

Architektur im Zimmer,
Brachenfelder Straße 45,
24534 Neumünster,
Tel. (0 43 21) 2 58 71,
Tel. (0 43 21) 2 58 73,
l'net:
www.architekturimzimmer.de

Avantgardeners Jahns,
Auf dem Bohrenkamp 89,
28197 Bremen,
Tel. (0 4 21) 5 29 35 0,
Tel. (0 4 21) 5 28 83 45,
l'net:
www.avantgardeners.de

B
F. W. Barth & Co. GmbH,
Fuggerstraße 9,
41352 Krochenbroich,
Tel. (0 21 61) 99 55 99,
Tel. (0 21 61) 99 53 00,
l'net: www.triptrap.com

**Bau-Grube Baustoffhandel
Werner Grube,**
Kirchwerder Hausdeich 406,
21037 Hamburg,
Tel. (0 40) 79 31 32-0,
Tel. (0 40) 7 23 83 17,
l'net: www.bau-grube.de

Bayer AG,
51368 Leverkusen,
Tel. (0 2 14) 30-1,
l'net: www.bayer.de

BLV Verlagsgesellschaft,
Lothstraße 29,
80797 München,
Tel. (0 89) 1 27 05-0,
Tel. (0 89) 1 27 05-543,
l'net: www.blv.de

Robert Bosch GmbH,
Max-Lang-Straße 40-46,
70771 Leinfelden,
Tel. (0 18 03) 33 57 99*,
Fax (0 7 11) 7 58 22 54,
l'net: www.bosch-pt.de

Brill Gartengeräte GmbH,
Edisonallee 3,
89231 Ulm,
Tel. (0 7 31) 14 06 05-0,
Fax (0 7 31) 14 06 05-5,
l'net: www.brill.de

Burg-Wächter KG,
Altenhofer Weg 15,
58300 Wetter,
Tel. (0 23 35) 96 53-0,
Fax (0 23 35) 96 53-90,
l'net: www.burg-waechter.de

C
Callwey Verlag,
Streifeldstraße 35,
81673 München,
Tel. (0 89) 43 60 05-0,
Fax (0 89) 43 60 05-113,
l'net: www.callwey.de

Camping Gaz Deutschland,
EZteilstraße 5,
35410 Hungen-Inheiden,
Tel. (0 64 02) 89-0,
Fax (0 64 02) 89-246,
l'net: www.camingaz.de

Conmetall GmbH,
Hafenstraße 26,
29223 Celle,
Tel. (0 51 41) 18-0,
Fax (0 51 41) 18-264,
l'net: www.conmetall.de

Compo GmbH,
Gildenstraße 38,
48157 Münster-Handorf,
Tel. (0 2 51) 32 77-0,
Fax (0 2 51) 32 62 25,
l'net: www.compo.de

D
DeWalt,
Richard-Klinger-Straße,
65510 Idstein/Taunus,
Tel. (0 61 26) 21-1,
Fax (0 61 26) 21-27 70,
l'net: www.dewalt.de

DVA Deutsche Verlags Anstalt,
Königinstraße 9,
80539 München,
Tel. (0 89) 4 55 54-0,
Fax (0 89) 4 55 54-115,
l'net: www.dva.de

E
Erfurt & Sohn KG,
Hugo-Erfurt-Straße 1,
42399 Wuppertal,
Tel. (0 2 02) 61 10-0,
Fax (0 2 02) 61 10-217,
l'net: www.erfurt.com

G
Gardena AG,
Hans-Lorenser-Straße 40,
89079 Ulm,
Tel. (0 7 31) 4 90-0,
Fax (0 7 31) 4 90-219,
l'net: www.gardena.de

Glassworx,
Heußweg 56,
20255 Hamburg,
Tel. (0 40) 2 79 70 11
Fax (0 40) 2 79 15 64

H
Henkel KGaA,
Henkelstraße 67,
40191 Düsseldorf,
Tel. (0 2 11) 7 97-82 72,
l'net: www.henkel.de

Honda Deutschland GmbH,
Sprendlinger Landstraße 166,
63069 Offenbach-Main,
Tel. (0 69) 83 09-0,
Fax (0 69) 83 09-519,
l'net: www.honda.de

I
Ideal Standard GmbH,
Euskirchener Straße 80,
53121 Bonn,
Tel. (0 2 28) 5 21-0,
Fax (0 2 28) 5 21-241,
l'net: www.idealstandard.de

Ikea Deutschland GmbH,
Am Wandersmann 2-4,
65719 Hofheim,
Tel. (0 18 05) 35 34 35*,
Fax (0 18 05) 35 34 36*,
l'net: www.ikea.de

J
Jeddeloh Pflanzenhandels GmbH,
Wischenstraße 7,
26188 Edewecht,
Tel. (0 44 05) 91 80-0,
Fax (0 44 05) 91 80-60,
l'net: www.jeddeloh.de

K
Alfred Kärcher GmbH,
Friedrich-List-Straße 4,
71364 Winnenden,
Tel. (0 7 195) 9 03-0,
Fax (0 7 195) 9 03-28 05,
l'net: www.karcher.com

mit Online-Adressen

Kress Elektrik GmbH,
Postfach 166,
72403 Bisingen,
Tel. (0 74 76) 87-300,
Fax (0 74 76) 87-342,
l'net: www.kress-elektrik.de

Lafarge Dachsysteme GmbH,
Frankfurter Landstraße 2-4,
61440 Oberursel,
Tel. (0 61 71) 61-014,
Fax (0 61 71) 61-2300,
l'net: www.lafarge.de

Emil Lux GmbH,
Emil-Lux-Straße 1,
42929 Wermelskirchen,
Tel. (0 21 96) 7 64 00-0,
Fax (0 21 96) 7 64 00-2,
l'net: www.lux-tools.com

MagPaint Europe bv.,
Elsterweg 3 a,
NL-7076 AZ Velthunten,
Tel. (00 31-3 15) 38 64 73,
Fax (00 31-3 15) 38 64 80,
l'net: www.magnetfarbe.de

Marburger Tapetenfabrik,
Bertram-Schaefer-Straße 11,
35274 Kirchhain,
Tel. (0 64 22) 81-0,
Fax (0 64 22) 81-223,
l'net: www.marburg.com

Moderne Bauelemente,
Harpstedter Straße 85,
28816 Stuhr,
Tel. (0 42 06) 4 44-0,
Fax (0 42 06) 4 44-388,
l'net: www.moderne-bauelemente.de

**Naturschutzbund
Deutschland Nabu,**
Herbert-Rabius-Straße 26,
53225 Bonn,
Tel. (02 28) 40 36-0,
Fax (02 28) 40 36-200,
l'net: www.nabu.de

Neudorff GmbH,
An der Mühle 3,
31860 Emmerthal,
Tel. (0 51 55) 6 24-0,
Fax (0 51 55) 60 10,
l'net: www.neudorff.de

Novus GmbH,
Postfach 18 60,
49803 Lingen/Ems,
Tel. (05 91) 91 40-0,
Fax (05 91) 91 40-841,
l'net: www.novus.de

Oase GmbH,
Tecklenburger Straße 161,
48477 Hörstel,
Tel. (08 00) 6 27 37 58*,
Tel. (0 54 54) 80-253,
l'net: www.oase-pumpen.com

Prym-Consumer GmbH,
Zweifaller Straße 130,
52220 Stolberg,
Tel. (0 24 02) 14 25 51,
Fax (0 24 02) 8 47 50,
l'net: www.prym-consumer.com

Repac Montagetechnik GmbH,
Ronnenberger Straße 15,
30983 Gehrden,
Tel. (0 51 08) 92 91-0,
Tel. (0 51 08) 92 91-51,
l'net: www.repac.de

Roto Frank AG,
Stuttgarter Straße 145,
70771 Leinfelden-E' d'ingen,
Tel. (0 18 05) 90 50 50*,
Fax (0 18 05) 90 40 50*,
l'net: www.rotobaulemente.de

Sabo Maschinenfabrik GmbH,
Auf dem Höchsten 22,
51645 Gummersbach,
Tel. (0 22 61) 7 04-0,
Fax (0 22 61) 7 04-104,
l'net: www.sabo-online.de

Schöner Wohnen Farbe,
J. D. Flügger,
Postfach 74 02 08,
22092 Hamburg,
Tel. (0 18 05) 35 83 44 37*,
l'net: www.schoener-wohnen-farbe.de

Selit Dämmtechnik GmbH,
Selit-Straße 2,
55234 Erbes-Büdesheim,
Tel. (0 67 31) 96 70-0,
Fax (0 67 31) 96 70-70,
l'net: www.selit.de

Sharp Electronics Europe GmbH,
Sonninstraße 3,
20097 Hamburg,
Tel. (0 40) 23 76-0,
Fax (0 40) 23 76-25 10,
l'net: www.sharp.de

Solara AG Hamburg,
Behringstraße 16,
22765 Hamburg,
Tel. (0 40) 39 10 65-0,
Fax (0 40) 39 10 65-99,
l'net: www.solara.de

Solo Kleinmotoren GmbH,
Stuttgarter Straße 41,
71069 Sindelfingen,
Tel. (0 70 31) 3 01-0,
Fax (0 70 31) 3 01-130,
l'net: www.solo-germany.com

Sorpetaler Fensterbau GmbH,
Selbecke 6,
59846 Sundern,
Tel. (0 23 93) 91 92-0,
Fax (0 23 93) 91 92-60,
l'net: www.sorpetaler.de

Stiga GGP Germany GmbH,
Zeppelinstraße 42,
47638 Straelen,
Tel. (0 28 34) 93 90-0,
Fax (0 28 34) 93 90-99,
l'net: www.stiga.de

Andreas Stihl AG,
Badstraße 115,
71336 Waiblingen,
Tel. (0 71 51) 26-0,
Fax (0 71 51) 26-11 22,
l'net: www.stihl.de

Suki International GmbH,
Suki-Straße 1,
54526 Landscheid,
Tel. (0 65 75) 71-0,
Fax (0 65 75) 71-559,
l'net: www.suki.de

Tavola Argilla
Lehmweg 27,
20251 Hamburg,
Tel. (0 40) 4 22 48 52,
Fax (0 40) 4 29 35 02 3

Tesa AG,
Quickbornstraße 24,
20253 Hamburg,
Tel. (0 40) 49 09-0,
Fax (0 40) 49 09-25 61,
l'net: www.tesa.com

Trip Trap
über **F. W. Barth & Co. GmbH,**

Uhu GmbH,
Postfach 15 52,
77813 Bühl/Baden,
Tel. (0 72 23) 2 84-0,
Fax (0 72 23) 2 84-500,
l'net: www.uhu.de

Velux GmbH,
Gazellenkamp 168,
22527 Hamburg,
Tel. (0 40) 5 47 07-0,
Fax (0 40) 5 47 07-707,
l'net: www.velux.de

Viking GmbH,
Hans-Peter-Stihl-Straße 5,
A-6336 Langenkampfen-
Kufstein, Österreich,
Tel. (00 43-53) 7 26 97 20,
Fax (00 43-53) 7 26 59 57,
l'net: www.viking-garden.com

Die Wäscherei,
Jarrestraße 58,
22303 Hamburg,
Tel. (0 40) 2 71 50 70,
Fax (0 40) 2 80 67 04,
l'net: www.die-waescherei.de

Wagner System GmbH,
Tullastraße 19,
77933 Lahr,
Tel. (0 78 21) 94 77-0,
Fax (0 78 21) 94 77-60,
l'net: www.wagner-system.de

WD-40 Company,
Gartenstraße 27,
61352 Bad Homburg,
Tel. (0 61 72) 6 77 45-0,
Fax (0 61 72) 6 77 47-6,
l'net: www.wd40.de

Wiesenhavern,
Mönckebergstraße 11,
20095 Hamburg,
Tel. (0 40) 33 30 10-0,
Fax (0 40) 33 30 10-77,
l'net: www.wiesenhavern.de

Wolf Garten GmbH,
Industriestraße,
57518 Betzdorf,
Tel. (0 27 41) 2 81-0,
Fax (0 27 41) 2 81-255,
l'net: www.wolf-garten.de

**Zimmerei Zauberbau –
Ökologischer Holzbau
Axel Zimmer,**
Neddernhof 55,
21255 Tostedt,
Tel. (0 41 82) 28 90 73,
l'net: www.zauberbau.de

* (0 18 01) = 4 Cent/Minute
(0 18 02) = 6 Cent/Minute
(0 18 03) = 9 Cent/Minute
(0 18 05) = 12 Cent/Minute
(0 19 00) = 62 Cent/Minute
(08 00) = kostenfrei

**selber
machen**
DIY

<Die praktische Zeitschrift
für Wohnung, Haus und Garten

erscheint monatlich im
JAHRESZEITEN VERLAG GmbH,
Poßmoorweg 2, 22301 Hamburg,
Telefon (0 40) 27 17-31 82, Fax 27 17-20 75,
e-Mail: redaktion@selbermachen.de
Internet: www.jalag.de

Herausgeber:
Jan H. Kolbaum
Chefredakteur:
Thomas Mauz (v.i.S.d.P)
Art Direction:
Simone Sander
Chef vom Dienst:
Martin West
Geschäftsführender Redakteur:
Jörn-U. Lindemann
Creative Director:
Jens-M. Fischer
Redaktion:
Evamarie Stade (Garten), Ingrid Hinze, Ulrich Wolf,
Frank Zeidler-Kanter
Schlussredaktion:
Sönke Knickrehm
Redaktionsassistent:
Birgit Jessen, Maren Brunckhorst
Produktion:
Karl-Gerhard Bohm, Dieter Heilmann
Werkstatt:
Hans-Joachim Daschiel
Grafik:
Rolf Tonner, Karen Wenzel
Assistentin der Chefredaktion:
Ummük Arslan
Ständige Mitarbeiter:
Wolf Dietrich Laatzten, Tillman Straszburger

Leitung Objektmarketing Special Interest Magazine:
Sonja Wünnhaus
Leitung Produktmarketing Special Interest Magazine:
Ulrich Rieger
Group Head Anzeigen Special Interest Magazine:
Roberto Sprengel
Anzeigenleitung:
Achim Fransman (verantwortlich für die Anzeigen)
Anzeigenstruktur:
Jutta Thies, Telefon (0 40) 27 17-25 57
Vertriebsleitung:
Guido Sturmatt
Herstellung:
Bartosz Plaksa
Lizenzen:
Irene Sciarra
Syndication:
Stefanie Lücken (Ltg.), Marlies Wiechmann (stellv. Ltg.)
Telefon (0 40) 27 17-20 21/-20 24,
Telefax (0 40) 27 17-20 89,
e-Mail: syndication@jalag.de
Internet: www.jalag-syndication.de
Verlagsleitung Special Interest Magazine:
Oliver Voß
Geschäftsführung Special Interest Magazine:
Peter Rensmann



Für unverlangt eingesandte Manuskripte und Foto-
grafien wird keine Haftung übernommen. Gültig ist
die Anzeigenpreisliste Nr. 24 (SELBER MACHEN).
SELBER MACHEN ist im Zeitschriftenhandel und in allen
Verkaufsstellen des Bahnhofsbuchhandels erhält-
lich. Preis des Einzelheftes € 2,95 einschl. 7 % MwSt.
© Copyright geschützt. Nachdruck nur mit schrift-
licher Genehmigung des Verlags. Alle Entwürfe und
Pläne sowie Darstellung der Ideen unterliegen dem Schutz des
Urheberrechts. Das Führen der Zeitschrift im Lesezirkel ist nur
mit schriftlicher Genehmigung des Verlags gestattet.
Printed in Germany:
Gotha Druck und Verpackung GmbH & Co. KG, Wechmar,
Reproduktion: Fire Dept. GmbH, Hamburg

Das Jahresabonnement mit 12 Ausgaben kostet in Deutsch-
land € 35,40; bei Versand in das Ausland € 40,80 inklusive
Porto und Verpackung.

Abonnenten-Betreuung:
Abo-Service, Postfach 60 120,
22212 Hamburg.
Telefon (0 40) 87 97 35 40,
Telefax (0 40) 27 17-20 79,
Internet: www.jalag.de/aboshow

Bei Nichtbelieferung ohne Verschulden des Verlags oder infolge
von Störungen des Arbeitsfriedens bestehen keine Ansprüche
gegen den Verlag. Bestellungen von Einzelheften richten Sie an:
PSG Presse Spezial Handels GmbH, Postfach 60 23 26,
22301 Hamburg, mit Angabe der entsprechenden Heftnummer
und des Erscheinungsjahres. Jedes einzelne Heft kostet
€ 2,95 zuzüglich anteiliger Versand- und Bearbeitungskosten.
Zahlen Sie bitte erst nach Rechnungserhalt. ISSN 0171-614X
SELBER MACHEN (USPS no 0016827) is published monthly by
JAHRESZEITEN VERLAG. Subscription price for USA is \$ 50 per
annum. K.O.P.: German Language Pub., 153 S Dean St,
Englewood NJ 07631. Periodicals Postage is paid at
Englewood NJ 07631 and additional mailing offices. Post-
master: Send address changes to: SELBER MACHEN, GLP,
PO Box 9868, Englewood NJ 07631.

Weitere Titel im JAHRESZEITEN VERLAG:
A&W Architektur und Wohnen. COUNTRY,
DER FEINSCHMECKER, FÜR SIE, MERIAN,
PETRA, PRINZ, VITAL, ZUHAUSE WOHNEN

**JAHRES
ZEITEN
VERLAG**

Ein Unternehmen der
GANSKE VERLAGSGRUPPE

SERVICE & INFORMATION

Ganz genau: unsere Baupläne!

Wollen Sie Verschnitt und Lehrgeld vermeiden, wenn Sie Ihr nächstes großes DIY-Projekt angehen? Dann haben wir die richtige Antwort für Sie: unsere Baupläne! Denn diese Bögen gehen mit ihren Texten, Fotos und Grafiken weit über die in SELBER MACHEN angebotenen Informationen hinaus: Jeder Arbeitsschritt ist genau dokumentiert, jedes Detail festgehalten, und wenn nötig, bieten die Baupläne sogar Vorlagen in Originalgröße. Dazu gibt es immer eine Materialliste.

Ein seit 25 Jahren bewährtes und von unseren Lesern geschätztes Serviceangebot. Pro Bauplan berechnen wir Ihnen nur 5 Euro. Übrigens: Es gibt immer noch unsere beliebten Überraschungspakete: Sie wählen das Thema (Wohnen oder Kinder), wir senden Ihnen dazu fünf passende Baupläne für zusammen nur 10 Euro. Was auch immer Sie bestellen, wir benötigen von Ihnen folgende Angaben: Ihre Adresse sowie – ganz wichtig – die Kennziffer der Baupläne (zum Beispiel: „3/96 – Anrichte“). Die Bestelladresse finden Sie im roten Kasten unten. Als Abonnent (Abo-Nummer angeben!) bekommen Sie bei uns 20 % Rabatt.



Bauplan-Übersicht

Sie würden gern alle Bauplanmotive noch einmal ansehen? Dann sollten Sie uns einen an Sie selbst adressierten, mit 55 Cent frankierten Briefumschlag („Din C6 lang“) schicken. Sie erhalten dann umgehend eine Bauplan-Übersicht.

**Redaktion SELBER MACHEN
„Bauplan-Übersicht“
Postfach 60 23 69
22233 Hamburg**

Oder Sie schicken eine e-Mail an
shop@selbermachen.de

Dann bekommen Sie die Bauplan-Übersicht als PDF-Datei.

Aktuelle Baupläne:

Adventskalender	
„Wintermärchen“	11/2004
Anrichte	3/96
Aufsatzschrank	6/97
Ausziehtisch	8/96
Autofähre	9/98
Bauernbank 1	9/96
Bauernbank 2	3/2001
Bauernhof	1/98
Baumbank	6/2003
Bierbar	9/92
Erdgewächshaus	4/2003
Gartenbank I	5/89
Gartenbank II	5/91
Gartenbank III	5/93
Gartenhaus	5/2001
Gartenlaube 1	6/2000
Gartenlaube 2 (Laubenbank)	6/2002
Gartensystemmöbel	7/97
Gartentiere 1	3/98
Gartentiere 2	3/2000
Gartentiere 3	4/2001
Gartentor	2/2001
Geschirrschrank	12/93
Glaspavillon	8/2004
Hochbett „Trauminsel“	12/97
Kinderbett „Binnenschiff“	2/2003
Kinderbett „Brummi“	10/95
Kinderhaus 1	8/2001
Kinderhaus 2	6/2005
Kinderzimmer-Haus	2/2000
Klappbrücke	7/2000
Koffertruhe	8/97
Kommoden-Tisch	10/96
Küchenblock 1	5/97
Küchenblock 2	3/2004
Lagerhaus	10/93
Landhaus-Tellerbord	3/97
Landhausvertiko	12/95
Leuchtturm 1	7/99
Leuchtturm 2 „Roter Sand“	9/2000
Leuchtturm 3 „Wittenbergen“	8/2005
Omas Schrank	11/92
Pavillon 1	7/94
Pavillon 2 (Blechdach)	7/2002
Piratenschiff	7/95
Planwagen	4/97
Rettungskreuzer	9/94
Ritterburg	12/99
Rosenbogen	6/2005
Sandkiste „Dampflok“	3/2002
Sandkiste „Lastwagen“	7/2004
Sandkiste „Sandkutter“	4/2000
Schaukelpony	10/97
Schaukelstuhl	1/96
Schaukeltiere	3/2005
Spielhaus	7/96
Spitzgiebel-Haus	6/2004
Terrassenliege	6/94
Terrassenmöbel	5/95
Vitrine	8/94
Vordach (Glas-)	9/2002
Wanduhr	2/96
Waschtisch	6/95
Wassermühle 1	8/95
Wassermühle 2	6/2001
Wassermühle 3	5/2004
Wechselsitzer	6/99
Weihnachtsdiorama	11/98
Weihnachts-Gartenpyramide	11/2000
Weihnachtskarussell	11/97
Weihnachtskarussell	11/2005
Weihnachtskrippe 1	12/92
Weihnachtskrippe 2	11/2001
Weihnachts-Krippenkarussell	11/95
Weihnachtspyramide	11/99
Weihnachtsspieluhr	11/93
Werkzeugschrank	1/97
Wickelkommode	9/97
Wiege (Bauern-)	3/99
Wiege (Schaukel-)	2/97
Windmühle (Griechisch)	8/99
Windmühle 1	7/98
Ziehbrunnen	5/99



Fürs grüne Vergnügen

... gibt es regelmäßig viermal im Jahr **SELBER MACHEN-Garten!** In den Heften finden Sie Tipps, Tricks und Ideen für die Gartengestaltung und das kreative Bauen im Garten, außerdem alles Wissenswerte rund um die grünen Themen. Neugierig? Dann empfehlen wir Ihnen das aktuelle **Heft 2/2006 – Bau-Ideen für den Sommer:** Wir zeigen drei wunderschöne Gärten, die ganz ohne Rasen auskommen, ungewöhnliche Gartenhäuser, Rankhilfen zum Selbermachen und zum Kaufen. Und natürlich wieder viele Tipps, die Ihren Gartensommer noch schöner machen. **Jetzt am Kiosk!**

Falls in Ihrer Sammlung noch Hefte fehlen sollten, können Sie die natürlich weiterhin nachbestellen:

- **SM-Garten 1/2006:** Kleine Gärten ganz groß. Gewächshäuser, Blumentöpfe, Sprudelbecken. Dazu: Die neue Serie Bauen im Garten.
- **SM-Garten 4/2005:** Gärten für Tiere, Gerätehäuser, Pflanzen für kleine Gärten.
- **SM-Garten 3/2005:** Sitzplätze, Pergolen und Miniteiche. **Mit kostenlosem Bauplan für ein Gartenhaus.**
- **SM-Garten 2/2005:** „Sommer“ – Familiengärten, Terrassen und Holzdecks sowie Pavillons und Teiche.
- **SM-Garten 1/2005:** „Frühling“ – Gartenhaus zum Nachbauen, Holzanstriche, Frühbeete, Wassermühle.
- **SM-Garten 4/2004:** Planen in der Winterpause: Hanggärten, Terrassen, Trockenmauer.
- **SM-Garten 3/2004:** Kinder-Garten-Sonderteil; schattige Gärten, Pavillons und Schwimmteiche.



Die SELBER MACHEN- Jahres-CD-ROM 2005

Gibt es noch Leser, die das digitale Archiv von SELBER MACHEN nicht kennen und nutzen? Wir können uns das kaum vorstellen. Deswegen nur noch einmal zur Erinnerung: Die Jahres-CD-ROM mit allen Seiten, Fotos und Bauvorschlägen aus SELBER MACHEN 2005 ist immer noch lieferbar!

**Jahrgang 2005 komplett
für**

15 Euro

(plus 2,20 Euro für Versand)

**SELBER MACHEN-Abonnenten erhalten
die CD-ROM für nur 12 Euro**
(plus 2,20 Euro für Versand)

Unsere neue Service-Adresse

Ganz gleich, ob Sie eine CD-ROM, ein Sonderheft oder einen Bauplan wünschen – bitte bestellen Sie wie folgt:

– **per Internet**
www.selbermachen.de

– **per e-Mail**
shop@selbermachen.de

– **per Service-Postkarte**
SELBER MACHEN-Shop
c/o PSG Presse Spezial
Handels GmbH
Postfach 60 23 26
22233 Hamburg

– **per Telefon**
(0 40) 87 97 35 30;
(Mo. bis Fr., von 9 bis 17 Uhr)

Pro Bestellung berechnen wir Ihnen 2,20 Euro für Porto sowie Verpackung. Bezahlen können Sie per Rechnung oder Lastschrift.

Und wenn Sie uns Ihre Abo-Nummer mitteilen, bekommen Sie 20 Prozent Rabatt auf den Warenwert.

DIE ECHTE ITALIENISCHE KÜCHE.

DER FEINSCHMECKER
BOOKAZINE

DER FEINSCHMECKER Bookazine Nr. 18 • Deutschland € 9,95 • Österreich € 10,30 • Schweiz sfr 18,20

DAS BESTE AUS ITALIEN

Auf 150 Seiten:
DIE ECHTE
ITALIENISCHE KÜCHE!

Reportagen
ÜBER SAFRAN, KAPERN,
BALSAMICO, RISOTTOREIS,
TRÜFFELN, RADICCHIO
UND VIELES MEHR

50 GEMÜSE, FISCH, FLEISCH
Rezepte,
die nach Sonne schmecken
Viel Vergnügen am Herd – auch für Einsteiger!

PASTA!
Die besten
italienischen
Nudeln im
Test.



DER FEINSCHMECKER, Deutschlands führendes Gourmet-Journal, präsentiert auf über 150 Seiten italienische Kochkunst und Lebensart: mit exklusiven Rezepten zu Fisch, Fleisch und Gemüse sowie Reportagen über die Produzenten hervorragender, italienischer Lebensmittel. Viel Wissenswertes und Tipps zu Gebäck, Schokolade, Käse und Wein aus Italien runden das Menü des neuen Bookazine ab. Im guten Zeitschriftenhandel oder direkt bestellen unter **Telefon 040/87 97 35 40** oder bei **www.der-feinschmecker-club.de**

DER
FEINSCHMECKER
DAS INTERNATIONALE GOURMET-JOURNAL

Farbe für den Sommer

Draußen alles frisch!

Auch wenn Ihre Gartenmöbel nicht mehr ganz neu aussehen, müssen sie nicht gleich auf den Sperrmüll. Wenn Sie Spaß am Gestalten haben, können Sie mit unseren Vorschlägen Tisch und Stühle wieder schick machen für die Saison.

Dieser 30 Jahre alte Tisch kann sich wieder sehen lassen mit Rosen in Rot und Rosa. Für die Verzierung haben wir die Stempeltechnik angewendet, da sie die effektivste Methode ist, um ein Motiv, zum Beispiel auf Holz, zu übertragen. In Kreativmärkten kann man fertige kaufen oder die Materialien zum Herstellen von Stempeln. Zum Anfertigen eines Stempels benötigen Sie einen Bogen aus drei Millimeter dickem Schaumstoff, der auf der Rückseite selbstklebend ist. Das Motiv wird mit Bleistift und Pauspapier übertragen, dann mit einer spitzen Schere ausgeschnitten. Die Trägerplatte für den Stempel ist aus Sperrholz. Auch hierauf wird das Rosenmotiv kopiert. Die ausgeschnittenen Schaumstoffteile werden dann passgenau auf die Zeichnung geklebt. Unsere drei Farben sind gemischt aus Rubinrot und Weiß.

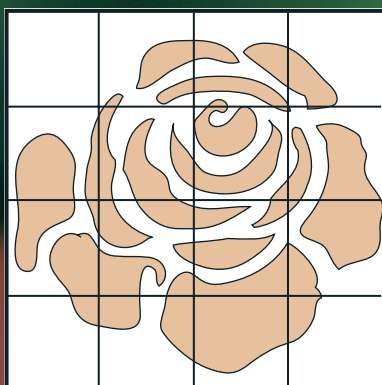

Rasterzeichnung für die Rose

Wenn Ihnen das Rosenmotiv gefällt, können Sie diese Vorlage übernehmen. Unser Maßstab ist 1:2 und muss auf dem Kopier nur auf das Doppelte, also auf 9,4 cm, vergrößert werden.

Kaffeegeschirr in Pink; Glasswurz; Acrylfarbe: Schöner Wohnen Farbe; Holzschutzöl; Trip Trap

Fotos: Michael Holz (7); Zeichnung: Tillman Straszbürger, Styling: Ursi Nüttgens



Die Vorarbeit ist ganz wichtig

Bevor Sie die Motive auf den Tisch stempeln, muss dieser gründlich grob und fein geschliffen werden.



Übertragung der Stempelvorlage

Das auf Originalgröße kopierte Motiv auf den Schaumstoff und die Stempelplatte mit Pauspapier übertragen.



Herstellen des Stempels

Die Rose mit einer spitzen Schere ausschneiden, Folie abziehen, Motiveile auf die Stempelplatte kleben.



Drucken der Blüten

Der angemischte Farbton wird auf einem flachen Teller verteilt, damit der ganze Stempel Farbe aufnimmt.



Jetzt können die Gäste kommen. Mit Rosenblüten verziert und dem farblich abgestimmten Kaffeegeschirr macht der Tisch Eindruck.



Schutzanstrich für das Holz
Mit einem Holzöl für außen bekommt das stark ausgetrocknete Holz einen neuen Schutzfilm, der UV-fest ist.



Alte Kiste blüht auf

Fotos: Sanoma/Anneke de Leeuw (1), Michael Holz (3), Zeichnung: Tillman Straszburger



Schablonen auf Polyesterpapier

Dieses Vorlagenpapier ist besonders reiß- und wasserfest. Es lässt sich gut schneiden und Farbreste kann man leicht entfernen.

Fertige Schablone fixieren

Je nachdem, wo das Motiv aufgemalt werden soll, die Schablone passgenau auflegen und an den Seiten mit Tesafilm befestigen.

Stupfen mit grüner Farbe

Mit einem Schablonierpinsel (kurzhaarig) stupfen Sie mit wenig Farbe die Konturen aus. Wichtig: Die Schablone muss flach aufliegen.

Stauraum für Gartenmöbel-Auflagen ist meistens nicht sehr attraktiv. Diese Kiste aus einfachen Nut- und Feder-Brettern haben wir mit Farbe wieder salonfähig und wetterfest gemacht. Ein echter Hingucker wird sie aber erst durch das filigrane Blumenmotiv auf den Seitenteilen: dunkelgrüne Schwertlilien auf hellblauem Untergrund. Und praktisch ist sie auch: Der mit Zinkblech verkleidete Deckel macht sich zusammen mit den Strohkissen gut als Sitzplatz. Leicht herzustellen sind Schablonen für diese Art der Verschönerung. Dazu benö-

tigen Sie Polyesterpapier (erhältlich in Geschäften für Zeichen- und Büromaterial), auf das Sie unser Motiv übertragen können, und die rechts abgebildete Vorlage müssen Sie auf dem Kopierer fünfmal vergrößern. Sie können sich aber auch ein 5 x 5-cm-Raster anlegen und die Schwertlilien sauber übertragen. Mit einem Grafikmesser (Skalpell) wird das 35 cm hohe und 45 cm breite Motiv ausgeschnitten. Zum Schablonieren kippen Sie die Kiste flach auf den Boden, so dass die Schablone beim Stupfen waagrecht auf dem Untergrund liegt.



Maßstabsgerecht übertragen: Aus 1 cm in diesem Rasterfeld werden 5 cm.



12x im Jahr Freude schenken

Mit einem SELBER MACHEN-Geschenk-Abo bringen Sie sich 12x im Jahr in angenehme Erinnerung und bekommen das GU-„GARTENJAHR“ als Geschenk dazu.



Ihr Geschenk

In diesem Ratgeber verrät Ihnen der Gartenexperte Joachim Mayer, wie Ihr Traum vom Gartenglück in Erfüllung gehen kann. Einfache Schritt-für-Schritt-Anleitungen, praktische Tipps und Informationen zu Pflanzenauswahl und -pflege von Januar bis Dezember wecken die Lust aufs Gärtnern. Und eine Übersicht der 100 schönsten Pflanzen hilft Ihnen, für jeden Standort und zu jeder Jahreszeit die ideale Lösung zu finden. 166 Seiten, Hardcover

Ja! Ich möchte 12 Ausgaben SELBER MACHEN für 35,40 Euro verschenken und erhalte das "Gartenjahr" von GU sowie einen Gutschein zum Überreichen.

Name, Vorname _____

Straße, Hausnummer _____

PLZ _____ Ort _____

Bitte liefern Sie ab _____ an:

Name, Vorname _____

Straße, Hausnummer _____

PLZ _____ Ort _____

Wenn ich nicht nach Erhalt des 2. Heftes schriftlich kündige, beliefern Sie mich bitte zum Abopreis von 35,40 Euro im Jahr weiter.

Bezahlung bequem und bargeldlos durch Bankeinzug

BLZ _____ Kontonummer _____

Geldinstitut _____

Gegen Rechnung. Bitte keine Vorauszahlung leisten.

Bitte informieren Sie mich (ggf. per e-Mail) über weitere interessante Angebote.

Datum/1. Unterschrift des Abonnenten _____

Garantie: Meine Abo-Bestellung wird erst dann wirksam, wenn sie nicht binnen zwei Wochen schriftlich beim Abo-Service SelberMachen, Postfach 60 12 20, 22212 Hamburg, widerrufen wird. Zur Wahrung der Frist genügt die rechtzeitige Absendung des Widerrufs.

2. Unterschrift des Abonnenten _____

SM 1/06-24017



Bestellen Sie ganz einfach:

SELBERMACHEN-Abo-Service,
Postfach 60 12 20, 22212 Hamburg

(0 40) 87 97 35 40

(0 40) 27 17 20 79

Der Charme des Südens

Wer einen Hang zum mediterranen Landhausstil hat, kann seine schlichten Küchenmöbel und ein paar Accessoires mit Pinsel und Farbe verschönern. Da man alte, lackierte Tische und Stühle nicht einfach überstreichen kann, müssen sie entsprechend vorbehandelt werden.

Der erste Schritt ist schleifen und reinigen. Da unsere Stühle gewölbte Sitzflächen und Rückenlehnen haben, ist ein dicker Lappen zwischen Korkklotz und Sandpapier hilfreich. Danach werden die Möbel mit Vorstrichfarbe grundiert und mit Seidenglanz (beides auf Acrylbasis) lackiert. Achten Sie dabei auf Qualität, da der Untergrund für unsere Abklebetechnik besonders gut haften muss. Der Lack muss vor dem Abkleben gut durchgetrocknet sein.

Die Streifen werden mit einem Bleistift zart vorgezeichnet und links und rechts davon mit Malerband (Tesa) abgeklebt. Die Kanten gut andrücken. Jetzt die Streifen mit einem schmalen Pinsel und grüner Farbe ausfüllen. Den pinkfarbenen Strich ebenfalls vorzeichnen und mit einem Tuschpinsel freihand ziehen.

Fotos: Fabrice Besse/SIC/Studio X (1), Michael Holz (4)



Schleifen von Hand

Um die Wölbung schleifen zu können, wird der starre Korkklotz mit einem Wickeltuch anpassungsfähig gemacht.



Abkleben mit Malerband

Mit einem flexiblen Lineal und Bleistift werden die Konturen vorgezogen und mit Klebeband abgeklebt.



Längs- und Querstreifen

Erst nach dem Durchtrocknen der Längsstreifen werden die Querstreifen abgeklebt und aufgemalt.



Künstlerische Freiheit

Zum Schluss kommen die feinen Streifen, die vorgezeichnet und mit ruhiger Hand frei aufgemalt werden.



Sommerlich mit bunten Streifen

Fotos: Sanoma/Bart Brussee (1), Michael Holz (4)

Die Jahre, die dieser kleine Picknicktisch für Kinder ungeschützt vor Wind und Wetter durchgestanden hatte, waren ihm anzusehen. Damit er jetzt wieder eine gute Figur macht, haben wir ihn von Grund auf überholt. Da auch die Schrauben marode waren, mussten alle Bretter abgebaut und die Konstruktion neu verschraubt werden (siehe Tippkasten). Jedes Brett wurde einzeln von allen Seiten mit einem Delta-schleifer, der die richtige Größe dafür hat, von Moos und Schmutz befreit. Bevor er wieder zusammengebaut wird, sollte der neue Anstrich aufgebracht werden. Für den Grundanstrich verwenden Sie einen Tiefgrund, der das Holz zukünftig vor Pilzen schützt. Der weitere Anstrich erfolgt mit einem Vorlack auf Acrylbasis, der gut durchtrocknen muss. Wie Sie die farbigen Bretter streichen, ist reine Geschmackssache. Wir haben uns für drei Pastelltöne entschieden. Wichtig ist nur, dass die Bretter des Picknicktisches allseitig perfekt gestrichen werden.

TIPP

Die Verbindung muss stimmen

Alte Schrauben, die rostig sind, müssen unbedingt aus dem Holz entfernt werden, weil sie zum einen die Verbindung nicht mehr richtig halten und zum anderen Korrosionsflecken auf den Holzteilen hinterlassen. Die Verschraubung sollte aus diesem Grunde komplett erneuert werden. Dafür verwenden Sie am besten Schrauben aus Edelstahl, die witterungsbeständig und somit rostresistent sind. Sie sind zwar etwas teurer als herkömmliche Schrauben, dafür aber sehr lange haltbar.



Jedes Brett schleifen

Der Dreiecksschleifer ist ein ideales Werkzeug, um schmale Bretter von allen Seiten gründlich zu säubern.



Voranstrich von allen Seiten

Wenn Bretter rundherum gestrichen werden sollen, sind Dreiecksleisten mit geringer Auflage gut geeignet.



Bunte Streifen im Eisdielen-Look

Schnell trocknende Acryllacke in Pastelltönen sind unsere Favoriten für den Picknicktisch.

Der Charme blüht im Verborgenen. Es sind die kleinen Nischen und Wege, die man gern in Ruhe genießt, die den Reiz des Gartens ausmachen. Die Auswahl an Materialien ist groß und fordert förmlich zur Gestaltung heraus. Ob Sie die Pflasterpfade und -plätze aus glitzerndem Granit mit roten Klinkern oder glasierten Steinen mischen, ist reine Auslegungssache. Wir zeigen anregende Muster und wie man eine Mixtur aus unterschiedlich dicken Steinen stolperfrei verlegt.



Bunte Flusskiesel wurden verwendet, um die Fläche aus grauen Betonsteinen dekorativ zu unterbrechen. Mit den unregelmäßig geformten Natursteinen lassen sich spannende Effekte erzielen.

Farbe für den Sommer

SCHMUCKE STEINE





Rote Klinker, Granitpflaster in zwei Größen und leuchtend blaue Keramiksteine haben Vortritt bei diesem Belag. Ein malerisches Plätzchen mitten im Garten, an dem man gern länger verweilt.



Fotos: Nick Barlo Jr. (2), Christa Brand (6), Daniel Böswirth (1), Wolfgang Redeleit (1)

Oben: Den Mittelpunkt des Platzes bestimmen silbrige Gneisplatten. Die Umrahmung besteht aus einem breiten Gürtel Granit-Kleinsteinpflaster, verlegt in Reihen. Die wie zufällig gestreuten Keramikwürfel in Blau und Grün verleihen der Fläche Leichtigkeit. Sie sind in drei Größen und vielen Farben erhältlich (Avantgardeners) und werden erst nach dem Abrütteln eingebaut.

Mitte: Der rot-graue Granit symbolisiert den Nachthimmel, auf dem der Halbmond aus weißem Carrara-Marmor und die Sonne aus Sandstein besonders hervorgehoben werden. Diese Gestirne sind in Mörtel verlegt.

Unten: Ein schöner Stein kann Auslöser einer Komposition sein, wie diese Blume aus rosa-violett schimmernden Quarzsteinen beweist. Dunkle Granitsteine bringen sie zum Blühen.

Gestaltung braucht Zeit



Links: Kleinformatisches Granitpflaster in den Tönen Grau, Gelb und Dunkelrot ergibt zusammen mit Klinkern und polygonalen Platten in verschiedenen Rottönen einen interessanten Belag, der trotz der Formenvielfalt harmonisch wirkt.

Unten: Bunte Fundstücke als Mitbringsel aus den Ferien und lange gelagerte Restbestände sind oft der Stein des Anstoßes, um eine kleine Fläche im Garten originell zu gestalten. Auch wenn dieser wilde Verband gegen jede Regel des Pflasterns verstoßen sollte – solche kleinteiligen, individuellen Lösungen sind im eigenen Garten erlaubt und haben einen ganz eigenen ideellen Wert.

Ganz unten: Die Steinzeugwürfel mit der kobalt-blauen Glasur sorgen für kräftige Farbtupfer auf dem hellroten Klinkerpflaster, das im Mosaikverband verlegt ist. Durch gebrochene Kanten verlieren neue Klinker ihre Strenge und verbreiten einen „antiken“ Charme.



BUCHTIPP



Terrassen und Sitzplätze Aufgeteilt in drei Hauptkapitel widmet sich die Autorin Gisela Keil der Gestaltung von Terrassen, Sitzplätzen sowie Lauben und Pavillons. Mit mehr als 200 Abbildungen erhält man eine Vielfalt an Anregungen zur Anlage der eigenen Freiluftoase mit Wohnkomfort. Außerdem gibt es Tipps und Tricks, wie man kleine Gärten mit entsprechenden Bodenbelägen größer erscheinen lässt. 128 Seiten, 36 Euro. Callwey Verlag, ISBN 3-7667-1552-6



Fantasievolles Pflaster und Mosaik Kunstvolle Bodengestaltung für Wege und kleine Flächen steht in diesem Buch im Vordergrund. Christa Brand und Nik Barlo jr. haben die Muster der Pflasterungen und Mosaik eindrucksvoll fotografisch festgehalten. 96 Seiten, 19,95 Euro. Callwey Verlag, ISBN 3-7667-1489-9



WAGEN SIE NEUE WEGE

Wenn man über diesen schwungvoll angelegten Weg aus Granitpflaster geht, lohnt sich ein Blick auf den Boden. Wie verlorene Schätze sehen die Eisenteile aus, die in unregelmäßigen Abständen eingelegt sind. Bei dieser Art der Gestaltung kann man jedes kostbare Fundstück verwenden, das man im Laufe der Zeit gesammelt hat. Das können kleine Unikate aus Glas, Holz oder Keramik sein. Durch die Rahmung mit einer Reihe kleinerer Steine



wird das „Kunstobjekt“ besonders hervorgehoben. Sollten sich bei Ihnen noch keine Reste angehäuft haben – Höfe mit historischen Baustoffen bieten einen reichhaltigen Fundus.



Längliche Steine setzen Sie stets hochkant in den Sand. Mit der Hand graben Sie vorher ein kleines Loch und treiben den Stein vorsichtig ein.



1 Mit dem Pflasterhammer nehmen Sie gerade so viel Sand weg, wie nötig ist, um den Stein zu setzen. Bei ungleichmäßigen Natursteinen suchen Sie die Sichtseite so aus, dass sie mit kleinstmöglichen Fugen an die anderen Steine passt.



2 Mit ein paar leichten (!) Schlägen auf den Stein bringen Sie ihn auf die richtige Höhe. Seitlich können Sie noch etwas Sand dagegen schieben.

3 Auch bei Rundlingen gilt: Kleine Fläche nach oben, sonst kipgelt es. Mit der flachen Seite des Pflasterhammers ein entsprechend großes Loch graben.



4 Gerade bei kleinen Flächen oder Übergängen ist der Einsatz eines Rüttlers unnötig. Nach dem Einschlämmen des Fugensandes verdichten Sie die Fläche mit Brett und Hammer.



Fotos: Chris Lambertsen

Größe ist nicht wichtig

Beim Umgang und Verlegen von verschiedenformatigen Steinen gibt es für Sie als Selbsterbauer einige Besonderheiten zu beachten: Hier wie dort müssen Sie ein Sandbett mit 2 Prozent Gefälle abziehen und verdichten. Die Höhe des Sandbetts liegt dabei etwa 10 bis 15 mm über dem späteren Höhenniveau. Um diese Toleranz drücken sich später die Steine nämlich in den Sand ein, wenn Sie sie abrütteln oder verdichten.

Der häufigste Fehler beim Verlegen der sehr ungleichmäßigen Steine ist der, dass Sie sie mit der flachen Seite ins Sandbett drücken. In dieser Position geht aber die stabilisierende Wirkung des Sandes verloren, der Stein wird auf ewig kipeln. Richtig ist es, die eher länglichen Steine, ob abgerundet oder kantig, hochkant in den Sand zu setzen. Die sichtbare Fläche ist dann zwar kleiner, aber der Stein sitzt bombenfest.

Bei unterschiedlich hohen Steinen ist es grundsätzlich besser, beim Setzen der Steine Sand wegzunehmen, anstatt ihn aufzufüttern. Nur so bleibt das Sandbett weitgehend verdichtet und behält seine Höhe. Deswegen müssen Sie die Höhe des Sandbetts passend zum kleinsten verwendeten Steinformat abziehen.



Hämmer zum Pflastern

Auch, wenn Pflastersteine nicht zu den Weicheiern zählen, so sind sie doch spröde und durch den ungeschickten Einsatz von ungeeignetem Werkzeug schnell zu zerstören. So sollten Sie zum Festklopfen oder auch Verdichten immer einen mittelschweren Fäustel (1000 g) mit Hartgummiunterlage verwenden (Bild oben). Diese Hartgummis können Sie bei Nichtgebrauch abziehen und den Fäustel für alle anderen Arbeiten benutzen. Der Pflasterhammer (Bild rechts) eignet sich gerade für das Setzen verschiedenformatiger Steine, weil Sie mit der flachen Seite den Sand verteilen können und die Steine durch leichte Schläge mit der Finne fixieren können.



Farbe für den Sommer

Blühende Lückenfüller

Zwischen Juni und September blüht im Garten nur wenig. Damit es trotzdem bunt zugeht, werden jetzt Sommerblumen gesät!

Die Zeit ist knapp, aber Sommerblumen sind echte Schnellstarter: In nur sechs bis acht Wochen schaffen sie die Entwicklung vom Samenkorn bis zur blühenden Pflanze. Anschließend blühen sie viele Wochen lang, oft bis zum ersten Frost. Sie füllen alle Lücken, breiten sich aus, wo Platz ist, und sind prachttvolle Begleiter für Stauden und Rosen. Kurz: Ohne Sommerblumen geht im Garten eigentlich gar nichts.

Ein bißchen Unterstützung brauchen sie natürlich, damit sie diese Leistung bringen können. Dazu zählen der richtige Standort, genügend Nährstoffe und zumindest in der Startphase gleichmäßige Feuchtigkeit. Vor der Aussaat direkt ins Beet wird der Boden gelockert, dabei Kompost oder langsam wirkender, organischer Dünger eingearbeitet. Normale Gartendünger sind nicht geeignet, denn die darin enthaltenen und meist schnell freigesetzten Salze würden die zarten Keimlinge verätzen. Wenn die Blumen in Blüte stehen, bekommen sie noch einmal Blumendünger (am besten organisch). So haben sie genug Nährstoffe für eine lange Blütezeit.

Damit die zarten Pflänzchen nicht gleich Opfer von Schnecken werden, sollte man

auf der eingesäten Fläche gleich bei der Aussaat und bis die Pflanzen herangewachsen sind, Schneckenkorn streuen. Die meisten Sommerblumen lieben sonnige Plätze. Aber es gibt auch viele für den Halbschatten, so Kapuzinerkresse, Ringelblume, Bienenfreund, Spornblume, Hundszunge, Hainblume, Leinkraut und Kosmea. Nachtviolen gedeihen sogar im vollen Schatten, wenn der Boden kalkhaltig und tiefgründig ist.



ANZUCHTTÖPFE AUS TORF

... sind ideal, wenn Sie Ihre Sommerblumen selbst anziehen wollen. Entweder Sie säen direkt (große Samen) oder Sie pikieren in die Töpfe. Wenn die Pflänzchen dann die richtige Größe fürs Freiland haben, können sie zusammen mit den Torftöpfen ausgepflanzt werden. So bleiben die Wurzeln heil, und die Pflanzen werden in ihrem Wuchs nicht gebremst.



DIE KÖNNEN SIE JETZT NOCH AUSSÄEN:

- 1 Schleifenblume** (*Iberis amara*) liebt die Sonne, verträgt aber auch leichten Halbschatten. Sie wird nach der Blüte zurückgeschnitten und blüht dann erneut.
- 2 Goldmohn** (*Eschscholtzia californica*) braucht einen Platz in wasserdurchlässigem, lockerem Boden in voller Sonne. Die widerstandsfähige Pflanze sät sich leicht aus und kommt dadurch oft Jahr für Jahr wieder.
- 3 Bechermalve** (*Lavatera trimestris*) blüht in nährstoffarmen, trockenen Böden an sonnigen Plätzen am besten. Sie ist anfällig für die Rost- und Welkekrankheit, deshalb das Beet jährlich wechseln.
- 4 Jungfer im Grünen** (*Nigella damascena*) wächst in jedem Boden, braucht aber möglichst viel Sonne. Die Samenkapseln stehen lassen, weil sie sehr hübsch sind und die Pflanze sich oft selbst aussät.

- 5 Ringelblume** (*Calendula officinalis*) verträgt Sonne und Halbschatten sowie fast jeden Boden. Nach der Blüte zurückschneiden, dann blüht sie noch einmal.
- 6 Borretsch** (*Borago officinalis*) gedeiht in jedem nährstoffreichen Boden an sonnigen und halbschattigen Plätzen. Die jungen Blätter schmecken in Salaten gut.
- 7 Mohn** (*Papaver rhoeas*) liebt die Sonne und wächst auf jedem Gartenboden. Einmal ausgesät, bleibt er jahrelang im Garten, weil er sich leicht selbst aussät.
- 8 Kapuzinerkresse** (*Tropaeolum majus*) wächst am besten in sandiger, nicht sehr nährstoffreicher Erde und verträgt Sonne wie Halbschatten.
- 9 Bienenfreund** (*Phacelia tanacetifolia*) ist eine hervorragende Bienenweide und einer der schönsten Gründünger. Wächst auf jedem Boden.

Neues aus der Gärtnerei



Petunien und andere Balkonblumen gibt es zur Zeit blühend zu kaufen. Sie gedeihen auch im Beet sehr gut. **Löwenmäulchen** (rechts im Korb) und Impatiens (vorne) werden schön üppig und öffnen bis weit in den Oktober hinein immer neue Blüten.



Sommerblumen selbst auszusäen macht Spaß und spart Geld. Bei vielen Dauerblühern lohnt es sich jedoch nicht, weil die Kulturzeit zu lang ist. Schließlich ist nicht überall genügend Platz auf Fensterbänken oder im Gewächshaus vorhanden, wo die Pflänzchen in ausreichender Zahl vorgezogen werden können.

Das macht zum Glück gar nichts, denn in Gärtnereien werden Sommerblumen im Moment in riesiger Auswahl angeboten. Manchmal bekommt man vorgezogene Pflänzchen in Topfplatten, häufiger jedoch bereits blühende Pflanzen. Sie können gleich ins Beet gesetzt werden. Die Erde, in der sie stehen, ist in der Regel mit Nährstoffen versorgt, die bis zu drei Wochen ausreichen. Der Boden im Beet sollte vor dem Pflanzen mit Kompost oder organischem Dünger versorgt werden, damit es keine Unterbrechung in der Nährstoffversorgung gibt.

Die Ballen der getopften Pflanzen sind meist gut durchwurzelt und oft sehr fest. Sie müssen unbedingt gelockert oder sogar leicht auseinandergerissen werden, denn nur dann wächst die Pflanze wirklich an. In der ersten Zeit wird häufiger gegossen, damit der Boden gleichmäßig feucht bleibt.

Sind die Blumen einmal angewachsen, breiten sie sich in der Regel kräftig aus. Damit sie dafür Platz haben, dürfen sie auf keinen Fall zu eng gesetzt werden. Auch wenn das Beet in den ersten Wochen noch nicht so üppig aussieht wie erträumt, die Lücken schließen sich schnell. Eine gute Zwischenlösung sind Blumen, die im Topf bleiben und später, wenn es im Beet eng wird, an einen anderen Platz umziehen, wo sie als Farbtupfer wichtiger sind. ■



BLÜHEND ZU KAUFEN:

1 Studentenblume (*Tagetes*) gibt es in unendlich vielen Arten und Sorten. Alle mögen viel Sonne, vertragen aber auch Halbschatten. Sie sind sehr robust und blühfreudig.

2 Zinnie (*Zinnia elegans*) braucht viel Sonne und nährstoffreichen, durchlässigen, lehmigen Gartenboden. Damit sie bis September blüht, alle vier Wochen düngen.

3 Schmuckkörbchen (*Cosmos bipinnatus*) verträgt Halbschatten und braucht sandigen Lehmboden. Verblühtes regelmäßig entfernen, um die Blütezeit zu verlängern.

4 Petunie wird in riesiger Sortenvielfalt angeboten. Sie mag Sonne, verträgt aber auch Halbschatten und braucht durchlässigen Boden, viel Wasser und Dünger.

weiiich...

Den bequemsten

gibt's im ...*



*Diese und noch mehr beste Adressen in Ihrer Stadt finden Sie im neuen PRINZ TOP GUIDE 2007.



Jetzt im Handel!



Monika Brunstering, Gartenarchitektin aus Hamburg, sagt Ihnen, was diesen Monat zu tun ist.

Der Juni ist der Rosenmonat: Jetzt öffnet die Königin der Blumen ihre Blüten und zaubert einen feinen Duft in den Garten. Die besten Rosen erhalten für ihre vitale Schönheit ein Gütesiegel (rechts). Auch auf unserer Terrasse blüht es nun fröhlich in Gelb und Blau dank mediterraner Kübelpflanzen (Seite 80).

JETZT DARAN DENKEN:

● Blütezeit von Fuchsien verlängern

Fuchsien blühen von Ende Mai bis zum ersten Frost, wenn man regelmäßig verwelkte Blüten entfernt. Die Ausbildung von Samenständen wirkt sich negativ auf die Blütenbildung aus; zuviel Energie wird verbraucht.

● Pflanzenjauchen selbst anrühren

Aus Brennessel- und Beinwelltrieben können kräftige Düngejauchen selbst hergestellt werden. Zwei bis drei Wochen benötigt der Gärprozess, bis der Extrakt gebrauchsfertig ist. Die Jauche hält etwa sechs Wochen.

● Pfingstrosen zusätzlich wässern

Damit auch die Seitenknospen der Blütenstände aufgehen, braucht die Pfingstrose ausreichend Wasser. Bei trockener Witterung gut feucht halten.

● Boden vor Mulchen anfeuchten

Gießen Sie ausgiebig, bevor Sie Mulch (Rasenschnitt, samenfreie Grünabfälle oder Rindenmulch) auf den Boden streuen. So bleibt die Erde auch bei sommerlichen Temperaturen locker und feucht.

● Gurken ins Freiland pflanzen

Ab Mitte Mai können Gurken in humose, nährstoffreiche Erde gepflanzt werden. Nach drei bis vier Wochen wird der Haupttrieb der Pflanze oberhalb des sechsten Blattes gekappt. So verzweigt er sich besser und setzt mehr Blüten und somit Früchte an.

Echter Lavendel (*Lavandula angustifolia*) blüht von Juni bis August. Er benötigt volle Sonne und gut durchlässigen Boden. In schweren Böden muss reichlich grober Sand eingearbeitet werden. Dann gedeiht er selbst dort und blüht gut.



Rosen mit ADR-Prädikat

Nur die besten Rosen dürfen das begehrte Rosengütesiegel „ADR-prämiert“ für sich in Anspruch nehmen: Sie sind extrem robust gegen Krankheiten und blühen fantastisch.

An mittlerweile elf Standorten in Deutschland werden die Eigenschaften der Rosenneuheiten anhand von Merkmalen wie Widerstandsfähigkeit, Winterhärte, Reichblütigkeit, Wirkung der Blüte, Duft oder Wuchsform über mehrere Jahre bewertet. Das Siegel der „Allgemeinen Deutschen Rosenneuheitenprüfung“ erleichtert Gartenbesitzern die Auswahl einer Rose erheblich, denn die Prüfung trennt die Spreu vom Weizen. Die neueren Rosen mit ADR-Gütesiegel überzeugen mit hervorragender Gesundheit, und sie sind sehr widerstandsfähig gegen die gefürchteten Rosenpilze wie Sternrußtau, Echter Mehltau oder Rost. Seit den 1990er Jahren wird besonders auf Blattgesundheit geachtet. Ständiges Spritzen mit Pflanzenschutz-

mitteln ist nicht im Sinne des Verbrauchers und hat die Rosenzüchter zu besonders vitalen und robusten Züchtungen animiert. Aber auch ältere Sorten wie die rote Kletterrose „Flammentanz“ oder die gelbe „Lichtkönigin Lucia“ sowie Beetrose „Bonica 82“ strotzen vor Gesundheit und bezaubern Jahr für Jahr mit überreicher Blütenpracht. Eines sollte der Rosenfreund aber noch wissen: Nur bei optimalen Standortbedingungen kann eine ADR-Rose auch wirklich halten, was das Siegel verspricht. Dazu gehört gut durchlässiger Boden, Licht, Dünger und ein Pflegeschnitt.

ADR-Gütesiegel nicht von Dauer

ADR-Rosen kann das Zeichen **wieder aberkannt** werden, wenn sie nach Jahren ihre guten Eigenschaften verlieren oder bessere Züchtungen zur Verfügung stehen. Hier **eine Liste** mit neunzehn bekannten Rosen, die kein ADR-Prädikat mehr haben:

Aachener Dom, Montana, Andalusien, Pink La Sevillana, Banzai 83, Queen Mother, Bischofsstadt Paderborn, Ravensberg, Chorus, Robusta, Dirigent, Rödinhäusen, Dolly, Romanze, Edelweiß, Schneewittchen, Escapade, Toronado und Friesia.



1



2



3



4



5

Die Beetrose „Bonica 82“ (Meilland) gehört längst schon zu den Klassikern im Rosenbeet. Unermüdlich blüht sie bis zum Herbst – selbst im Halbschatten.

1 „Grande Amore“ ist eine tiefrot leuchtende Edelrose mit riesigen Blüten von rund 10 cm Durchmesser.

2 „Eliza“ blüht silbrig-rosa, ist ebenfalls eine Edelrose und wird bis zu 90 cm hoch.

3 „Roter Korsar“ ist eine sehr wüchsige neue Strauchrose in Dunkelrot. Sie blüht in leuchtenden Dolden von bis zu zwölf Blüten und erreicht etwa 150 cm Höhe. Alle drei genannten Rosen haben seit 2005 das begehrte Gütesiegel.

4 „Aprikola“ gehört seit dem Jahr 2000 zu den prämierten Rosen und überzeugt mit aprikotfarbenen üppigen Blüten über glänzendem, dunkelgrünem Laub.

5 „Lichtkönigin Lucia“ ist eine bewährte Strauchrose (ADR-Siegel 1966) mit gelben Blüten und roten Staubgefäßen. Sie wird bis 2 m hoch. Mehr Infos und Bezug aller Rosen unter: www.kordes-rosen.com



Edel-Stauden aus England

Vater Alan und Sohn Adrian Bloom repräsentieren eine traditionsreiche britische Staudenzüchter-Dynastie und sind in ihrer Heimat jedem Gärtner durch Bücher und TV-Sendungen bekannt. Sie wurden bereits mit der Victoria Medal of Honour der Royal Horticultural Society ausgezeichnet. Ihr Sortiment von rund 200 selektierten Stauden ist nun auch in Deutschland erhältlich. Blooms-Stauden zeichnen sich durch kräftige Farben, gesundes Laub und lange Blühdauer aus. Alle Sorten sind zudem besonders winterhart. www.blooms-stauden.de

Buchtipp

Der Einstieg in die Rosengärtnerei kann ganz schön dornig sein. Zu viele Sorten buhlen um die Gunst – und wunderschön sind sie alle. Wie soll man sich da entscheiden? Ute Bauer hat sich diesen Problemen gewidmet und einen Ratgeber geschrieben. Eine erste Auswahl wird so erheblich erleichtert. Die besten Einstiegsorten werden ausführlich porträtiert, Pflege, Schnitt und Winterschutz genau erläutert.

Ute Bauer, „Rosen Rosen Rosen“, BLV, 9,95 Euro, ISBN 3-405-16763-9



Fotos: Borstell (3), Kordes (3), Redeleit (1)

Tragesystem für Hochentaster



Profis kennen das Problem, Hobbygärtner mit hohen Bäumen im Garten auch: Hochentaster sind zwar sehr praktisch, aber die Arbeit mit ihnen ist anstrengend. Ein neues Rückentragssystem von Stihl (99 Euro) schafft Abhilfe. Es sorgt für besonders komfortables und kräfteschonendes Arbeiten sowie für die Entlastung der Wirbelsäule. Wie ein Rucksack verteilt es die Last gleichmäßig auf Schulter, Rücken und Hüfte. **Stihl, Telefon (018 03) 67 12 43 (9 Cent/Min.), www.stihl.de**

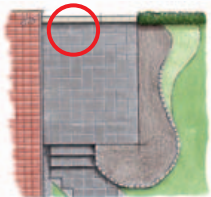

Kübelpflanzen in Gelb und Blau garantieren gute Laune

Mit gelben Blüten auf der Terrasse geht jeden Tag die Sonne auf, und im Kontrast mit blau blühenden Pflanzen gibt es noch ein Stück Himmel dazu. Bei unserer Gestaltungsidee mischen sich mediterrane Kübelpflanzen wie die gelbe Engeltrompete (*Brugmansia*), ein Zitrusbäumchen, eine Agave und eine blaue Schmucklilie (*Agapanthus*) mit der gelben Kletterrose „Golden Gate“ (von Korde), die nun in voller Blüte steht. Alle Pflanzen gedeihen in voller Sonne bis Halbschatten bei gut durchlässigem Substrat. Bis auf die Engeltrompete benötigen die Gewächse im

Sommer eher wenig Wasser, denn bei Staunässe beginnen die Wurzeln zu faulen. Gedüngt wird einmal im Monat. Verwelktes immer direkt abschneiden, das verlängert die Blütezeit.



Beim Pflanzen der Sommerblumen muss ausreichend Platz für die langen Wurzeln eingepflanzt werden.

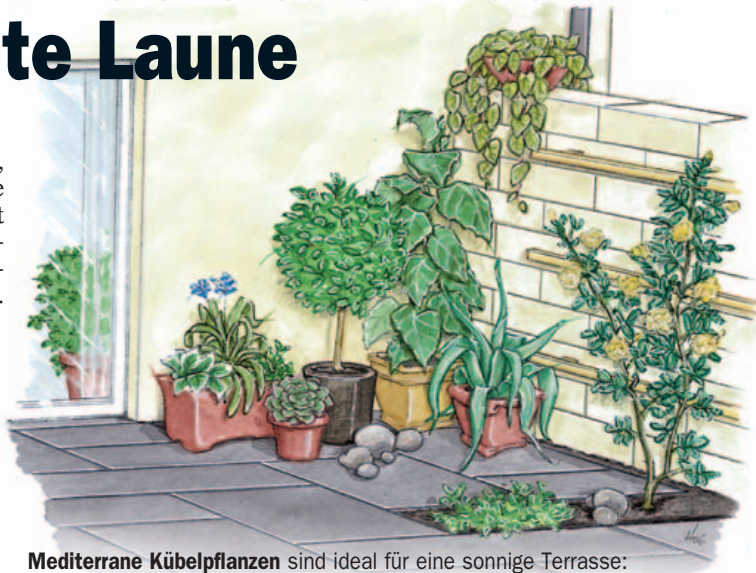

Mediterrane Kübelpflanzen sind ideal für eine sonnige Terrasse: Sie sind pflegeleicht, benötigen eher wenig Wasser und blühen bis in den Herbst hinein. Danach müssen die Pflanzen eine Ruhepause einhalten und bei niedrigen Temperaturen im Haus überwintern.

Pflanzen SCHUTZ

Blattläuse mit Wasser abspritzen

Von Rosen und anderen Zierpflanzen kann man die lästigen Schädlinge von den Blütenknospen abstreifen und dann mit einem scharfen Wasserstrahl die restlichen Exemplare abspritzen.

Schimmel an Erdbeeren vorbeugen

Erdbeerpflanzen mit Stroh unterlegen, damit die Früchte keinen Kontakt mit dem feuchten Boden haben. Ansonsten droht ein Ernteausfall durch Grauschimmel. Empfehlenswert: Die Mischkultur mit Zwiebeln oder Knoblauch.

Johannisbeeren mit Netz schützen

Sobald sich die Früchte an Johannisbeersträuchern rot färben, werden sie gerne von Vögeln gefressen. Schützen Sie Ihre Beeren mit Vogelnetzen (im Gartenmarkt erhältlich). Aber kontrollieren Sie täglich die Netze: Eventuell können sich Tiere darin verfangen.

Schädlinge bekämpfen mit natürlichen Mitteln

Larven vom Erbsenwickler findet man bei der Erbsenernte in Schoten (rechts oben). Unser Tipp: Sehr früh oder später blühende Erbsen pflanzen, denn sie werden gemieden. Bei Rosengallwespen reicht das einfache Entfernen der moosartigen Nester (rechts Mitte). Der Lochfraß (rechts unten) wird vom Dickmaulrüssler verursacht. Hier helfen Nematoden, die sich von den Larven ernähren. Auch gegen Raupen des Kohlweißling (unten) gibt es ein Mittel: Legt man ausgegeizte Tomatentriebe zwischen die Kohlpflanzen, bleiben die Tagfalter fern.

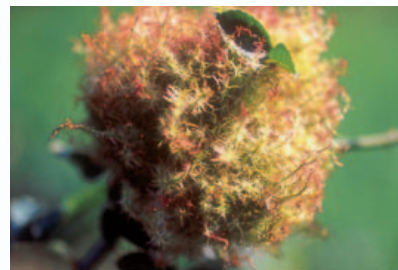



Schnelle Hilfe bei Wespennestern am Haus

Im Sommer können Wespen zur Plage werden. Besonders, wenn sie Nester am oder im Haus gebaut haben, ist ihnen nur schwer beizukommen, denn jede Störung reizt sie. Die Bekämpfung mit Schaum ist dagegen sehr wirksam. Der Schaum wird in die Nestöffnung gesprüht, die damit verschlossen wird. So werden die Tiere am Ausfliegen gehindert und sind während der Anwendung keine Gefahr. Später nehmen die Tiere den Wirkstoff beim Aus- oder Einfliegen auf und sterben schnell. Der Schaum wirkt mehrere Stunden. (Neudorff, Bayer). Auch das Wespen-Power-Spray wirkt sofort sowie anhaltend. Es kann aus einer Entfernung von bis zu 4 m in die Einflugöffnung gesprüht werden. Am besten morgens oder abends, weil dann die meisten Wespen im Nest sind. (Compo)



Nahrung für Obst und Beeren



Obstbäume und Beerensträucher brauchen Kraft, um Früchte zu bilden und ausreifen zu lassen. Die bekommen sie mit diesem neuen Dünger im richtigen Mischungsverhältnis über die Dauer von vier Monaten, abhängig von Temperatur und Feuchtigkeit. Die Düngerperlen ausstreuen und oberflächlich einharken. Bei Bäumen im Rasen mehrere 15 cm tiefe Löcher stechen, mit Dünger füllen und schließen. (Scotts Celaflor)

selber machen
DIY
Jahres-Abo

4x

SELBER MACHEN-Garten
und den Riesen-Laubbeutel
für nur **17,60 Euro**

Riesen Laub- und Abfallbeutel von Westfalia. Aus stabilem PE-Gewebe für lange Lebensdauer, abwaschbar, selbststehend mit Verstärkungsring zum einfachen Befüllen. Inhalt: 270 Liter.



Unser
Dankeschön
für Sie:

Das Ideenheft für den Garten. Mit vielen Bauvorschlägen, praktischen Anregungen und tollen Tipps rund um den Garten. Für Einsteiger und erfahrene Hobbygärtner, die mehr aus ihrem Garten machen wollen.



Bestellen Sie mit diesem Coupon per Post beim SELBER MACHEN-Abo-Service, Postfach 60 12 20, 22212 Hamburg, per Fax: (0 40) 27 17 20 79, per Abo-Hotline: (0 40) 87 97 35 40, oder unter: leserservice@jalag.de
www.selbermachen.de

Ja! Senden Sie mir die nächsten vier SELBER MACHEN-Garten Ausgaben für 17,60 Euro frei Haus und als Dankeschön den Riesen-Laubbeutel von Westfalia.

Name, Vorname _____

Straße, Hausnummer _____

PLZ _____ Ort _____

Telefon _____ E-Mail _____

Bezahlung bequem und bargeldlos durch Bankeinzug

BLZ _____ Kontonummer _____

Geldinstitut _____

Gegen Rechnung. Bitte keine Vorauszahlung leisten.

Bitte informieren Sie mich (ggf. per E-Mail) über weitere interessante Angebote.

Datum/Unterschrift des Abonnenten _____ SMCDR 06-24825
Garantie: Meine Abo-Bestellung wird erst dann wirksam, wenn sie nicht binnen zwei Wochen schriftlich beim Abo-Service SELBER MACHEN, Postfach 60 12 20, 22212 Hamburg, widerrufen wird. Zur Wahrung der Frist genügt die rechtzeitige Absendung des Widerrufs.

Spiel mit dem Wasser

Erst das leise Plätschern bewegten Wassers im Garten macht die heimische Grünidylle perfekt. Wir haben das passende Modell für Sie.





Fotos: Chris Lambertsen; Zeichnung: Tillman Straszburger

Alles im Fluss

In der obersten der drei Schalen sitzt die Pumpendüse, die das ganze Spiel in Gang setzt. Sie ist so regulierbar, dass die Wasserfontäne innerhalb des Schalenrandes landet.

Im Becken selbst werden die Pumpe, alle Schläuche und Leitungen sowie der Betonsockel durch eine Schicht blauen Glaskieses abgedeckt.



Springbrunnen bauen hört sich zunächst einmal nach schweißtreibender Arbeit, komplizierter Technik und aufwendiger Pflege an. Ist es aber nicht, wie unser kleines, aber feines Exemplar beweist. Ohne dass es selbst nach billiger Baumarktware aussieht, ist es aus Materialien zusammengestellt, die Sie alle problemlos und preiswert im Baumarkt bekommen. Der Clou: Tonschalen und Kupferrohre sind für die Pflege jederzeit wieder demontierbar!

Das Bauprinzip ist simpel: Eine Mörtelwanne ist in das Erdreich eingegraben, beherbergt dort Pumpe und Wasser und bietet auch den drei Rohren nebst Schalen über einen eingebauten Betonsockel ausrei-

chend Halt. Für einen würdigen Abschluss des Wannenrandes sorgen Klinkersteine, die Sie einfach rundherum auf eine Höhe in den Sand setzen. Farblicher Höhepunkt ist eine Schicht azurblauen Glaskieses, der innerhalb der Wanne sämtliche Technik, Schläuche und Unschönheiten abdeckt.

An dieser Stelle möchten wir Ihnen einen dringenden Tipp geben: Planen und bauen Sie Ihren Springbrunnen erst, wenn Sie restlos alle Teile, Materialien und Teichtechnik wirklich beisammen haben. Wegen der geringen Größe und vor allem Tiefe des Objekts ist es nämlich ganz schwierig, während der Bauphase noch technische oder optische Korrekturen vorzunehmen.



Springbrunnen, spring!

Obwohl das Bauprinzip ganz einfach ist, gibt's auch beim kleinsten Springbrunnen einige Knackpunkte. Generell haben wir die Konstruktion aus jeweils innenliegenden HT-Rohren (50 mm) und übergestülpten Kupferrohren (100 mm) gewählt, damit die Schalen und die Kupferrohre zum Winter und zur jährlichen eingehenden Reinigung jederzeit demontierbar bleiben, ohne die Gesamtstabilität zu beeinträchtigen. Die Stabilität der Kupferrohre erreichen Sie, indem Sie sie ganz in den Kies bis auf den Betonsockel eindrücken und dann innen mit Restkies auffüllen. Übrigens: Um die Pumpe gerade bei kleinen Becken möglichst handlich zu halten, können Sie den serienmäßigen, aber voluminösen Kunststoff-Grobfilter entfernen. Dann müssen Sie die Pumpe allerdings unbedingt mit einem übergelegten Fliegengitter oder Lochblech vor dem feinen Glaskies schützen, sonst verstopft sie leicht! Ebenfalls wichtig ist die Wahl des Klebers zum Verkleben von Tonschale und Kunststoff-Endkappen: Hier müssen Sie einen Montagekleber für nichtsaugende Materialien nehmen (Spiegelkleber), der die beiden sicher zusammenhält. ■

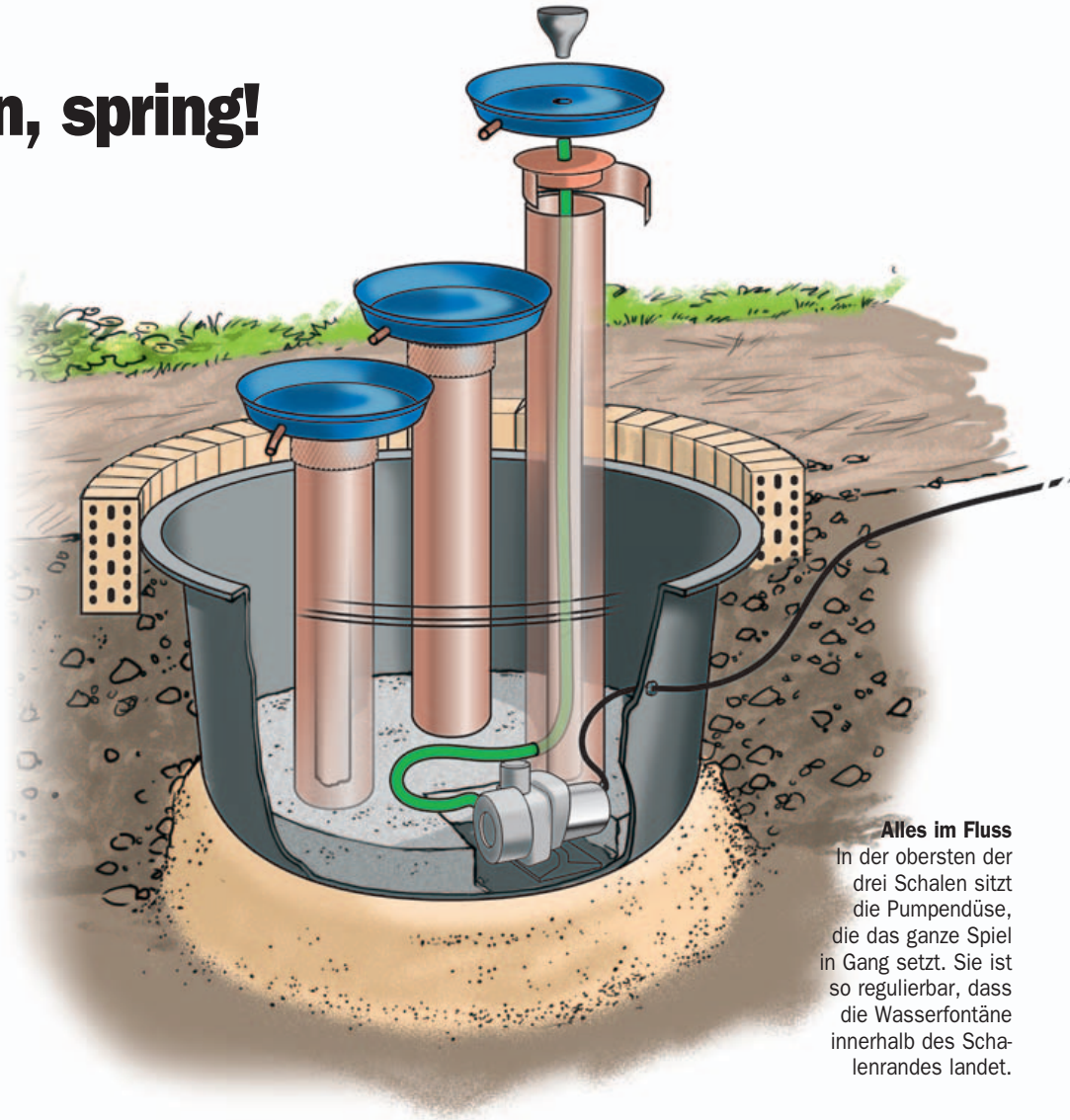

Alles im Fluss

In der obersten der drei Schalen sitzt die Pumpendüse, die das ganze Spiel in Gang setzt. Sie ist so regulierbar, dass die Wasserfontäne innerhalb des Schalenrandes landet.

OHNE TECHNIK GEHT'S NICHT

Eine kleine Wasserspiel-Pumpe („Aquarius“ von Oase, etwa 110 Euro) reicht aus, um das Spiel zu betreiben. Ist das Becken sehr klein, nehmen Sie den Kunststoff-Grobfilter ab, die Pumpe ist dann handlicher. Die Durchflussmenge ist nur an der Pumpe selbst regelbar, die Wasserspielhöhe jedoch über die Düse.



WAS IST...?
HT-ROHR

Die Abkürzung steht für Hochtemperatur. Es handelt sich um graue Kunststoffrohre aus PVC, die für sehr hohe Temperaturen geeignet sind und hauptsächlich für die Abwasserentsorgung im Gebäuden eingesetzt werden.

GLASBOHRER

Diese Bohrer haben gegenüber den ähnlich harten Steinbohrern den Vorteil, dass sie eine richtige Bohrspitze haben und damit wesentlich genauer gesetzt werden können. Gerade beim Bohren von spröder Keramik ein wichtiger Vorteil.

GLASKIES

Aus Glasbrocken und Altglas (Flaschen) gebrochenes Granulat mit einer Körnung von 5 bis 10 mm. Durch Nachbehandlung werden die scharfen Kanten entfernt, so dass keine Verletzungsgefahr besteht. Interessant ist Glaskies vor allem



wegen seiner ungeheuren Farbvielfalt und -brillanz, die von keinem Naturkies erreicht werden kann.

WO GIBT'S...?

GLASKIES: Bau Grube, Tel. (0 40) 79 31 32-0;
HANDWERKZEUGE: Conmetall, Tel. (0 51 41) 18-0;
PUMPE: Oase Teichtechnik, Tel. (08 00) 6 27 37 58.

Die Herstelleradressen finden Sie auf Seite 56.



1 Eine 80er-Mörtelbüt dient als Auffangbecken. Legen Sie sie umgedreht dorthin, wo der Brunnen später stehen soll und stechen Sie den auszuhebenden Kreis mit dem Spaten ab.

2 Das Loch heben Sie etwa 10 bis 15 cm tiefer aus, als die Bütt misst. So können Sie nämlich eine entsprechend dicke Sandschicht einbringen, die das Ausrichten erleichtert und den Brunnen vor Frostschäden schützt.

3 Mit dem Stampfer verdichten Sie die Sandschicht sorgfältig, so dass sie später unter Last nicht mehr nachgibt.

4 Stellen Sie die Bütt ins Loch und richten Sie sie in Waage und Höhe aus. Der Rand liegt etwa 3 bis 4 cm über Erdniveau.

5 Estrichbeton (zwei Säcke) mit Wasser in der Bütt anrühren. Das geht per Schaufel oder per Rührquirl und starker Bohrmaschine. Für die Aussparung für die Pumpe setzen Sie einen passenden Styroporblock ein.

6 Die drei zugeschnittenen 50er-HT-Rohre stellen Sie im gleichmäßigen Dreieck in den frischen Beton. Setzen Sie sie ins Lot und fixieren Sie sie mit Maurerschnüren, die zwischen Heringen gespannt werden.

7 Für die Stromzufuhr zur Pumpe bohren Sie ein Loch in die Wandung und setzen eine wasserdichte Quetschverschraubung ein.

8 Die Kupferrohre mit Metallsäge auf Länge schneiden und die Schnittkante mit einer feinen Feile entgraten.

9 Die Pumpe liegt in der Aussparung, der Schlauch zur Düse läuft einmal durch die Bütt, damit er nicht geknickt wird. Das zum Durchführen des Schlauchs nötige Loch im Rohr bohren Sie mit einem 20er-Fräsböhrer.

10 Das längste Kupferrohr müssen Sie am unteren Ende ebenfalls ausklinken, damit der Schlauch durchgeführt werden kann.

11 Die obere Schale erhält mittig ein 20-mm-Loch für die der Düse. Beginnen Sie mit dem 6er-Glasbohrer und bohren in 2-mm-Schritten mit Steinbohrern bis auf 20 mm auf. Zum Anpassen eignet sich ein keramischer Schleifer.

12 Die 100er-Abdeckkappen mit geriffeltem Kupferblech umwickeln.

13 Schalen und Abdeckkappen verkleben Sie mit Montagekleber.

14 Den durchgeführten Schlauch stecken Sie in die Düse, die Düse ins Loch und schon kann's losgehen.



VORSCHAU

JULI



Terrasse am Wasser



Gartenschläuche



Kinderzimmerideen

2 HEFTE – 1 PREIS

SELBER MACHEN Bauplan-EXTRA Sechs Projekte

Weihnachten ist bei SELBER-MACHEN immer im Juli. Denn dann liefern wir zusammen mit dem Heft sechs Baupläne aus. Mit dabei in diesem Jahr: ein Spitzgiebel-Gartenhaus, ein Ausziehtisch, eine massive Truhe, ein Rosenbogen, eine Modell-Klappbrücke und eine Spiel-Lok mit Sandkiste für den Garten. Unser Geschenk an Sie, damit der Sommer 2006 ein Selbermacher-Sommer für Sie wird!



Fotos: C. Bordes (1), C. Lambertsen (1), J. Jägle (2), M. de Rieder (1), Hersteller (1)



Dreigang-Akku-Schlagbohrschrauber



Eichenholzbank



Obsthorde

In Heft 7/2006 für Sie geplant:

● Terrasse am Wasser

Ein Gewässer im Garten schafft eine ruhige Atmosphäre, wie gemacht zur Entspannung. Wir zeigen Ihnen mit detaillierter Bauanleitung wie ein Gartenteich angelegt wird, sowie den Bau und die Gestaltung der anliegenden Terrasse.

● Dreigang-Schrauber

Was es bisher nur für den Profi gab, Akku-Schlagbohrschrauber mit drei Gängen, bringt jetzt Black & Decker mit dem XTC 183 BK in die Baumärkte. Wir haben das Gerät auf Herz und Nieren getestet.

● Sitzbank aus Eiche

Eichenholz ist auch in diesem Jahr voll im Trend. Und dieses Möbel für drinnen und draußen ist für die Ewigkeit gemacht: eine rustikale Sitzbank aus massivem Eichenholz.

● Ideen für Kinder

Ob Kinderregal, eine Garage fürs Bobby-Car oder lustige Aufbewahrungs-Container. Wir liefern wieder Ideen rund ums Kinderzimmer.

● Gartenschläuche

Qualität kaufen – worauf kommt es bei einem guten Gartenschlauch an? Wir haben die Antworten!

● Gartengenuss

Feiern, speisen, grillen – im Juli geht es ums Genießen im Garten mit Tipps für die perfekte Feier.

● Mosaiktisch

Schmuckstück mit Tiffany: Wie Sie mit edlem Eichenholzurnier und gebrochenem Tiffany-Glas aus einer profanen MDF-Platte einen traumhaft schönen Couchtisch schaffen – in der Juli-Ausgabe steht's.

● Garten praktisch

Keine Hochstapelei: Wir zeigen den Bau von praktischen wie leichten Obsthorden für die Ernte und die dauerhafte Lagerung von Apfel, Birne und ihren Freunden.

Hat Ihnen dieses Heft gefallen? Interessieren Sie auch die Themen unserer nächsten Ausgabe? Das Beste ist, Sie rufen jetzt gleich an bei unserer

Abo-Information:
(040) 87 97 35 40
Künftig kommt SELBERMACHEN dann ganz bequem mit der Post direkt zu Ihnen ins Haus.

Ihr nächstes **selber machen** gibt's schon am **16. Juni 2006**

Darf ich um den nächsten Raum bitten?!

Wer sagt, dass Streichen keinen Spaß macht? Mit Schöner Wohnen Farbe haben wir uns bis jetzt noch jeden Wohnraum erfüllt: Erst das Schlafzimmer mit Putzstrukturen von CreaLine, dann die Küche in unserem Wunschfarbton von Imagine und jetzt das Wohnzimmer mit den tollen neuen Trendfarben! Das sind einfach genau die richtigen Farben für uns – schließlich leben wir, wie es uns gefällt.



Schöner Wohnen Farbe macht Wohnräume wahr: mit 22 aktuellen Farbtönen aus dem Trendsortiment, als individuell angemischter Wunschfarbton von Imagine, als kreative Wandgestaltung mit CreaLine und mit vielen weiteren Produkten für alle farbigen und kreativen Ideen rund ums Haus. Erhältlich in anspruchsvollen Bau- und Fachmärkten, z. B. bei Bauhaus, hagebaumarkt und Max Bahr. Mehr Informationen gibts in unseren aktuellen Gestaltungsbroschüren, im Internet oder über unsere **Info-Hotline +49 (0)180 535834437** (0,14 € /Min. aus dem dt. Festnetz).

**SCHÖNER
WOHNEN** Farbe