

Januar
2005

Österreich 3,25 € - Schweiz 5,90 sfr - Belgien 3,50 €
Luxemburg 3,50 € - Frankreich 4,00 € - Italien 4,00 € - Spanien 4,00 €
Portugal (cont.) 4,00 € - Griechenland 4,50 € - Slowenien 920 SIT



Deutschland
2,95 €



selber machen

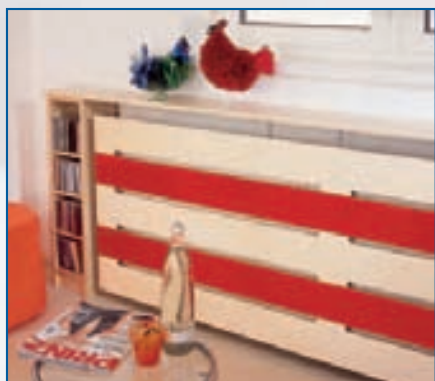

Heizkörper

Einfach schön verkleidet

Dusche

Neue Duschatrennung
selber montieren

Korkböden

Materialkunde:
Verlegen leicht gemacht

Bikeport

Ein Dach für die Räder

TECHNIK JOURNAL

- Test: Motor- und E-Kettensägen
- Beile und Äxte im Überblick



Schablonen- Technik

Einfacher
als malen

Schöne Muster für Wände, Böden und Möbel

Es gibt viel zu tun...



... ich fang schon mal an!

Emil Lux GmbH & Co. KG • Emil-Lux-Str. 1 • D-42929 Wermelskirchen • Fon: +49 (0)2196/76-4000 • Fax: +49 (0)2196/76-4002 • www.lux-tools.com

GUTES WERKZEUG IST LUX

JANUAR

THEMA DES MONATS



Liebe Leserin, lieber Leser!

Ich fürchte, das kennen auch Sie: DIY-Projekte haben die Eigenart, stetig und unaufhaltsam zu wachsen. Ein Naturgesetz?

Rückblende: Eigentlich suchten wir nur ein kleines, leicht umzusetzendes Thema für den Januar. Mein Kollege Jörn Lindemann kam auf die Idee: „Bauen wir doch einen einfachen Fahrradunterstand. Der ist praktisch und gerade im Winter willkommen!“ Und dann haben wir angefangen zu zeichnen, zu messen und zu bauen. Unten sehen Sie eine Momentaufnahme aus unserem Atelier – das „kleine Thema“ sprengte bald alle Grenzen. Ab Seite 68 lesen Sie die ganze Geschichte.

Th → Mauz

Thomas Mauz
Chefredakteur



Foto: Christian Bordes

DIY **selber machen**

Probe-Abo

3x

SELBER MACHEN
und die Koffer-
raumtasche für
nur **8,85 Euro**



Schöne und geräumige Tasche aus schmutzabweisendem Nadelfilz-Velour von Westfalen. Ideal zur Aufbewahrung was sonst in Fahrzeug und Kofferraum rumliegen würde. Mit stabilen Klettstreifen als Verschluss und zur Befestigung im Kofferraum. Größe ca. 50 x 25 cm

Bestellen Sie mit diesem Coupon per Post beim SELBERMACHEN-Abo-Service, Postfach 60 12020, 22212 Hamburg, per Fax: (0 40) 27 17-20 79, oder über die Abo-Hotline: (0 40) 87 97 35 40

Ja! Senden Sie mir die nächsten drei SELBER MACHEN-Ausgaben und die Kofferraumtasche inklusive Porto und Verpackung zum Vorzugspreis von nur 8,85 Euro:

Name, Vorname _____

Straße, Hausnummer _____

PLZ _____ Ort _____

Telefon _____ e-mail _____

Wenn ich nicht nach Erhalt des 2. Heftes schriftlich kündige, beliefern Sie mich bitte zum Abopreis von 35,40 Euro im Jahr weiter.

Bezahlung bequem und bargeldlos durch Bankeinzug

BLZ _____ Kontonummer _____

Geldinstitut _____

Gegen Rechnung. Bitte keine Vorauszahlung leisten.

Bitte informieren Sie mich (ggf. per e-Mail) über weitere interessante Angebote.

Datum/ Unterschrift des Abonnenten _____ SME 11/05-23990

Garantie: Meine Abo-Bestellung wird erst dann wirksam, wenn sie nicht binnen zwei Wochen schriftlich beim Abo-Service SELBER MACHEN, Postfach 60 12 20, 22212 Hamburg, widerrufen wird. Zur Wahrung der Frist genügt die rechtzeitige Absendung des Widerrufs.

INHALT

JANUAR

WOHNEN

Sideboard

Man nehme vier Küchenschränke von Ikea, eine MDF-Platte vom Baumarkt und SELBERMACHEN – heraus kommt ein fantastisches Möbel. 6

Schablonentechnik

Malen Sie sich das mal aus: Tolle Ideen und Tipps rund um die Schablone. Dazu gibt's unseren achtseitigen Vorlagenbogen. 10

Heizkörper-Verkleidung

So kombinieren Sie tolles Aussehen und effektive Wärmeausbeute an Ihren Heizkörpern. 16

Korkböden

Kork macht Boden gut: Erfahren Sie alles über den bislang oft unterschätzten Bodenbelag. 30

TECHNIKJOURNAL

Beile und Äxte

Die Spalter: Welche gibt es, wie funktionieren sie, was kosten sie? Und was brauchen Sie? Ein Überblick. 38

Duschkabine

Einzelzimmer mit Ausblick: Der Einbau einer Duschkabine ist gar nicht so schwer. Wir zeigen, wie's geht. 46

Dolmar-Kettensägen

Benzin vs. Strom: Wer treibt die scharfen Ketten besser an? Wir haben's verglichen. 54

MAGAZIN

Nachrichten

Das Neueste aus Industrie und Werkstatt 22

Reportage

Der größte Rattanmöbelhersteller Europas ist in Familienbesitz. Wir waren zu Gast. 28

Titelfoto: Christian Bordes

Unsere Titelthemen



SCHABLONIEREN Seite 10



HEIZKÖRPER-VERKLEIDUNG Seite 16



KORKBÖDEN Seite 30

TECHNIK JOURNAL

BEILE UND ÄXTE Seite 38



DUSCHENEINBAU Seite 46





SIDEBORD Seite 6



BIKEPORT Seite 68



**HEIMWERKER-
WETTBEWERB**
Seite 58

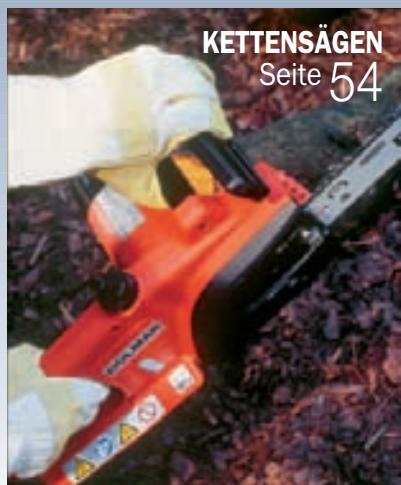

KETTENSÄGEN
Seite 54



VOGELHAUS
Seite 80

GARTEN

- Bikeport**
Ein Dach fürs Fahrrad 68
- Garten im Januar**
Winterblüher, Gewächshaus 72
- Grüner wohnen**
Gegen das Grau: Grünpflanzen,
die aufmuntern und Schadstoffe
neutralisieren 76
- Vogelhaus**
Ein Gourmettempel für Körnerfresser 80

SERVICE

- Jahresinhaltsverzeichnis 2004** 41
- Selberrmacher des Jahres 2004** 58
- Leserbriefe** 60
- Service** 62
- Katalog-Shop** 63
- Herstelleradressen** 64
- Impressum** 65
- Jahres-CD-ROM 2004** 66
- Vorschau auf Heft 2/2005** 82

**selber
machen**

Leserfragen
Telefon (0 40) 27 17-31 81
Telefax (0 40) 27 17 20 79
e-Mail: redaktion@selbermachen.de

Leserservice: Abo
Telefon (0 40) 87 97 35 40
Telefax (0 40) 27 17-31 82
e-Mail: leserservice@jalag.de
Internet: www.jalag.de/aboshop



Seite 37

**Bestellservice: Baupläne, CD-ROMs,
Sonderhefte, Heftnachbestellung**

Telefon (02 21) 2 80 99-13
Telefax (02 21) 2 80 99-27
e-Mail: shop@selbermachen.de
Internet: www.selbermachen.de

Redaktion SELBER MACHEN
Postfach 60 23 69, 22233 Hamburg
Telefon (0 40) 27 17-31 82
Telefax (0 40) 27 17 20 75
e-Mail: redaktion@selbermachen.de
Internet: www.jalag.de

Sideboard aus Küchenschränken

GLANZLEISTUNG!



Mit Hochglanzlackierung: Die richtige Farbe und ein Klarlack bringen edlen Look.



Man muss nur Ideen haben!
 Oder SELBERMACHEN lesen –
 denn wir zeigen Ihnen, wie
 Sie aus vier einfachen Küchenschränken ein edles 2,4 m
 langes Sideboard machen.

Sicher haben Sie auch schon einmal vor diesen sündhaft teuren Hochglanz-Möbeln gestanden und sind beim Anblick des Preises blaß geworden. Viel, sehr viel Geld muss man normalerweise dafür ausgeben, aber zum Glück gibt es ja Ikea und SELBERMACHEN. Bei unserem Möbelvorschlag liefert Ikea das Grundmaterial, nämlich die Küchenschränke für Dunstabzug in der hochglänzenden Ausführung „Abstrakt rot“, und wir die Idee sowie die Umsetzung zum Sideboard. Denn alles, was Sie außer den Ikea-Möbeln noch zusätzlich benötigen, ist eine Deckplatte aus MDF, das Sie wie immer im Baumarkt erhalten, ein paar Schubladen von Hettich FurnTech aus dem Fachhandel und einen Hochglanzlack in der Farbe der Ikea-Schränke (siehe Servicekasten auf Seite 9) sowie ein Wochenende Zeit, um alles zu lackieren. Also zögern Sie nicht, machen Sie's! ▶

Fotos: C. Bordes, F. Zeidler-Kanter (1); Styling: M. Leitermann-Krauß; Zeichnungen: T. Straszburger (1), Hettich FurnTech (4)

Schale und Vase: Ikea; Ölbild: Kathrein Bothe

Das Material: Der „Faktum“-Küchenschrank für Dunstabzug (60 x 35 x 37 cm, b x h x t) in der Ausführung „Abstrakt rot“, passende Griffe, eine Seitenabdeckplatte, Einlegeböden und das Schubladensystem „Multi-Tech“ von Hettich FurnTech.



Mit Schubladen: Pro Hängeschrank passen zwei Auszüge übereinander.



Mit Einlegeböden: Viel Stauraum, auch für schweres Geschirr, gibt's hinter den Türen.



Gewicht sparen:
Die mittlere Schicht besteht nur aus schmalen Streifen und spart somit ordentlich an Gewicht.



Die Schublade mit der

A Mit dem Stahlzargensystem namens „Multi-Tech“ der Firma Hettich FurnTech bekommen Sie die ideale Schublade für jede Breite. Das System besteht aus zwei Schubkastenzargen, zwei Rollschubführungen sowie zwei Frontbefestigungen. Der Clou an diesem System: Boden, Rück- und Frontseite fertigt man sich aus Plattenmaterial selbst und legt somit die Breite der jeweiligen Schublade immer individuell fest. Zargen, die es in verschiedenen Tiefen gibt, und Platten werden dann noch zusammengeschrubt und fertig ist die Schublade.

...und so wird ein echtes Möbel draus

Die Ikea-Schränke selbst sind ja quasi fertig. Man muss sie lediglich zusammenschrauben und ordentlich in der Wand mit entsprechenden Dübeln verankern. Und denken Sie auch an die Trageleiste (Bild 6), die einen großen Teil des späteren Gewichtes tragen wird. Nun aber zum kniffligen Teil des Möbels: der Lackoberfläche. Denn damit steht und fällt das Aussehen des Sideboards!

Wichtig für ein gutes Ergebnis sind eine farblich abgestimmten Vorstreichfarbe und ein ebensolcher Endlack. Beides erhalten Sie im Fachhandel.

Wichtig: 1. Lackieren Sie die Flächen im (möglichst) staubfreien Raum! Hilfreiche Staubfänger sind feuchte Bettlaken oder große, beinahe nasse an einer Wäscheleine aufgehängte Tücher.

2. Lassen Sie nach jedem Zwischenschliff einige Zeit vergehen, bis Sie die nächste Lackschicht auftragen. So kann sich schwebender Schleifstaub zu Boden setzen!
3. Um den Glanzgrad der Oberfläche zu verstärken, tragen Sie zuletzt eine oder zwei Schichten Klarlack auf.
4. Lassen Sie die Oberfläche einige Tage durchhärten, bevor Sie sie beanspruchen.

Kosten: Ikea-Möbel 232 Euro, Lacke 40 Euro, MDF-Platte 24 Euro, Schubladenzarge je 10 Euro plus weiße Spanplattenabschnitte für die Schubladen. ■





WAS IST...?

SCHRANK-VERBINDER

Damit lassen sich auf simple Weise zwei Schränke sauber verbinden. Er besteht aus zwei Teilen: einer Schraube mit Feingewinde und einer Metallhülse. Oft werden die Lochreihen als Verbindungsgang genutzt. Stehen zwei Schränke mit Lochreihen nebeneinander, bohrt man bei einem Loch ganz durch und schafft so ein Durchgangsloch, in den der Schrankverbinder gesteckt und verschraubt wird.

MEHR DAZU:

FARBEN MISCHEN LASSEN

Nicht immer findet sich der richtige Farbton auf der Farbkarte Ihres Baumarktes.



Dann gehen Sie in einen Farbenfachmarkt, der eine Farbmischmaschine mit Computerscanner hat, nehmen ein Farbmuster mit und lassen den Ton einscannen. Die Maschine mischt dann exakt den richtigen Ton an.

WO GIBT'S...?

KÜCHENSCHRANK:
Ikea Deutschland GmbH,
Telefon (01805) 35 34 35
(12 Cent/Minute);
SCHUBLADEN:
Hettich FurnTech,
Tel. (01805) 3495463
(12 Cent/Minute).

Die Herstelleradressen finden Sie auf Seite 64.

variablen Breite

B Damit die Schublade im Ikea-Schrank an den Scharnieren vorbeilaufen kann, wird eine Mittelwand eingezogen. Dazu zwei etwa 35 x 35 mm dicke Vierkanthölzer einschrauben, auf der dann **C** wiederum eine Spanplatte befestigt wird. Achten Sie darauf, dass noch vor der Plattenmontage die Tür eingehängt und eingestellt wird, da die Einstellschrauben sonst verdeckt sind. **D** Zuletzt werden die Rollschubführungen befestigt.



- 1** Die Deckplatte wird aus drei Schichten MDF-Platte zusammengeleimt. Dabei besteht die mittlere Schicht nur aus schmalen Streifen.
- 2** Ist der Leim abgebunden, werden Fläche und Kanten glatt geschliffen.
- 3** Da die Frontkanten stark saugend sind, müssen sie mit Acrylpachtel abgedichtet werden.
- 4** Im ersten Anstrich werden nur die Kanten satt grundiert, beim zweiten die gesamte Platte komplett.
- 5** Anschließend wird der farbige Lack aufgetragen, der nach dem Durchtrocknen noch mit einer Schicht Klarlack überzogen wird.
- 6** Die Montage beginnt mit dem Anbringen der Trageleiste aus weißlackiertem MDF.
- 7** Auf diese Trageleiste stellen Sie die Korpusse und zeichnen die Dübellöcher an.
- 8** Löcher bohren und Kunststoffdübel mit dem Hammer vorsichtig in die Wand schlagen.
- 9** Erst die Türscharniere anbringen und . . .
- 10** . . . dann die Schrankverbinder befestigen. So können Sie verhindern, dass Sie die Schrankverbinder irrtümlich in die für die Scharniere vorgesehenen Löcher schrauben.
- 11** Die hochglanzlackierten Seitenteile werden mitsamt der Schutzfolie und einem Streifen Paketklebeband auf der Schnittlinie zugesägt. So wird ein Ausreißen oder Splittern der Lackoberflächen weitestgehend verhindert.
- 12** Anschrauben der Seitenwände.
- 13** Letzte Arbeitsschritte: Anbringen der Deckplatte und Entfernen der Schutzfolien.

ALLES EINE SACHE DER EINSTELLUNG

Gleich ob die Tür hängt, schief abschließt oder nur vermittelt werden muss. Neue Scharniere lassen sich millimetergenau einstellen, man muss nur wissen wie . . .

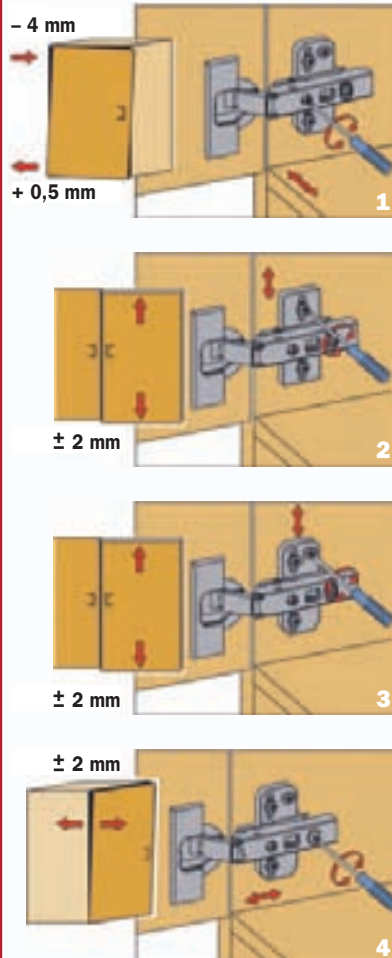

1 Die Auflagenverstellung: Stellen Sie sich vor, Sie stehen direkt vor dem Schrank bei geschlossener Tür. Die Auflagenverstellung lässt die Tür nach rechts oder nach links wandern. Und das bei jedem Scharnier, ganz unabhängig vom jeweils anderen. Wenn Sie die Einstellschraube nach rechts drehen, so wandert die Tür im Bereich des jeweiligen Scharniers nach links, das heißt, die Türauflage wird kleiner. Drehen Sie die Schraube wieder nach links, wandert die Tür wieder zurück.

2+3 Die Höhenverstellung: Lösen Sie die Befestigungsschrauben leicht, und schon können Sie die Tür mit der Hand in der Höhe verschieben. Bild 3 zeigt ein Scharnier mit einer Exzenterhöhenverstellung. Damit schaffen Sie die direkte, stufenlose Höhenverstellung.

4 Die Tiefeneinstellung: Zieht die Tür an den Korpus heran (kleiner Spalt) oder schiebt sie hinaus.



SCHÖN AUF DER WAND

Die einfachste und wohl bekannteste Art des Schablonierens ist die an der Wand. Das liegt daran, dass Sie keinerlei Vor- oder Nacharbeiten leisten müssen, vom Anstrich in der gewünschten Farbe einmal abgesehen. Außerdem können Sie sich an der Wand kreativ so richtig austoben, denn im Gegensatz zu hölzernen Möbeln und Böden müssen Sie nichts abschleifen, sondern einfach nur überstreichen. Wichtig bei Wänden ist die waagerechte oder lotrechte Ausrichtung der Ornamente

und Muster. Um das hinzukriegen, müssen Sie sich mit Wasserwaage, Laser oder Schlagschnur eine kleine Hilfslinie ziehen, an der Sie das aufgetupfte Muster orientieren – oder die Schablone selbst: Das hat den Vorteil, dass die Linie weit genug vom Muster weg ist, damit Sie sie später einfach überstreichen können.

Bei großen Mustern stößt die Schabloniertechnik an ihre Grenzen. Hier zieht man nur die Kontur mit einer Schablone und malt sie dann aus (siehe Fotos rechts).

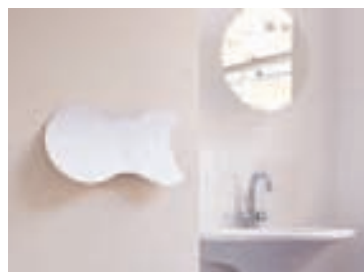

SCHABLONEN-Muster



Unifarbene Möbel, Wände und Böden bekommen erst durch die kleinen feinen Malereien und Verzierungen Leben eingehaucht. Wir zeigen Ihnen, wie Sie das mit klassischer Schablonentechnik schaffen.

DEKORATIV AUF MÖBELSTÜCKEN

Schablonenmuster funktionieren auf alten wie neuen Möbeln gleich gut. Wichtigste Voraussetzung ist eine ebene und glatte Oberfläche, die neue Möbelstücke in der Regel sowieso haben und alte nach einem gründlichen Schliff von Ihnen verpasst bekommen. Wichtig: Möbelflächen, die später einem gewissen Verschleiß unterliegen (Sitzflächen), sollten Sie nach dem Schablonieren mit einem Klarlack überziehen. Das erhöht die Widerstandsfähigkeit der darunterliegenden Farbe ganz beträchtlich.

Als Farbe fürs Schablonieren eignen sich am besten die Buntlacke, allerdings können Sie bei gewünschtem „used look“ (sieht aus wie gebraucht) auch gewöhnliche Wand- und Abtönfarben vertupfen. Wenn Sie Lacke verwenden, sollten der Buntlack und der schon erwähnte nachfolgende Klarlack auf der gleichen Lösemittelbasis beruhen. Also sollten entweder beide Acryllacke sein oder aber Kunstharzlacke. Die Wandfarben überstreichen Sie in jedem Fall mit Acryllack.



TRITTFEST AUF DEM BODEN

Im Grunde sind die Anforderungen an ein Bodenmuster die gleichen wie bei Gebrauchsmöbeln. Auch hier müssen Sie den Dielenboden plan abschleifen, bevor Sie mit der Schablone anrücken. Diese Schablone sollte bei Dielenböden am besten aus transparenter Folie sein (Bild oben), damit Sie Ornamente in Abhängigkeit von den Bodenfugen sauber platzieren können. Am besten wird das Ergebnis übrigens, wenn Sie das Muster auf einen mindestens einmal versiegelten Boden auf tupfen, weil Sie dann die unvermeidbaren Spuren der Arbeit einfach abwischen können. Nach dem Schablonieren müssen Sie den Boden ein zweites Mal versiegeln.



Einfacher malen mit

Für den Einstieg in die Arbeit mit Schablonen bieten sich die Schubladenblenden einer Kommode an. Sie bieten eine überschaubare Fläche mit klaren Grenzen, und Sie können sie zum bequemem Arbeiten so auf Ihrem Tisch oder Ihrer Werkbank platzieren, wie Sie sie brauchen.

Bei allen Schablonierarbeiten auf kleinen Flächen benötigen diese einen imaginären Rahmen, also einen umlaufenden Abstand der Motive zur Schubladenaußenkante. Bei den von uns gewählten Motiven Hahn, Küken und Blume reicht eine Grundlinie, auf der die drei Süßen stehen. Diese Rahmen oder Grundlinien zeichnen Sie sich am besten immer mit spitzem Bleistift dünn (!) auf, so dass Sie sie nach dem Tupfen vorsichtig wieder wegradieren können. Teilen Sie sich die aufgezeichnete Grundlinie vor dem Tupfen ein und markieren Sie sich die Standpunkte der Motive, damit die später gleichmäßig und/oder symmetrisch auf der ganzen Länge verteilt stehen. Beachten Sie dabei natürlich auch die Lage und Größe des demontierten Griffs – auch zu ihm sollten Sie mit den Motiven beiderseits einen gewissen Abstand halten. Erst nach dieser exakten „Grundrissplanung“ tupfen Sie los.

1 Mit einem Maler-Lackband kleben Sie die Grundlinie, auf der später die Motive „stehen“ ab. Die Linie wird mit dem Lineal eingemessen und mit Bleistift markiert.

2 Nach dem Abkleben radieren Sie die Hilfslinie weg, demontieren die Griffe und fixieren mit Malerkrepp die erste Schablone.

3 Die Farbe rühren Sie gut durch und nehmen Sie am besten in kleiner Menge auf einen sauberen Deckel.

4 Mit dem Schablonierpinsel (kurzhaarig und gerade abgeschnitten) tupfen Sie nun vorsichtig und mit wenig Farbe die Konturen aus. Achten Sie darauf, dass die Schablone dabei immer flach aufliegt.

5 Für die mehrfarbigen Objekte nutzen Sie den Deckel als Mischpalette und tupfen am besten mit mehreren Pinseln aus.

6 Erst wenn alle Farben trocken sind, kleben Sie einen zweiten Streifen Lackband auf die Oberfläche und ziehen mit grüner Farbe den „Rasen“ ein.

SCHABLONEN



Vor dem Schablonieren sollten Sie die Kommode samt Schubladen mit einem Ballen feiner Stahlwolle abschleifen, ...



... **um im nächsten Schritt** die nur lasierten Flächen mit einem weißen Dekorwachs vorzubehandeln.



Die Kommode ist aus weiß lasierter Erle mit farblos lasierter Deckplatte gefertigt. Preis: 349 Euro bei Car-Selbstbaumöbel.



AUF GLAS

Die üblichen Schablonen können Sie ohne Probleme auch auf allen Glasflächen einsetzen, die beschriebenen Arbeitsschritte bleiben die gleichen. Allerdings können Sie hier keine normale Wandfarbe oder einen Buntlack verwenden, es muss ein sogenannter Satinierlack sein. Dieser



Lack haftet extrem gut auf den glatten Glasflächen, und die Motive wirken später wie eingätzt. Satinierlack bekommen Sie in jedem Kreativ- oder Bastelmarkt.



3-D-EFFEKT

Schablonenmuster sind nicht zwangsläufig flach. Mit einer speziellen Schablone und einer zugehörigen Spachtelmasse können Sie auf Ihre Wände oder Zierleisten kleine dreidimensionale Motive aufbringen. Die Schablone ist aus Schaumstoff und mehrere Millimeter dick. Vorsicht beim Abziehen der Schablone, dabei ziehen Sie nämlich die Ränder des Motivs ab. Die können Sie aber einfach nachmodellieren oder schleifen. (Leuchte: Die Wäscherei, Hamburg)



Es gibt viel zu tun...



... ich fang schon mal an!

Emil Lux GmbH & Co. KG • Emil-Lux-Str. 1 • D-42929 Wermelskirchen • Fon: +49 (0)2196/76-4000 • Fax: +49 (0)2196/76-4002 • www.lux-tools.com

GUTES WERKZEUG IST LUX

JANUAR

THEMA DES MONATS



Liebe Leserin, lieber Leser!

Ich fürchte, das kennen auch Sie: DIY-Projekte haben die Eigenart, stetig und unaufhaltsam zu wachsen. Ein Naturgesetz?

Rückblende: Eigentlich suchten wir nur ein kleines, leicht umzusetzendes Thema für den Januar. Mein Kollege Jörn Lindemann kam auf die Idee: „Bauen wir doch einen einfachen Fahrradunterstand. Der ist praktisch und gerade im Winter willkommen!“ Und dann haben wir angefangen zu zeichnen, zu messen und zu bauen. Unten sehen Sie eine Momentaufnahme aus unserem Atelier – das „kleine Thema“ sprengte bald alle Grenzen. Ab Seite 68 lesen Sie die ganze Geschichte.

Th → Mauz

Thomas Mauz
Chefredakteur



Foto: Christian Bordes

DIY **selber machen**

Probe-Abo

3x

SELBER MACHEN
und die Koffer-
raumtasche für
nur **8,85 Euro**



Schöne und geräumige Tasche aus schmutzabweisendem Nadelfilz-Velour von Westfalia. Ideal zur Aufbewahrung was sonst in Fahrzeug und Kofferraum rumliegen würde. Mit stabilen Klettstreifen als Verschluss und zur Befestigung im Kofferraum. Größe ca. 50 x 25 cm

Bestellen Sie mit diesem Coupon per Post beim SELBERMACHEN-Abo-Service, Postfach 60 12020, 22212 Hamburg, per Fax: (0 40) 27 17-20 79, oder über die Abo-Hotline: (0 40) 87 97 35 40

Ja! Senden Sie mir die nächsten drei SELBER MACHEN-Ausgaben und die Kofferraumtasche inklusive Porto und Verpackung zum Vorzugspreis von nur 8,85 Euro:

Name, Vorname _____

Straße, Hausnummer _____

PLZ _____ Ort _____

Telefon _____ e-mail _____

Wenn ich nicht nach Erhalt des 2. Heftes schriftlich kündige, beliefern Sie mich bitte zum Abopreis von 35,40 Euro im Jahr weiter.

Bezahlung bequem und bargeldlos durch Bankeinzug

BLZ _____ Kontonummer _____

Geldinstitut _____

Gegen Rechnung. Bitte keine Vorauszahlung leisten.

Bitte informieren Sie mich (ggf. per e-Mail) über weitere interessante Angebote.

Datum/ Unterschrift des Abonnenten _____ SME 11/05-23990

Garantie: Meine Abo-Bestellung wird erst dann wirksam, wenn sie nicht binnen zwei Wochen schriftlich beim Abo-Service SELBER MACHEN, Postfach 60 12 20, 22212 Hamburg, widerrufen wird. Zur Wahrung der Frist genügt die rechtzeitige Absendung des Widerrufs.

INHALT

JANUAR

WOHNEN

Sideboard

Man nehme vier Küchenschränke von Ikea, eine MDF-Platte vom Baumarkt und SELBERMACHEN – heraus kommt ein fantastisches Möbel. 6

Schablonentechnik

Malen Sie sich das mal aus: Tolle Ideen und Tipps rund um die Schablone. Dazu gibt's unseren achtseitigen Vorlagenbogen. 10

Heizkörper-Verkleidung

So kombinieren Sie tolles Aussehen und effektive Wärmeausbeute an Ihren Heizkörpern. 16

Korkböden

Kork macht Boden gut: Erfahren Sie alles über den bislang oft unterschätzten Bodenbelag. 30

TECHNIKJOURNAL

Beile und Äxte

Die Spalter: Welche gibt es, wie funktionieren sie, was kosten sie? Und was brauchen Sie? Ein Überblick. 38

Duschkabine

Einzelzimmer mit Ausblick: Der Einbau einer Duschkabine ist gar nicht so schwer. Wir zeigen, wie's geht. 46

Dolmar-Kettensägen

Benzin vs. Strom: Wer treibt die scharfen Ketten besser an? Wir haben's verglichen. 54

MAGAZIN

Nachrichten

Das Neueste aus Industrie und Werkstatt 22

Reportage

Der größte Rattanmöbelhersteller Europas ist in Familienbesitz. Wir waren zu Gast. 28

Titelfoto: Christian Bordes

Unsere Titelthemen



SCHABLONIEREN Seite 10



HEIZKÖRPER-VERKLEIDUNG Seite 16



KORKBÖDEN Seite 30

TECHNIK JOURNAL

BEILE UND ÄXTE Seite 38



DUSCHENEINBAU Seite 46





SIDEBORD Seite 6



BIKEPORT Seite 68



**HEIMWERKER-
WETTBEWERB**
Seite 58



KETTENSÄGEN
Seite 54



VOGELHAUS
Seite 80

GARTEN

- Bikeport**
Ein Dach fürs Fahrrad 68
- Garten im Januar**
Winterblüher, Gewächshaus 72
- Grüner wohnen**
Gegen das Grau: Grünpflanzen,
die aufmuntern und Schadstoffe
neutralisieren 76
- Vogelhaus**
Ein Gourmettempel für Körnerfresser 80

SERVICE

- Jahresinhaltsverzeichnis 2004** 41
- Selberrmacher des Jahres 2004** 58
- Leserbriefe** 60
- Service** 62
- Katalog-Shop** 63
- Herstelleradressen** 64
- Impressum** 65
- Jahres-CD-ROM 2004** 66
- Vorschau auf Heft 2/2005** 82

**selber
machen**

Leserfragen
Telefon (0 40) 27 17-31 81
Telefax (0 40) 27 17 20 79
e-Mail: redaktion@selbermachen.de

Leserservice: Abo
Telefon (0 40) 87 97 35 40
Telefax (0 40) 27 17-31 82
e-Mail: leserservice@jalag.de
Internet: www.jalag.de/aboshop



**Bestellservice: Baupläne, CD-ROMs,
Sonderhefte, Heftnachbestellung**

Telefon (02 21) 2 80 99-13
Telefax (02 21) 2 80 99-27
e-Mail: shop@selbermachen.de
Internet: www.selbermachen.de

Redaktion SELBER MACHEN
Postfach 60 23 69, 22233 Hamburg
Telefon (0 40) 27 17-31 82
Telefax (0 40) 27 17 20 75
e-Mail: redaktion@selbermachen.de
Internet: www.jalag.de

Sideboard aus Küchenschränken

GLANZLEISTUNG!



Mit Hochglanzlackierung: Die richtige Farbe und ein Klarlack bringen edlen Look.



Man muss nur Ideen haben!
 Oder SELBERMACHEN lesen –
 denn wir zeigen Ihnen, wie
 Sie aus vier einfachen Küchenschränken ein edles 2,4 m
 langes Sideboard machen.

Sicher haben Sie auch schon einmal vor diesen sündhaft teuren Hochglanz-Möbeln gestanden und sind beim Anblick des Preises blaß geworden. Viel, sehr viel Geld muss man normalerweise dafür ausgeben, aber zum Glück gibt es ja Ikea und SELBERMACHEN. Bei unserem Möbelvorschlag liefert Ikea das Grundmaterial, nämlich die Küchenschränke für Dunstabzug in der hochglänzenden Ausführung „Abstrakt rot“, und wir die Idee sowie die Umsetzung zum Sideboard. Denn alles, was Sie außer den Ikea-Möbeln noch zusätzlich benötigen, ist eine Deckplatte aus MDF, das Sie wie immer im Baumarkt erhalten, ein paar Schubladen von Hettich FurnTech aus dem Fachhandel und einen Hochglanzlack in der Farbe der Ikea-Schränke (siehe Servicekasten auf Seite 9) sowie ein Wochenende Zeit, um alles zu lackieren. Also zögern Sie nicht, machen Sie's! ▶

Fotos: C. Bordes, F. Zeidler-Kanter (1); Styling: M. Leitemann-Krauß; Zeichnungen: T. Straszburger (1), Hettich FurnTech (4)

Schale und Vase: Ikea; Ölbild: Kathrein Bothe

Das Material: Der „Faktum“-Küchenschränk für Dunstabzug (60 x 35 x 37 cm, b x h x t) in der Ausführung „Abstrakt rot“, passende Griffe, eine Seitenabdeckplatte, Einlegeböden und das Schubladensystem „Multi-Tech“ von Hettich FurnTech.



Mit Schubladen: Pro Hängeschrank passen zwei Auszüge übereinander.



Mit Einlegeböden: Viel Stauraum, auch für schweres Geschirr, gibt's hinter den Türen.



Gewicht sparen:
Die mittlere Schicht besteht nur aus schmalen Streifen und spart somit ordentlich an Gewicht.



Die Schublade mit der

A Mit dem Stahlzargensystem namens „Multi-Tech“ der Firma Hettich FurnTech bekommen Sie die ideale Schublade für jede Breite. Das System besteht aus zwei Schubkastenzargen, zwei Rollschubführungen sowie zwei Frontbefestigungen. Der Clou an diesem System: Boden, Rück- und Frontseite fertigt man sich aus Plattenmaterial selbst und legt somit die Breite der jeweiligen Schublade immer individuell fest. Zargen, die es in verschiedenen Tiefen gibt, und Platten werden dann noch zusammengeschrubt und fertig ist die Schublade.

...und so wird ein echtes Möbel draus

Die Ikea-Schränke selbst sind ja quasi fertig. Man muss sie lediglich zusammenschrauben und ordentlich in der Wand mit entsprechenden Dübeln verankern. Und denken Sie auch an die Trageleiste (Bild 6), die einen großen Teil des späteren Gewichtes tragen wird. Nun aber zum kniffligen Teil des Möbels: der Lackoberfläche. Denn damit steht und fällt das Aussehen des Sideboards!

Wichtig für ein gutes Ergebnis sind eine farblich abgestimmten Vorstreichfarbe und ein ebensolcher Endlack. Beides erhalten Sie im Fachhandel.

Wichtig: 1. Lackieren Sie die Flächen im (möglichst) staubfreien Raum! Hilfreiche Staubfänger sind feuchte Bettlaken oder große, beinahe nasse an einer Wäscheleine aufgehängte Tücher.

2. Lassen Sie nach jedem Zwischenschliff einige Zeit vergehen, bis Sie die nächste Lackschicht auftragen. So kann sich schwebender Schleifstaub zu Boden setzen!

3. Um den Glanzgrad der Oberfläche zu verstärken, tragen Sie zuletzt eine oder zwei Schichten Klarlack auf.

4. Lassen Sie die Oberfläche einige Tage durchhärten, bevor Sie sie beanspruchen.

Kosten: Ikea-Möbel 232 Euro, Lacke 40 Euro, MDF-Platte 24 Euro, Schubladenzarge je 10 Euro plus weiße Spanplattenabschnitte für die Schubladen. ■





WAS IST...?

SCHRANK-VERBINDER

Damit lassen sich auf simple Weise zwei Schränke sauber verbinden. Er besteht aus zwei Teilen: einer Schraube mit Feingewinde und einer Metallhülse. Oft werden die Lochreihen als Verbindungsgang genutzt. Stehen zwei Schränke mit Lochreihen nebeneinander, bohrt man bei einem Loch ganz durch und schafft so ein Durchgangsloch, in den der Schrankverbinder gesteckt und verschraubt wird.

MEHR DAZU:

FARBEN MISCHEN LASSEN

Nicht immer findet sich der richtige Farbton auf der Farbkarte Ihres Baumarktes.



Dann gehen Sie in einen Farbenfachmarkt, der eine Farbmischmaschine mit Computerscanner hat, nehmen ein Farbmuster mit und lassen den Ton einscannen. Die Maschine mischt dann exakt den richtigen Ton an.

WO GIBT'S...?

KÜCHENSCHRANK:
Ikea Deutschland GmbH,
Telefon (01805) 35 34 35
(12 Cent/Minute);
SCHUBLADEN:
Hettich FurnTech,
Tel. (01805) 3495463
(12 Cent/Minute).

Die Herstelleradressen finden Sie auf Seite 64.

variablen Breite

B Damit die Schublade im Ikea-Schrank an den Scharnieren vorbeilaufen kann, wird eine Mittelwand eingezogen. Dazu zwei etwa 35 x 35 mm dicke Vierkanthölzer einschrauben, auf der dann **C** wiederum eine Spanplatte befestigt wird. Achten Sie darauf, dass noch vor der Plattenmontage die Tür eingehängt und eingestellt wird, da die Einstellschrauben sonst verdeckt sind. **D** Zuletzt werden die Rollschubführungen befestigt.



- 1** Die Deckplatte wird aus drei Schichten MDF-Platte zusammengeleimt. Dabei besteht die mittlere Schicht nur aus schmalen Streifen.
- 2** Ist der Leim abgebunden, werden Fläche und Kanten glatt geschliffen.
- 3** Da die Frontkanten stark saugend sind, müssen sie mit Acrylpachtel abgedichtet werden.
- 4** Im ersten Anstrich werden nur die Kanten satt grundiert, beim zweiten die gesamte Platte komplett.
- 5** Anschließend wird der farbige Lack aufgetragen, der nach dem Durchtrocknen noch mit einer Schicht Klarlack überzogen wird.
- 6** Die Montage beginnt mit dem Anbringen der Trageleiste aus weißlackiertem MDF.
- 7** Auf diese Trageleiste stellen Sie die Korpusse und zeichnen die Dübellöcher an.
- 8** Löcher bohren und Kunststoffdübel mit dem Hammer vorsichtig in die Wand schlagen.
- 9** Erst die Türscharniere anbringen und . . .
- 10** . . . dann die Schrankverbinder befestigen. So können Sie verhindern, dass Sie die Schrankverbinder irrtümlich in die für die Scharniere vorgesehenen Löcher schrauben.
- 11** Die hochglanzlackierten Seitenteile werden mitsamt der Schutzfolie und einem Streifen Paketklebeband auf der Schnittlinie zugesägt. So wird ein Ausreißen oder Splintern der Lackoberflächen weitestgehend verhindert.
- 12** Anschrauben der Seitenwände.
- 13** Letzte Arbeitsschritte: Anbringen der Deckplatte und Entfernen der Schutzfolien.

ALLES EINE SACHE DER EINSTELLUNG

Gleich ob die Tür hängt, schief abschließt oder nur vermittelt werden muss. Neue Scharniere lassen sich millimetergenau einstellen, man muss nur wissen wie . . .

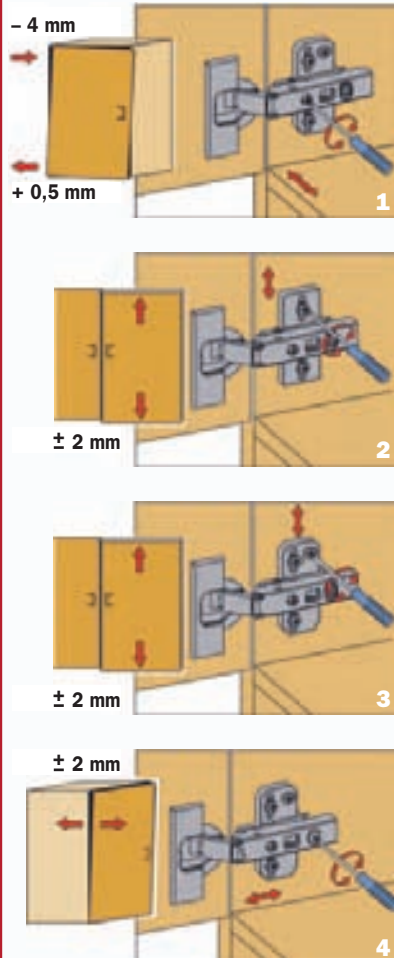

1 Die Auflagenverstellung: Stellen Sie sich vor, Sie stehen direkt vor dem Schrank bei geschlossener Tür. Die Auflagenverstellung lässt die Tür nach rechts oder nach links wandern. Und das bei jedem Scharnier, ganz unabhängig vom jeweils anderen. Wenn Sie die Einstellschraube nach rechts drehen, so wandert die Tür im Bereich des jeweiligen Scharniers nach links, das heißt, die Türauflage wird kleiner. Drehen Sie die Schraube wieder nach links, wandert die Tür wieder zurück.

2+3 Die Höhenverstellung: Lösen Sie die Befestigungsschrauben leicht, und schon können Sie die Tür mit der Hand in der Höhe verschieben. Bild 3 zeigt ein Scharnier mit einer Exzenterhöhenverstellung. Damit schaffen Sie die direkte, stufenlose Höhenverstellung.

4 Die Tiefeneinstellung: Zieht die Tür an den Korpus heran (kleiner Spalt) oder schiebt sie hinaus.



SCHÖN AUF DER WAND

Die einfachste und wohl bekannteste Art des Schablonierens ist die an der Wand. Das liegt daran, dass Sie keinerlei Vor- oder Nacharbeiten leisten müssen, vom Anstrich in der gewünschten Farbe einmal abgesehen. Außerdem können Sie sich an der Wand kreativ so richtig austoben, denn im Gegensatz zu hölzernen Möbeln und Böden müssen Sie nichts abschleifen, sondern einfach nur überstreichen. Wichtig bei Wänden ist die waagerechte oder lotrechte Ausrichtung der Ornamente

und Muster. Um das hinzukriegen, müssen Sie sich mit Wasserwaage, Laser oder Schlagschnur eine kleine Hilfslinie ziehen, an der Sie das aufgetupfte Muster orientieren – oder die Schablone selbst: Das hat den Vorteil, dass die Linie weit genug vom Muster weg ist, damit Sie sie später einfach überstreichen können.

Bei großen Mustern stößt die Schabloniertechnik an ihre Grenzen. Hier zieht man nur die Kontur mit einer Schablone und malt sie dann aus (siehe Fotos rechts).

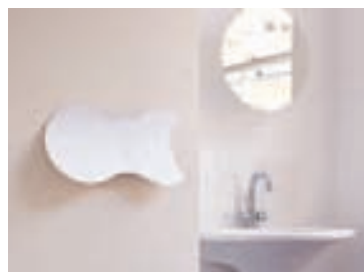

SCHABLONEN-Muster



Unifarbene Möbel, Wände und Böden bekommen erst durch die kleinen feinen Malereien und Verzierungen Leben eingehaucht. Wir zeigen Ihnen, wie Sie das mit klassischer Schablonentechnik schaffen.

DEKORATIV AUF MÖBELSTÜCKEN

Schablonenmuster funktionieren auf alten wie neuen Möbeln gleich gut. Wichtigste Voraussetzung ist eine ebene und glatte Oberfläche, die neue Möbelstücke in der Regel sowieso haben und alte nach einem gründlichen Schliff von Ihnen verpasst bekommen. Wichtig: Möbelflächen, die später einem gewissen Verschleiß unterliegen (Sitzflächen), sollten Sie nach dem Schablonieren mit einem Klarlack überziehen. Das erhöht die Widerstandsfähigkeit der darunterliegenden Farbe ganz beträchtlich.

Als Farbe fürs Schablonieren eignen sich am besten die Buntlacke, allerdings können Sie bei gewünschtem „used look“ (sieht aus wie gebraucht) auch gewöhnliche Wand- und Abtönfarben vertupfen. Wenn Sie Lacke verwenden, sollten der Buntlack und der schon erwähnte nachfolgende Klarlack auf der gleichen Lösemittelbasis beruhen. Also sollten entweder beide Acryllacke sein oder aber Kunstharzlacke. Die Wandfarben überstreichen Sie in jedem Fall mit Acryllack.



TRITTFEST AUF DEM BODEN

Im Grunde sind die Anforderungen an ein Bodenmuster die gleichen wie bei Gebrauchsmöbeln. Auch hier müssen Sie den Dielenboden plan abschleifen, bevor Sie mit der Schablone anrücken. Diese Schablone sollte bei Dielenböden am besten aus transparenter Folie sein (Bild oben), damit Sie Ornamente in Abhängigkeit von den Bodenfugen sauber platzieren können. Am besten wird das Ergebnis übrigens, wenn Sie das Muster auf einen mindestens einmal versiegelten Boden auf tupfen, weil Sie dann die unvermeidbaren Spuren der Arbeit einfach abwischen können. Nach dem Schablonieren müssen Sie den Boden ein zweites Mal versiegeln.



Einfacher malen mit

Für den Einstieg in die Arbeit mit Schablonen bieten sich die Schubladenblenden einer Kommode an. Sie bieten eine überschaubare Fläche mit klaren Grenzen, und Sie können sie zum bequemem Arbeiten so auf Ihrem Tisch oder Ihrer Werkbank platzieren, wie Sie sie brauchen.

Bei allen Schablonierarbeiten auf kleinen Flächen benötigen diese einen imaginären Rahmen, also einen umlaufenden Abstand der Motive zur Schubladenaußenkante. Bei den von uns gewählten Motiven Hahn, Küken und Blume reicht eine Grundlinie, auf der die drei Süßen stehen. Diese Rahmen oder Grundlinien zeichnen Sie sich am besten immer mit spitzem Bleistift dünn (!) auf, so dass Sie sie nach dem Tupfen vorsichtig wieder wegradieren können. Teilen Sie sich die aufgezeichnete Grundlinie vor dem Tupfen ein und markieren Sie sich die Standpunkte der Motive, damit die später gleichmäßig und/oder symmetrisch auf der ganzen Länge verteilt stehen. Beachten Sie dabei natürlich auch die Lage und Größe des demontierten Griffs – auch zu ihm sollten Sie mit den Motiven beiderseits einen gewissen Abstand halten. Erst nach dieser exakten „Grundrissplanung“ tupfen Sie los.

1 Mit einem Maler-Lackband kleben Sie die Grundlinie, auf der später die Motive „stehen“ ab. Die Linie wird mit dem Lineal eingemessen und mit Bleistift markiert.

2 Nach dem Abkleben radieren Sie die Hilfslinie weg, demontieren die Griffe und fixieren mit Malerkrepp die erste Schablone.

3 Die Farbe rühren Sie gut durch und nehmen Sie am besten in kleiner Menge auf einen sauberen Deckel.

4 Mit dem Schablonierpinsel (kurzhaarig und gerade abgeschnitten) tupfen Sie nun vorsichtig und mit wenig Farbe die Konturen aus. Achten Sie darauf, dass die Schablone dabei immer flach aufliegt.

5 Für die mehrfarbigen Objekte nutzen Sie den Deckel als Mischpalette und tupfen am besten mit mehreren Pinseln aus.

6 Erst wenn alle Farben trocken sind, kleben Sie einen zweiten Streifen Lackband auf die Oberfläche und ziehen mit grüner Farbe den „Rasen“ ein.

SCHABLONEN



Vor dem Schablonieren sollten Sie die Kommode samt Schubladen mit einem Ballen feiner Stahlwolle abschleifen, ...



... **um im nächsten Schritt** die nur lasierten Flächen mit einem weißen Dekorwachs vorzubehandeln.



Die Kommode ist aus weiß lasierter Erle mit farblos lasierter Deckplatte gefertigt. Preis: 349 Euro bei Car-Selbstbaumöbel.



AUF GLAS

Die üblichen Schablonen können Sie ohne Probleme auch auf allen Glasflächen einsetzen, die beschriebenen Arbeitsschritte bleiben die gleichen. Allerdings können Sie hier keine normale Wandfarbe oder einen Buntlack verwenden, es muss ein sogenannter Satinierlack sein. Dieser

Lack haftet extrem gut auf den glatten Glasflächen, und die Motive wirken später wie eingätzt. Satinierlack bekommen Sie in jedem Kreativ- oder Bastelmarkt.



3-D-EFFEKT

Schablonenmuster sind nicht zwangsläufig flach. Mit einer speziellen Schablone und einer zugehörigen Spachtelmasse können Sie auf Ihre Wände oder Zierleisten kleine dreidimensionale Motive aufbringen. Die Schablone ist aus Schaumstoff und mehrere Millimeter dick. Vorsicht beim Abziehen der Schablone, dabei ziehen Sie nämlich die Ränder des Motivs ab. Die können Sie aber einfach nachmodellieren oder schleifen. (Leuchte: Die Wäscherei, Hamburg)



Welche SCHABLONEN sind geeignet?

Damit Ihre Arbeit im wahrsten Sinne des Wortes mustergültig wird, müssen die Schablonen bestimmten Anforderungen entsprechen. Zuerst müssen sie wasserfest sein, damit sie durch die Farbe oder den Lack nicht aufweichen und reißen. Sie dürfen auch nicht zu weich und labberig sein, da sie durch das ständige Abziehen und Aufkleben auch mechanisch ganz schön beansprucht werden. Und schließlich dürfen Schablonen auch nicht zu dick sein, damit Sie mit dem Stupfpinsel auch möglichst scharfe Konturen hinbekommen. Gute Materialien sind deshalb alle Kartone mit etwa 150 g Gewicht pro Quadratmeter, sogenannte Kisten-schablonen aus Metall (Bild rechts), aber auch kleine Tortendeckchen aus der Haushaltsabteilung. Durchgesetzt haben sich aus Kostengründen allerdings die Kunststoffschablonen, die in jedem Kreativ- und Bastelmarkt geführt werden.



SCHABLONEN SELBST ANFERTIGEN

Wenn Sie unsere Vorlagen für Schablonen nutzen möchten, müssen Sie die Motive zunächst vom Vorlagebogen auf ein geeignetes Material übertragen. Am einfachsten ist das Abpausen: Sie legen einen Bogen Pauspapier auf den Karton, darauf das Motiv, und dann zeichnen Sie mit einer dünnen und harten Spitze (Kugelschreiber) die Konturen nach (1). Zum Ausschneiden eignet sich am besten ein feines Grafikmesser oder eine Scherenschnitt-Schere (2). Benutzen Sie zum Schneiden mit dem Messer eine möglichst harte Unterlage, auf der Sie gut die Kurven schneiden können. Sind die Konturen ausgeschnitten, behandeln Sie den Karton mit einem Sprühlack und lassen ihn gut trocknen. Der



Lack macht das ganze wasserunempfindlich (3). Statt Karton können Sie auch sogenannte Lampenschirmfolie verwenden, die Sie genauso ausschneiden können. Für kreisrunde Löcher eignet sich übrigens ein Stanzisen ganz hervorragend (4). Verwenden Sie zum Tupfen keine wässrigen, sondern möglichst pastöse Farben wie Bauernmal- oder Plakafarben (5).

Extra-Bogen mit tollen Schablonen-Vorlagen für Sie :

In diesem Heft finden Sie eingelegt unseren Vorlagenbogen für Ihre Schablonierarbeit zu Hause.



Kunststoffschablonen bieten keinen Anlegepunkt, Sie müssen beim Umsetzen die Schablone immer über dem letzten getupften Motiv anlegen.

SCHABLONEN ZUM KAUFEN

Die Schablonen, die Sie kaufen können, sind in der Regel aus 0,5 mm starkem, ausgestanztem Kunststoff gefertigt und etwa 5 Euro teuer. Sie sind leicht transparent, natürlich wasserbeständig und nach Gebrauch gut und einfach abwaschbar. Die Motivauswahl ist naturgemäß vorgegeben und etwas eingeschränkt, wirklich originelle oder individuelle Muster sind im Ge-

gensatz zu selbstgestalteten Schablonen Mangelware. Vorteile dieser Kauflösung: Sie können sofort loslegen, und Sie finden im selben Regal nebenan auch gleich einen geeigneten Stupfpinsel und sonstiges Werkzeug. Außerdem sind die Motive auf der Kunststoffolie so genau ausgemittelt, das Sie die Schablonenkante gut an Ihre angezeichneten Hilfslinien anlegen können.



4



5

Gewinnspiel mit Tesa

Für ein gutes Gelingen der Schablonenmalerei ist ein guter Halt der Vorlagen auf der Oberfläche extrem wichtig. Für alle Abklebefälle bietet Tesa deshalb das richtige Klebeband – vom Malerkrepp zum einfachen Fixieren bis zum Lackband für die exakten Linien. Sie als SELBER MACHEN-Leser können nun ein prall gefülltes Klebeband-Set von Tesa gewinnen (Bild). Sie müssen einfach die Frage unten richtig beantworten, das Lösungswort rechtzeitig an uns einschicken und dann kräftig



hoffen. Unter allen Einsendern verlosen wir insgesamt zehn Tesa-Klebeband-Sets im Wert von jeweils etwa 100 Euro.

Wie heißen die Mustervorlagen zum Ausschneiden?

--	--	--	--	--	--	--	--	--	--

Schreiben Sie die Lösung auf die Leserservice-Karte (Seite 49/50) oder auf eine frankierte Postkarte, und schicken Sie die Karte bis zum 31. Januar 2005 an den Leserservice SELBER MACHEN, Postfach 601547, 22215 Hamburg, Stichwort „Tesa“. Eine Barauszahlung des Gewinns ist nicht möglich. Der Rechtsweg ist ausgeschlossen.

! SERVICE

WAS IST...?

LACKBAND
Dieses spezielle Klebeband wurde zum Abkleben von Lackflächen entwickelt. Es kann sehr flach aufgeklebt werden, was beim Tupfen verhindert, dass kleinste Mengen Lack oder Farbe darunterlaufen und die Konturen verwischen.



SCHERENSCHNITTSCHERE

Diese Papierschere bietet eine extrem enge Klingenföhrung, was exakte, ausrissfreie Schnitte auch in kleinstem Radius erlaubt. Die Schere finden Sie im Fachhandel für knapp 5 Euro.

WEITERE INFOS

Das hier abgebildete Fachbuch bietet Ihnen interessante Einblicke in die Welt des Schablonierens



mit exakten Anleitungen und vielen Fotos. Preis: 25 Euro, Urania-Verlag, ISBN 3-332-01007-7.

WO GIBT'S...?

KOMMODE:
Car Selbstbaumöbel,
Tel. (0 40) 605 00 71;
KLEBEBÄNDER:
Tesa GmbH,
Tel. (0 40) 49 09-0;
SCHLEIFMASCHINEN:
Bosch GmbH,
Tel. (0 18 03) 33 57 99
(9 Cent/Minute).

Die Herstelleradressen finden Sie auf Seite 64.

Heizkörper mit Anbau



Aufhängung: Drei Schraubösen werden jeweils nach dem Vorbohren mittig in die Stirnseite der Unterkonstruktion gedreht und dann eingehängt.

verkleidung

Der Anblick wuchtiger Plattenheizkörper ist nicht jedermanns Geschmack. Die Lösung: Verstecken. Wir zeigen Ihnen maßgeschneiderte Ideen mit dekorativen Paneelen für jeden Geldbeutel – zum Selbermachen und zum Kaufen.

Wo ist hier die Heizung? Gut getarnt hinter der Verkleidung und auf beiden Seiten von einem CD-Regal eingerahmt. Die Konstruktion, die wir Ihnen hier in vier Variationen vorstellen, sieht allerdings eher aus wie ein elegantes Sideboard.

Länge und Höhe der Verkleidung ergeben sich aus der Größe Ihres Heizkörpers. Bei allen Paneelen haben wir Plattenstreifen von 12 cm (Zuschnitt im Baumarkt ab 10 cm) und Distanzstreifen von 2 cm Breite verwendet. Die Version auf dem großen Foto ist aus rotem Multiplex. Die Abdeckplatte wird mit den Regalen verschraubt und zusätzlich mit zwei Stahlwinkel an der Wand befestigt, damit sie nicht durchhängt. Schließlich muss sie nicht nur die Verkleidung tragen, sondern als Abstellfläche auch Bücher, Lampen etc. ▶



Fotos: Chris Lambertsen; Ikea (1), Styling: Ursi Nüttgens; Zeichnungen: Tillman Straszburger

- 1** Verkleidung aus Pappel-Furnierplatte mit Klarlack-Oberfläche.
- 2** Variante: Zwei Streifen wurden mit transparenter Folie in Rot beklebt.
- 3** Elegant aus dunkelbrauner Plan-Siebdruckplatte mit hellen Distanzstreifen.

Sessel, Beistelltisch, Hocker, Leuchte, Sitzsack in Orange, weißer Stuhl: Die Wäscherei



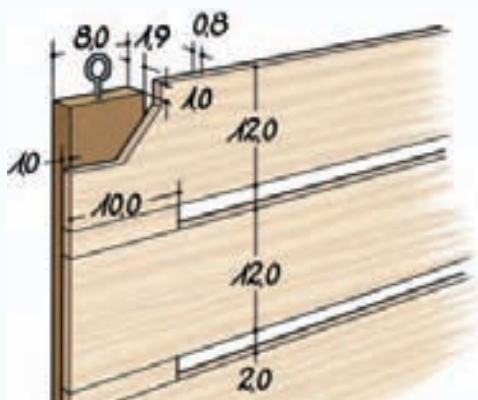

Große und kleine Streifen im Mix

Für die hellen Distanzhölzer (10 x 2 cm), die links, rechts und in der Mitte der Plattenstreifen angebracht werden, greifen Sie im Baumarkt am besten in die Restekiste.

1 Plattenstreifen sortieren. Die nicht so astreinen Seiten markieren und beim Verleimen so anordnen, dass sie nach hinten zeigen.

2 Kanten der Plattenstreifen werden im „Paket“ mit Zwingen zusammengepresst und mit einem Schwingschleifer geschliffen.

3 Mit einem Schleifkork werden die Längskanten gebrochen.

4 Kurze Kanten der Distanzstreifen auch schleifen und brechen. Bei größeren Stückzahlen erleichtert eine Schleiflade (siehe Serviceleiste) die Arbeit.

5 Die äußeren Spannzulagen mit angeleimten Anschlägen gewährleisten ein bündiges und rechtwinkliges Verleimen. Sie sorgen für einen vollflächigen Anpressdruck und schonen die empfindlichen Holzoberflächen.

6 Platten- und Distanzstreifen genau an die Anschläge legen und mit Zwingen fixieren.

7 MDF-Streifen dienen als Unterkonstruktion und werden unten bündig und seitlich 1 cm zurückspringend aufgeleimt.

8 Danach in der Mitte des Paneels die Distanzabschnitte ausrichten, mit Zwingen fixieren und die Unterkonstruktion aufleimen.

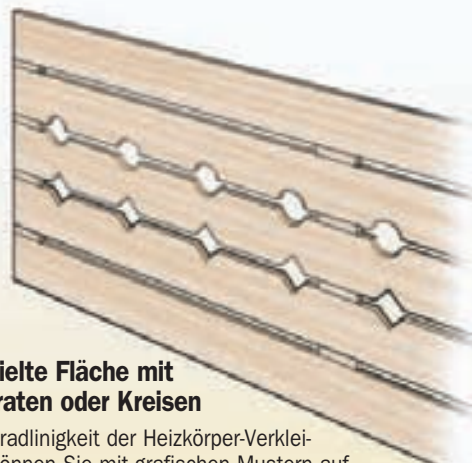
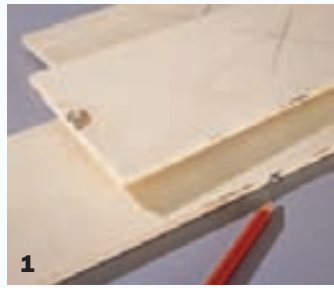

Verspielte Fläche mit Quadraten oder Kreisen

Die Geradlinigkeit der Heizkörper-Verkleidung können Sie mit grafischen Mustern auflockern. Die runden Ausschnitte stellt man mit einer Lochsäge her. Dazu werden die Streifen an den Enden bündig zusammengespant, zum Sägen wird eine Holzplatte untergelegt. Stehen Sie eher auf Quadrate, sollten Sie diese aufzeichnen und die Ecken einzeln aus den Plattenstreifen schneiden. Nummerieren Sie die Streifen, falls ein Schnitt danebengeht. Erst zum Schluss alles verleimen.



Aus einem Regal wurden zwei

Um der Heizkörper-Verkleidung einen schönen Rahmen zu geben, der auch noch sinnvoll genutzt werden kann, haben wir ein 202 cm hohes „Benno“-CD-Regal von Ikea (24,95 Euro) halbiert und zwei kleinere daraus hergestellt. Die Höhe richtet sich nach der Größe Ihrer Heizung und dem Paneel.

Wenn Sie die Seitenteile zerschneiden, dient beim Anzeichnen der Regalhöhen beziehungsweise Schnitlinien die Bodenträgerlochung zur Orientierung (siehe Foto unten).

Da das Regal ursprünglich nur einen Sockel hat, müssen Sie bei dieser geteilten Version einen zweiten herstellen. Den fehlenden Boden und das Sockelstück stellen Sie aus den Resten des Regals her. Die Seiten und Böden werden verschraubt und das Sockelstück eingeleimt (Foto ganz unten). Damit das CD-Regal optisch zu den hellen Distanzleisten passt, haben wir uns für das Modell in Birke entschieden.

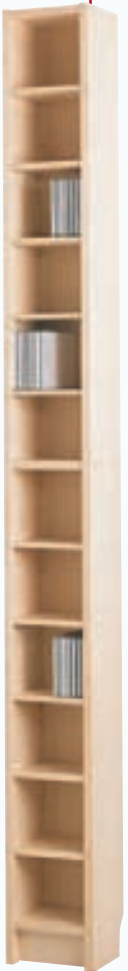

Das Scharnier, das es nicht gibt, gibt es nicht.

Dreh- und Angelpunkt in guten Möbeln ist nach wie vor das Scharnier. Und das hat sich zu einem wahren High-Tech-Produkt entwickelt.



Blitzschnelle Montage und Demontage, problemloses Justieren, Federkraftverstellung, unterschiedlichste Öffnungswinkel und -varianten, hohe Belastbarkeiten und jede Menge Sicherheitsfunktionen – das ist allerfeinste Technik. Qualitätsscharniere erkennen Sie am schnellen, sicheren Einbau, am attraktiven Äußeren und an der langen Lebensdauer. Oder an der Marke Hettich.

Alle weiteren Details bitte downloaden unter
www.hettich.com
Link: Heimwerker

Heißes Versteck

Für alle, die nicht viel bauen wollen, um ihre Heizung zu verkleiden, gibt es Vorhänge in vielen Ausführungen, die im Handumdrehen den Raum verschönern.



Lassen Sie es Rosen regnen: Mit Blüten in Rot, Rosa und Weiß ist der Winter leichter zu ertragen. 44 Euro, In Perle



Hiermit können Sie punkten: Die weißen Kreise aus Kunststoff werden von der Wärme der Heizung in Bewegung gesetzt und drehen sich am laufenden Band. Zirka 20 Euro, Dom

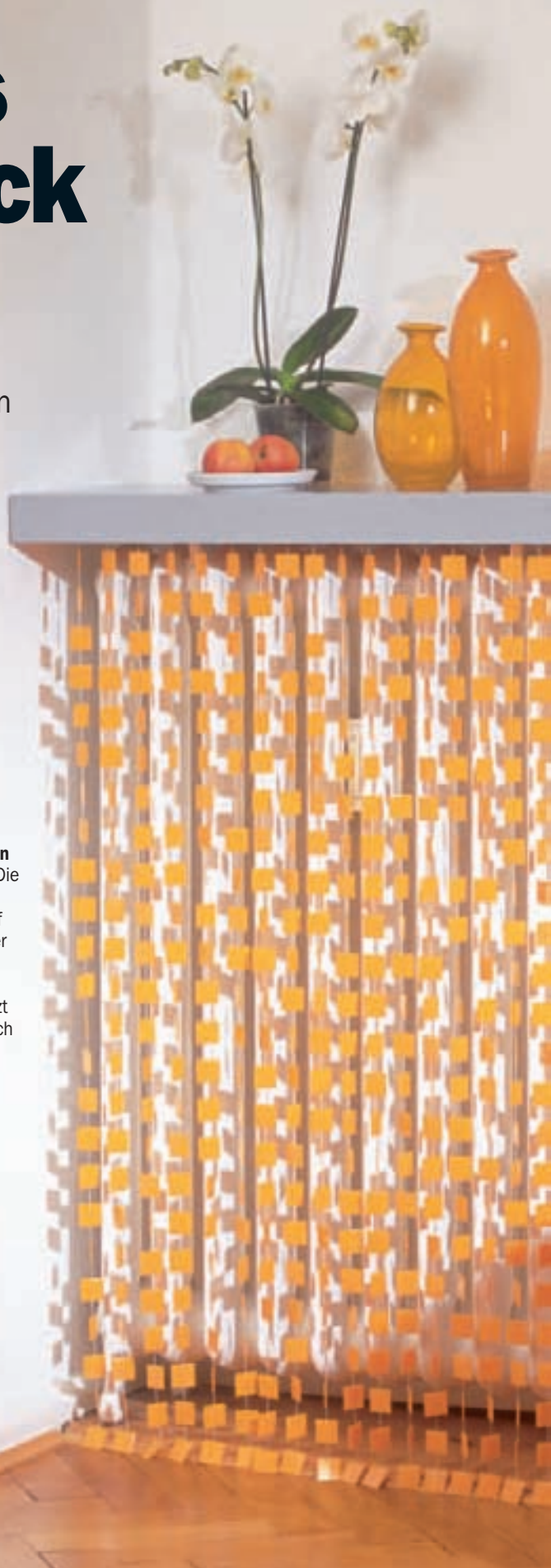



Blick hinter die Kulissen: Die Ablage wird mit der Konsole verschraubt. Die Blende verdeckt die Aufhängung des Vorhangs. 13 Euro, In Perle

Wer die schnelle Improvisation mit Aha-Effekt liebt, wird sich über das reichhaltige Angebot an Türvorhängen freuen. Denn diese gibt es aus Kunststoff in schrillen und dezenten Farben, mit Seidenrosen bestückt oder aus Bast. Der Aufwand ist gering, die Ausführung kostengünstig und einfach.

Über der Heizung bringen Sie eine Ablage an, die Sie entweder auf Länge zuschneiden oder fertig kaufen, wenn die Maße stimmen (zum Beispiel „Lack“ von Ikea). Für die Befestigung der Ablage verwenden Sie am besten eine verstellbare Universal-Heizkörper-Konsole, die Sie zwischen die Rippen spannen (siehe Serviceleiste). Mit seinen beiden Ösen wird der Vorhang an Nägeln aufgehängt, die hinter der Blende der Ablage angebracht werden. Die Nägel werden natürlich eingeschlagen, bevor das Bord montiert wird. Zum Schluss bringen Sie die Verkleidung auf Länge – was übersteht wird abgeschnitten. ■



Vorhang im Sixties-

Look: Die Rechtecke in zarten Pastelltönen sehen vor jeder Heizung Klasse aus. Rund 25 Euro, Die Wäscherei

! SERVICE

WAS IST...?

SCHLEIFLADE

Eine Hilfe, die man sich aus Holzresten baut, wenn eine große Stückzahl von kleinen Stirnflächen gleichmäßig geschliffen werden soll (siehe Bild 4, Seite 18). Die 35 x 9 cm große Grundplatte erhält zwei angeleimte Leisten. Von einer Platte, 12 x 8 cm, wird durch einen leicht schrägen Trennschnitt das 8 cm große Keilstück hergestellt. Das Gegenstück wird als Widerlager auf die Grundplatte geschraubt.

MEHR DAZU:

HEIZKÖRPER-KONSOLE

Da Heizkörper in Altbauwohnungen unterschiedliche Rippenstärken haben, reichen genormte Konsolen bis 7 cm Durchmesser nicht aus. Dafür gibt es Universal-Konsolenhalter, die seiten- und höhenver-



stellbar sind. Es gibt sie in weißlackiert oder in verzinkter Ausführung. Circa 11 Euro, Bauhaus

WO GIBT'S...?

MULTIPLXPLATTE: nur über Holzfachhandel (zirka 24 Euro/qm);
PLAN-SIEBDRUCKPLATTE: in allen Baumärkten (rund 23 Euro/qm);
TRANSPARENTE FOLIE: Persiehl, Schreyer & Co., Telefon (0 40) 2 27 08-0 (4,25 Euro/m);
CD-REGAL „Benno“: Ikea, Telefon (0 18 05) 35 34 35 (12 Cent/Min.)

Die Herstelleradressen finden Sie auf Seite 64.



Fernfühler sorgen für wohlige Wärme

Heizkörperverkleidungen sehen zwar schön aus, sie müssen aber so konstruiert sein, dass eine gute Luftzirkulation gewährleistet ist. Denn sowohl Thermostat als auch Regelung sind hinter ihr versteckt. Was die individuelle Regelung angeht, so ist das „nur“ unpraktisch, doch der Thermostat könnte zu früh herunterregeln, weil sich hinter der Verkleidung warme Luft staut. Folge: Der Raum wird kühl. Abhilfe schaffen Thermostate, deren Fühler außerhalb der Verkleidung ungehin-

derten Raumluftkontakt haben. Dafür bieten sich zwei Möglichkeiten an: Tauschen Sie das Oberteil Ihres Thermostatventils mit eingebautem Fühler gegen eines mit Fernfühler aus (Foto). Kaufen Sie eines vom selben Hersteller, dann können Sie den Austausch selbst erledigen. Der Fernfühler soll mit etwas Abstand auf einer freien Wandfläche montiert werden. Allerdings ist die Heizkörperregelung immer noch eingeschränkt. Besser ist ein Austausch des Ventiloberteils gegen einen ferngesteuerten Stellantrieb. Fühler und Regelung befinden sich dann in der Fernsteuerung, die bis zu acht Heizkörper zeitprogrammiert steuern kann, in einer Wandhalterung. Rund 55 Euro, Conrad

MAGAZIN

NACHRICHTEN



Ingrid Hinze, Selber-Machen-Redakteurin, präsentiert Ihnen interessante Neuheiten. Haben Sie Fragen oder Anregungen? Dann rufen Sie an! Telefon (040) 2717-2527. Suchen Sie Herstelleradressen? Dann schlagen Sie Seite 62 auf.



VERSPIELTE MOTIVE

Kinder lieben lustige Geschichten und bunte Muster! Die Kollektion „Luzies World“ greift diese Vorlieben auf und lässt Tapeten und Stoffe Bände sprechen.

Mehr als bloße Muntermacher sind die farbenfrohen Tapeten und Stoffe aus der neuen Kollektion fürs Kinderzimmer. Denn mit ihren lustigen Motiven regen sie die Kleinen beim Spielen und die Eltern zur Gute-Nacht-Geschichte an. Zum Beispiel das Dessin „Jumbo“ mit Elefant, Antilope, Nilpferd und Löwe lädt zu Streifzügen durch die afrikanische Steppe ein. Verträumte freunden sich eher mit „Queeny“ (großes Foto) an. Hier steht die Märchenprinzessin inklusive Schloss im Mittelpunkt der romantischen Traumwelt. Oder wie wäre es mit einem Ausflug in den Zoo in Begleitung von „Tobby“, der Riesengiraffe mit dem verschlafenen Blick? Mit ihrem frechen Gesicht sorgt „Luzie“ (rechts) als ständige Begleiterin für gute Laune.

Die Baumwollstoffe mit vier verschiedenen Dessins aus „Luzies World“ gibt es in jeweils drei Farben. Die Stoffbreite beträgt 1,55 m und kostet 20 Euro/m. Passend zu den jeweiligen Dekostoffen bietet der Hersteller bei dieser Kollektion farblich darauf abgestimmte Papiertapeten in Uni an, die ökologisch einwandfrei und zum Wohle der Eltern preiswert sind. Pro Rolle (10 m) 15 Euro. Eine Verbindung zum Stoff schaffen die 15 cm hohen Bordüren, auf denen die Motive sich farbgetreu fortsetzen (5 m/15 Euro). Ob Sie farblich in die Vollen gehen wollen mit Ozeanblau und Pink oder mit dezenteren Tönen wie Muskat und Anis die Wände schmücken – fragen Sie Ihr Kind!

**Club Creation Niemann,
Telefon (0521) 2093-0**



Alles mit einer Hand

Praktische Helfer sind auf der Baustelle immer gefragt. Mit der Wasserwaage „ideeFIX“ schlagen Sie zwei Fliegen mit einer Klappe: Sie sehen, ob alles im Lot ist, und dank dem integrierten Teleskop-Messstab können Sie gleichzeitig messen. Das Bandmaß ist gut sichtbar, ganz gleich, ob Sie in der Senkrechten, Waagerechten oder über Kopf arbeiten. Das Werkzeug aus Alu ist in vier Größen von 50 bis 100 cm erhältlich und misst bis maximal 5,1 m. Ab zirka 140 Euro.

BMI, Telefon (091 51) 73 01-0





GEWINNSPIEL

mit Xyladecor

Randvoll gefüllt mit schützenden und pflegenden Produkten rund ums Holz ist diese dekorative Kiste. Die getönte Wachslasur und das Holz-Pflegeöl mit echtem Bienenwachs duften nicht nur angenehm, sondern sind auch gesundheitlich unbedenklich für Krabbelkinder. Speziell für den Holzfußboden gibt es Parkettversiegelung und -reiniger. Sicheren Wetterschutz für die Gartenmöbel bieten die Universal- und Dauerschutz-Lasur sowie das Öl.

Zusammen mit Xyladecor verlost SELBER MACHEN zehn Holzkisten mit dem Sortiment „Pro Verde“ im Wert von jeweils 100 Euro. Viel Glück bei der Verlosung!

Wie heißt das neue Sortiment von Xyladecor?

--	--	--	--	--	--	--	--	--	--

Schreiben Sie die Lösung auf eine frankierte Postkarte, und schicken Sie die Karte bis zum 31. Januar 2005 an den Leserservice SelberMachen, Postfach 60 15 47, 22215 Hamburg, Stichwort „Pro Verde“. Eine Barauszahlung des Gewinns ist nicht möglich. Der Rechtsweg ist ausgeschlossen.



10-mal

Plattenkleber

Im Gegensatz zur Gipskartonplatte, deren Fugen zum Verkleben vorgespachtelt werden, lässt sich die Gipsfaserplatte auch mit Fugenkleber verbinden. „Rigidur Nature Line“ ist ein lösemittelfreier Kleber, der mittels einer Kleberpistole aus der Kartusche auf die Stirnseiten der Platten aufgetragen wird. Um eine optimale Verklebung zu erreichen, sollte die Fugenbreite 1 mm nicht überschreiten. Die pastöse Konsistenz sorgt für tropffreie und einfache Verarbeitung. 310 ml/5,20 Euro.

Rigips, Tel. (0209) 36 03-0



ZAPFEN SIE DIE SONNE AN !

Auch Garagenbesitzer ohne Stromanschluss können mit dem „Rator F3“ ihr Garagentor ohne Handbetrieb öffnen und schließen. Mit einem 12-V-Akkupack ist er netzunabhängig und liefert für etwa 20 Tage Antriebsenergie. Mit Hilfe eines Solarmoduls (230 Euro) mit Laderegler auf dem Garagendach wird der Akku mit Energie gespeist. **Rademacher, Telefon (0 28 72) 9 33-110**



Tchibo-Schrauber

Einmal mehr nimmt der Hamburger Kaffeeröster Tchibo die Selbermacher und -macherinnen ins Visier. Diesmal ist unter etlichen anderen Geräten ein Akkuschauber im Angebot. Mit einem 18-Volt-Akku nebst Ladestation und Netzadapter im praktischen Koffer ist das Gerät für 25 Euro ab 5. Januar 2005 in allen Tchibo-Filialen erhältlich. Bestellen kann man den Schrauber unter der Telefonnummer **(01805) 2885** (12 Cent/Minute) sowie online über **www.tchibo.de**





STANDFESTES MOBILIAR

Sockelverstellfüße heißen die kleinen Talente, die auch Unebenheiten des Fußbodens mit einem Dreh ausgleichen und Möbel in der Waage halten.

Sie sind nicht nur praktisch, sondern sehen auch passabel aus – Sockelverstellfüße. Den bis zu 350 kg belastbaren Fuß aus Kunststoff gibt es in den Höhen 12 und 15 cm. Die Sockelhöhe lässt sich um insgesamt 3,6 cm regulieren. Die Handhabung ist denkbar einfach, wie auf den Fotos zu sehen ist. Freistehende Möbel lassen sich per Hand oder mit

Schraubenzieher am Gleiter auf die richtige Höhe bringen. Bei Einbauschränken ist die Verstellung der hinteren Füße am besten durch eine Bohrung im Korpusboden zu erreichen. Mit einem zum Fuß passenden Clip kann außerdem eine Sockelblende befestigt werden. Ab etwa 5 Euro/Stück.

Hettich FurnTech,
Telefon (05733) 798-0

Vorbeugen ist besser

Wer permanent erhöhtem Lärm auf der Arbeitsstelle und im Hobbykeller ausgesetzt ist und aus diesem Grunde Gehörschutz trägt, weiß wie lästig die kleinen Dinger im Ohr sein können. Weniger Druck versprechen die neuen Gehörschutzstöpsel „1120/1130“ von 3M. Sie sind aus einer weichen, flexiblen Materialmischung und passen sich der Form des Gehörkanals an. Mit einem Dämmwert von 34 dB verfügen sie über einen hohen Schutzfaktor, der für Lärmbereiche wie Bohrmaschine (90 dB) und Kreissäge (110 dB) ausreicht. Die Stöpsel für den einmaligen Gebrauch werden in einer Spenderbox angeboten. Entweder mit Sicherheitsband (32 Euro/100 Stück) oder ohne (26 Euro/200 Stück). **3M, Telefon (02131) 14-0**

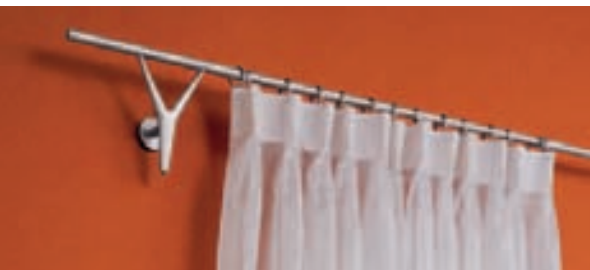

Schickes von der Stange

Die neue Vorhangstangen-Kollektion „Metropolitan“, kreiert von den Designern Peter Maly und Carsten Gollnick, muss sich nicht hinter Gardinen verstecken. Die Träger beim Typ „Ypsilon“ gehen über die reine Funktion hinaus – sie sehen aus wie kleine Skulpturen. Das System umfasst insgesamt sieben Modelle aus Edelstahl, Aluminium, Nickel und Messing.

JAB, Telefon (0521) 2093-0

Portal für Türen

Eine Renovierung Ihres betagten Hauses steht bevor, oder Sie planen einen Neubau und haben noch keine Vorstellung, wie Ihre Haus- beziehungsweise Zimmertüren aussehen sollen? Bevor Sie durch die Baumärkte ziehen, lohnt es sich, zuerst einen Blick auf die Website www.tuerplaner.de zu werfen. Mit Hilfe einiger Mausclicks können Sie sich Ihre Wunschtür zusammenstellen. Mit den verschiedenen Lichtausschnitten, Holzsorten und Türdrückern steht Ihnen ein großes Spielfeld für den eigenen Entwurf zur Verfügung. Eine gute Planungshilfe für Bauherren und Architekten.



Anziehungskraft

An schwer zugänglichen Stellen Schrauben zu befestigen, ohne dass sie hinter dem Bauteil verschwinden, war bisher Glücks-sache. Bei Torx-Schrauben gelingt es garantiert mit dem „Torx MagicSpring“. Das ist eine magische Festhaltefeder, die verschweißt mit einer Deckscheibe auf der Klingenspitze sitzt. So wird die Torx-Schraube, die auf der Werkzeugschneidspitze steckt, durch eine Klemmfunktion gehalten.

Ab 6 Euro.
Wiha, Telefon (077 22) 9 59-0



BUCHTIPP

Individuell wohnen will jeder, doch manchmal fehlen die Kreativität und das Wissen, um alles wunschgemäß umsetzen zu können. Terence Conran setzt mit seinem neuen Buch genau hier an. „Das ultimative Wohnbuch“ fasst sein gesammeltes Know-how aus 30 Jahren Erfahrung in Sachen Wohnen und Design zusammen. Mit über 700 Fotografien und einer Aufteilung in drei Rubriken wird das Werk zu einem hilfreichen Planer. Der erste Teil gibt Anre-

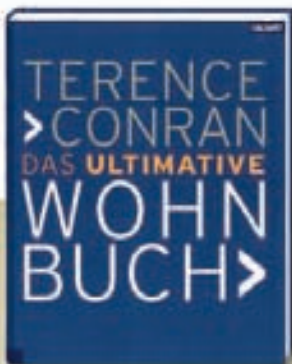

gungen für verschiedene Wohnkonzepte, das zweite Kapitel befasst sich mit der Gestaltung. Das letzte Drittel zeigt Details wie zum Beispiel Materialien und Beleuchtung. 272 Seiten, 39,95 Euro.

**Callwey Verlag,
ISBN 3-7667-1615-8**

Ein-Mann-Show

Optimales Fixieren von großen Werkstücken schafft der Einhand-Bandspanner dank einem 5 m langen Gurt mit beweglichen Eckspannbacken, die sich flexibel anpassen und den nötigen Druck gewährleisten. Rund 30 Euro.

**Wolfcraft,
Telefon (0 18 05) 32 94 68
(12 Cent/Min.)**



„Lassen Sie die Sonne rein“

Mit Lichtelementen und Überdachungssystemen für Ihren **Carport, Wintergarten** oder Ihre **Terrasse**.



Otto Wolff Kunststoffvertrieb GmbH
Postfach 105564, 40046 Düsseldorf
fon (02 11) 9 67 -12, fax (02 11) 9 67 -72 17
www.ottowolff.com

Kaum ein Kind kann sich der Faszination großer Maschinen auf einer Baustelle entziehen. Der Traum, ein Baggerführer auf der eigenen Baustelle zu sein, rückt jetzt ein Stück näher. Drei Nachbildungen der Baufahrzeuge gibt es „en miniature“: einen Kettenbagger, einen Mobilbagger sowie einen Radlader.

Die originalgetreuen Steckbausätze im Maßstab 1:32 lassen sich schnell zusammenbauen und bieten mit verschiedenen Funktionen einen hohen Spielwert. Wie bei den großen Vorbildern sind die Kabinen um 360 Grad drehbar. Kettenbagger „R 900 Litronic“ (Foto), 17 Euro. **Revell, Telefon (0 52 23) 9 65-0**



KLEIN, ABER OHO!

Prima Klima

Duschen in fensterlosen Bädern, Kochdämpfe und das Wäschetrocknen in kleinen Küchen kann die Luftfeuchtigkeit drastisch erhöhen bis zur Schimmelpilzbildung. Der Luftentfeuchter „6200“ sorgt mit elektronischer Regelung dafür, dass es nicht so weit kommt. Geeignet für Wohnflächen bis 160 qm. Rund 550 Euro. **Ebac, Tel. (0 21 61) 17 88 48**



DER TRICK MIT DEM KLICK

Schrauben, Leim und Nägel gehören mit den neuen „Clipholder CH11-CH13“ der Vergangenheit an, wenn es darum geht, den verlegten Boden mit einer Sockelleiste abzuschließen. Das dreiteilige System besteht aus einem roten Kunststoff-Winkel, einer Feder und dem oberen Metallclip, auf den die Leiste geschoben wird. Der Clou ist die eingebaute Feder aus Metall, mit der sich die Leisten auch unregelmäßigem Mauerwerk anpassen können. Ein weiterer Vorteil bei dieser unsichtbaren Befestigung der Profilleisten: Die Wände werden bei der Montage nicht beschädigt und die Verarbeitung geht schneller ohne Werkzeug. Die Sockelleisten gibt es als Viertelstab- und Hohlkehldprofil sowie in gerader Ausführung (Abbildung) und in verschiedenen Holzarten. Erhältlich in allen Baumärkten.

Neuhofer, Telefon (00 43-62 34) 85 00-0



Schützende Überzieher

Erste Wahl sind diese Arbeitshandschuhe aus Stretchmaterial, die sich rutschfest per Klettband anpassen. Zusätzliche Polster schützen Fingerkuppen und Knöchel. An den Handinnenflächen vermeiden verstärkte Einlagen Risse sowie Blasenbildung und Hautreizungen. Ab zirka 30 Euro. **Irwin, Telefon (08 11) 95 98-0**



Effektiv putzen

Ursprünglich zum Säubern von Booten entwickelt, leisten „Captain-Reents“-Mittel auch im Haushalt und Garten gute Dienste. Schmutz auf Kunststoffen löst „Wash + Wax“. Der Abperl-Effekt verhindert ein schnelles Neuverschmutzen der Oberflächen (500 ml/17 Euro). Badewannen mit Kalkrändern und schmutzige Kunststoff-Gartenmöbel lassen sich mit „Cleaner + Wax“ (500 ml/20 Euro) wieder auf Hochglanz bringen. Die Produkte, auf Orangenöl-Basis hergestellt, wirken antistatisch.

Schumacher, Telefon (04 31) 54 69 70 31



Löcher mit Licht

Auf den Punkt genau Bohren kann man mit der Schlagbohrmaschine „Powerlight“. Sie ist mit einem Zusatz-Handgriff ausgestattet, der mit einer lichtstarken LED auf Knopfdruck die Bohrstelle beleuchtet. Versorgt wird die LED von vier Batterien. Zur Positionssicherung des Griffs dient die große Flügelschraube. Mit der „Press + Lock“-Funktion lassen sich Bohrer schnell und fest einspannen. Rund 70 Euro. **Bosch, Tel. (0 18 03) 33-57 99 (9 Cent/Minute)**





Schneller Austausch

Ein US-Hersteller hat es vorgemacht (SELBER MACHEN 4/2004), jetzt gibt es den Multi-Schraubendreher „12 in 1“ auch von Lux. Im herausziehbaren Griffende hält ein integriertes Magazin zwölf unterschiedliche Bits bereit. Der Einsatz in die Bitaufnahme erfolgt magnetisch, was einen guten Halt während des Schraubens garantiert. Eine drehbare Manschette, Übergang vom Griff zur Klinge, verhindert ein Abrutschen vom Schraubkopf und sorgt für eine bessere Führung. Die Bits passen zu allen gängigen Schraubköpfen.

Zirka 15 Euro.

Lux, Telefon (0 21 96) 76-40 00



Fit für den Winter

Rost am Rosengitter? Schnell wieder schön wird es mit Bondex-Metallschutzlack. Nach Entfernen loser Rostteile kann der wetterbeständige Anstrich auf Eisenmetalle ohne Vorbereitung des Untergrunds direkt aufgetragen werden. 0,75 l/16,50 Euro.

Dyup, Telefon (0 21 66) 96 46



selber machen
Abo
Geschenk

12 X SELBER MACHEN plus Akkuschere von Kress als Dankeschön für einen neuen Abonnenten



Europas meistverkauftes Do-it-yourself-Magazin für alle Themen rund um Wohnung, Haus und Garten.

**Unser
Dankeschön
für Sie:**



Ideal zum Schneiden von Leder, Karton, Teppichboden, Tapeten, Stoffen, Folien und vielem mehr ist diese handlich leichte Akkuschere mit 3,6 Volt. Der Scherkopf hält Klingen aus hochwertigem Messerstahl und ist abnehmbar. Im Lieferumfang enthalten sind Ladestation und Wandhalterung.

Bestellen Sie mit diesem Coupon per Post beim SELBER MACHEN-Abo-Service, Postfach 60 12 20, 22212 Hamburg, per Fax: (0 40) 27 17 20 79, per Abo-Hotline: (0 40) 87 97 35 40, per E-Mail: leserservice@jalag.de

www.selbermachen.de

Ich bekomme die Akkuschere von Kress als Dankeschön für die Vermittlung eines neuen Abonnenten:

Name, Vorname

Straße, Hausnummer

PLZ Ort

Telefon

E-Mail

Ich bin der neue SELBER MACHEN-Abonnent. Schicken Sie bitte an mich SELBER MACHEN für mindestens ein Jahr zum Preis von 35,40 Euro inkl. Porto und Verpackung.

Name, Vorname

Straße, Hausnummer

PLZ Ort

Telefon

E-Mail

Bezahlung bequem und bargeldlos durch Bankeinzug

BLZ Kontonummer

Geldinstitut

Gegen Rechnung. Bitte keine Vorauszahlung leisten.

Bitte informieren Sie mich (ggf. per E-Mail) über weitere interessante Angebote.

Datum/ Unterschrift des Abonnenten

CDR 05-24029

Garantie: Meine Abo-Bestellung wird erst dann wirksam, wenn sie nicht binnen zwei Wochen schriftlich beim Abo-Service SELBER MACHEN, Postfach 60 12 20, 22212 Hamburg, widerrufen wird. Zur Wahrung der Frist genügt die rechtzeitige Absendung des Widerrufs.

Mit Rattan-Möbeln kehrt die Natur zu Hause ein. Und sie werden mit den Jahren immer schöner. Auf diese alte Handwerkskunst verstehen sich



Vater und Sohn Kurt Schütz. Das Flechtatelier in Oberfranken, gegründet 1960, ist der größte Rattanmöbel-Hersteller Europas.



Von der Idee bis zum Flechtmöbel wird im Atelier skizziert und probiert. Zunächst entstehen Möbel-Modelle (rechts) Fertig zum Flechten: Gerundete Rattanstücke (Foto links).



Rattanlianen wachsen in tropischen Waldgebieten. Anstatt einen selbsttragenden Stamm auszubilden, klettert die Rotangpalme als Spreizklimmer mit Hilfe ihrer Stacheln an andere Gewächsen dem Licht entgegen.



Flechtmöbel mit

Rattan ist – was kaum jemand weiß – das Holz einer Palme, und zwar der lianenförmigen Rotangpalme. In Malaysia und auf den Philippinen, wo Rotangpalmen heute auf Plantagen kultiviert werden, klettern sie mit ihren bis zu 160 m langen Stämmen der Sonne entgegen durch den tropischen Urwald. Mit scharfen Macheten bewaffnet, ernten die einheimischen Forstleute die Pflanzen und befreien sie von ihrer stachelübersäten Außenhaut, zerlegen sie in kurze Abschnitte und bündeln sie. Kleine Boote übernehmen den Transport zu den Hafestädten, von dort geht es nach Europa.

In Oberfranken hat die Flechtereie eine jahrhundertealte Geschichte. Ob Handwerksmeister oder Heimarbeiter, man weiß dort mit Weiden, Binsen und auch dem exotischen Rattan oder Peddig (das gespleißte Rattan) umzugehen. Wer für Kurt Schütz arbeitet, hat in der Regel die Korbflechter-Fachschule besucht. Begriffe wie Treppen-, Zopf-, Wellen- und Sonnengeflecht dürfen keine Fremdworte sein. Perfekte handwerkliche Qualität zu liefern, hatte immer Priorität – schon als Kurt



Für Kreisformen wird das erhitzte Rattan auf Holzwalzen gewickelt. Nach dem Abkühlen erhält es dann die neue Fassung.



Fotos: Jalag (4), Flechtatelier Schütz (11)

BIEGEN UND FORMEN



1



2



3

ROHMÖBELBAU



4



5



6

FLECHTEN



7

1 Nach einer Viertelstunde im Dampfen bei 90 Grad Celsius sind die Rattanstangen so elastisch, dass man sie gut biegen kann.
2 Jetzt werden die Rattanstangen mittels eiserner Biegeschablonen und Muskelkraft vorgebogen und **3** ... danach über der heißen Flamme nochmals erhitzt und exakt der Schablone angepasst. Unter dieser Hitze verbindet sich nun die Pflanzenfaser mit dem Harz zu einer homogenen Einheit, die Stange hat ihre endgültige Form.
4-6 Beim Gestellbau wird bei der Montage jede Eckverbindung in reiner Handarbeit von geschulten Fachkräften gebohrt (**4**) und verleimt (**5+6**). Hier wird weder genagelt noch geschraubt.
7 Nun kann das Flechten beginnen. Das zum Flechten vorgesehene Peddigrohr ist vor seiner Verarbeitung gewässert worden, damit es weich und flexibel wird. Am Rohkorpus werden Bohrungen gesetzt, in die Peddigrohrstangen (Staken) eingeleimt werden.

exotischem Flair

Schütz senior 1960 in einem Gartenhaus am Rand von Lichtenfels mit der selbstständigen Flechtereier begann. Jedes Möbelstück wird auch heute noch von Hand gefertigt. Außer elektrischen Bohrmaschinen und Sägen werden keine Maschinen benutzt, auch Nägel und Schrauben sind so gut wie überflüssig. Nach alter Handwerkstradition wird gebogen, verzapft oder verdübelt und geleimt. Heißer Dampf oder offene Flammen machen das Rattan elastisch. Mit Muskelkraft werden die hellen Stangen in die vorgesehene Möbelform gebogen. Anschließend bohren die Handwerker die erforderlichen Löcher – das können modellabhängig sehr viele sein – und montieren die Gestelle.

Das nun folgende Ausflechten ist meist Frauensache. Mit unglaublich flinken Fingern bewegen sie das doch recht störrische Peddigrohr. So entstehen haltbare, feste Verbindungen wie natürlich gewachsen. Das ist auch der Grund, weshalb die Sessel, Sofas und Betten von Schütz nicht quietschen oder knarren. Und weshalb man sie von Generation zu Generation weitervererben kann. ■

FLECHTATELIER SCHÜTZ

Kurt Schütz GmbH
 Bürgermeister-Prell-Straße 18
 96215 Lichtenfels-Seubelsdorf
 Telefon (095 71) 7 69-0
 www.schuetz-flechtatelier.de



Das Flechtwerk geht vom Rohkorpus bis zum fertigen Stuhl durch viele Hände. Neben dem Naturton werden die Modelle auch in zahlreichen Farben angeboten. Hierbei werden fünf schützende Farbschichten in verschiedenen Arbeitsgängen aufgetragen und per Hand geschliffen. So bleibt die lebendige Struktur des Rattans erhalten.

Unter den Bodenbelägen fristet der Kork noch immer ein Schattendasein, obwohl er in Sachen Gehkomfort eine Menge zu bieten hat. Und den Mief der 70er Jahre ist er schon lange losgeworden.

Wenn ein einzelner Begriff die Haupteigenschaft von Kork am besten trifft, dann ist es Vielseitigkeit. Wenn Sie aufmerksam sind, treffen Sie Kork fast überall: als Korken in Wein- und Sektflaschen, als Deko-Objekt, als Wärmedämmung im Neubau, als Trittschalldämmung unter Bodenbelägen und natürlich als Bodenbelag selbst.

Zwei Eigenschaften des Korks sind für diese Vielseitigkeit verantwortlich: die Natürlichkeit (Kork kommt mit sehr geringem Kleberanteil aus) und seine für die Dämmeigenschaften wichtige geringe Rohdichte.



Kork die warme Bodenalternative

WAS IST KORK?

Kork ist nichts anderes als die abgeschälte Rinde der Kork-eiche (1), die vor allem im westlichen Mittelmeerraum beheimatet ist. Portugal ist mit über 60 % Anteil am Weltmarkt der größte Korkproduzent. Die herausragenden Eigenschaften von Kork sind schon in freier Natur von unschätzbarem Vorteil, denn Kork verträgt extreme Temperaturschwankungen, ist nahezu feuerresistent, ist wasserfest und trotzdem dampfdiffusionsoffen – also der ideale Werkstoff zur Dämmung und als Bodenbelag.





Natürlich wird Kork nicht als frisch geschälte Rinde in der guten Stube verlegt (2), sondern er durchläuft weitere Produktionsprozesse. So werden beim Kochen der einzelnen, gut abgelagerten Rindenstücke zunächst alle Keime und Bakterien, vor allem der sogenannte „Korkschmecker“ abgetötet, und das zu etwa 99,5 %. Der Vorteil des Kochens besteht darin, dass dabei die wertvolle Korkstruktur nicht zerstört wird. Die gekochte Rinde wird dann zu Granulat gemahlen und mit Bindemittel gemischt. Diese Bindemittel bestehen zum großen Teil aus den kork-eigenen natürlichen Harzen und einem gewissen Anteil an Kunstharzen. Der Gesamtkle-

beranteil der Korkfertigprodukte liegt mit 2 bis 5 % deutlich unter denen beim Laminat, gesundheitsschädliche Ausgasungen wie etwa des berüchtigten Formaldehyds aus den Klebern sind beim Kork deshalb nicht zu befürchten. Für Bodenbeläge wird das Kork-Bindemittel-Gemisch von der natürlichen Rohdichte (80 bis 120 kg/cbm) auf die notwendige Dichte von 500 kg/cbm für die Deckschichten und auf etwa 150 kg/cbm für Trittschalldämmung und Gegenzug gepresst. Mit diesen Rohdichten im Bodenbereich bietet Kork trotzdem spürbar weichen Gehkomfort und den hohen Dämmeigenschaften noch einen weiteren Vorteil, nämlich das sogenannte Rück-



Nicht nur in Braun

Kork wird mittlerweile in allen möglichen Farben und Farbmischungen angeboten. In der Regel wird der Kork erst beim Verkauf in Ihrer Wunschfarbe eingefärbt. (Amorim)

stellvermögen. Das heißt, dass Eindrücke, die etwa schwere Möbel auf der Oberfläche hinterlassen, nach einer gewissen Zeit nach Wegnahme des Möbels von ganz allein wieder verschwinden.

Voraussetzung für diese „Selbstheilungskraft“ ist neben der Rohdichte allerdings auch die Dicke des Korkbodens, die bei guten Produkten nicht unter 4 mm, besser noch bei 6 mm liegen sollten. Bei Korkfertigparkett (siehe nächste Seite) darf die Nutzschicht keinesfalls dünner als 3 mm sein, um alle erwähnten Vorteile des Korks genießen zu können. Die Struktur der Oberflächen (3), die von fein bis grob alle Schattierungen umfasst, hat im Übrigen keinen Einfluss auf die genannten Eigenschaften. ▶



Foto: Chris Lambertsen (11), Amorim (4), Jajag (11); Zeichnung: Amorim



Kork muss verklebt werden

Das Kork-Logo des Deutschen Korkverbandes e.V. zeichnet Böden aus, die umwelt- und gesundheitsverträglich sind.



KORKFORMEN

Kork als Bodenbelag wird in quadratischen Fliesen (30 x 30 cm), in länglichen Platten (30 x 60 cm) und als Fertigparkett (3) angeboten. Für Sie als Nutzer ist vor allem die Korkdicke der oberen Nutzschicht interessant, hier gelten 500 kg/cbm als Qualitätsstandard. Dieser Wert ist wichtig für die gewünschten Korkeigenschaften wie das Eindruckverhalten und die Effektivität der Trittschall-

dämmung. Die Porigkeit und Oberflächenstruktur ist übrigens kein Hinweis auf die Rohdichte. Die können Sie letztlich nur beim Händler Ihres Vertrauens erfragen. Korkfliesen und -platten bekommen Sie in zwei Oberflächenvarianten: einmal in furniert und naturbelassen (1) und einmal in furniert und vorversiegelt (2). Die beiden Unterscheidungen sind kein Qua-

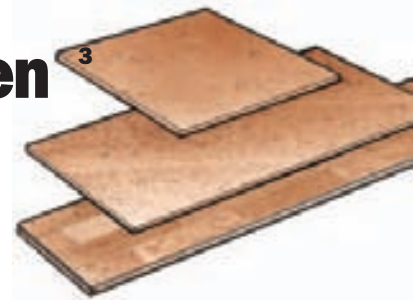
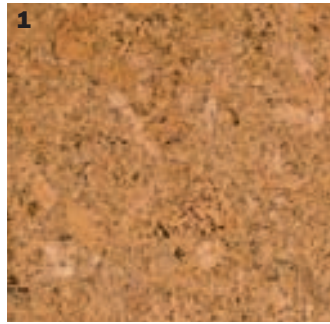

KLEBER & LACKE

Korkbeläge müssen mit Ausnahme des schwimmend zu verlegenden Fertigparketts grundsätzlich vollflächig verklebt werden. Jeder Händler bietet dazu sogenannte Kontaktkleber an (5), die Sie auch verwenden sollten. Bei Kontaktklebern müssen Sie immer beide Seiten (Boden und Kork) mit Kleber bestreichen, etwa 30 Minuten lang ablüften lassen und dann zusammendrücken. Bei einigen Marken (Decork) gibt es vorge-



leimte Korkplatten, die Sie nicht mehr selbst mit Kleber bestreichen müssen, sofern Sie sie innerhalb von 14 Tagen nach Kauf verlegen (4). Kontaktkleber wird mit einer langflorigen Mohairrolle auf die Fläche aufgetragen, ein Zahnpachtel wäre zu grob.

Korkplatten und -fliesen sind nie endversiegelt, diese Arbeit wird immer nach dem Verlegen durchgeführt. Ob Sie lackieren, ölen oder wachsen, ist Geschmackssache, wobei Lacke die längste Lebensdauer bieten und den geringsten Pflegeaufwand erfordern. Eingefärbte Korkplatten können Sie übrigens grundsätzlich nicht ölen oder wachsen, sondern nur versiegeln. ▶

Der Kork zum Klicken

Seit einigen Jahren bekommt man Kork auch in Form von Parkett. Wie Fertigparkett und Laminat ist Korkparkett dreischichtig aufgebaut und besteht aus der Kork-Deckschicht, der Trägerschicht aus hochdichter Faserplatte und dem Kork-Gegenzug auf der Unterseite. Das Korkparkett lässt sich wie alle anderen Parkette und Lamine mit der leimlosen Klicktechnik problemlos verlegen.

Nachteil: Die Aufbauhöhe ist mit 10,5 mm höher als bei geklebtem Kork (4 bis 6 mm), was bei Renovierungen ausschlaggebend sein kann. Vorteil: Sie brauchen keine zusätzliche Trittschalldämmung darunter.

Amorim, Telefon (04221) 593-01

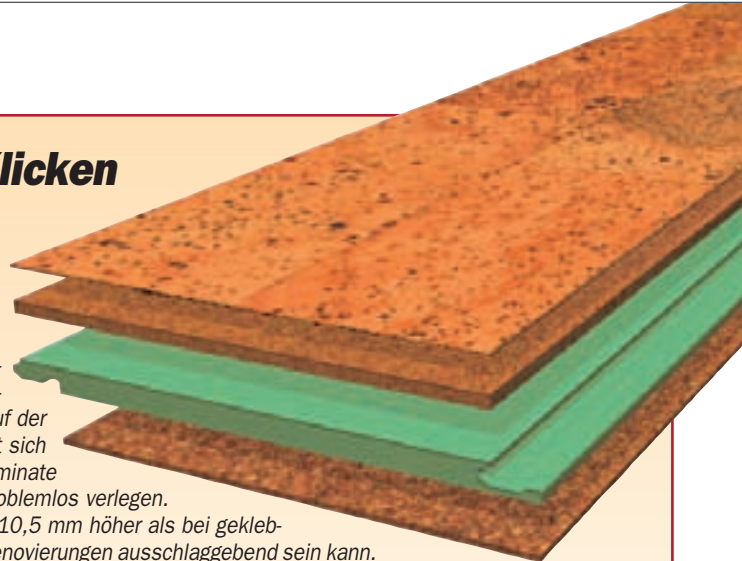

Die Verlegung von Kork-Fertigparkett ist grundsätzlich schwimmend, das heißt ohne feste Verbindung mit dem Untergrund. Die Paneele setzen Sie an die vorherige an, schwenken sie ein und treiben sie mit Hammer und Schlagklotz über die kurze Seite zusammen.



DIE WELT DES WEINS, FREI HAUS. MIT EINEM ABO VOM WEIN GOURMET.



www.weingourmet-club.de

Genuss zum Lesen – der WEIN GOURMET ist das internationale Magazin für anspruchsvolle Weinliebhaber mit Lebensart und Lebenslust. Von wissenswerten Informationen bis zu genussvollen Geschichten ist der WEIN GOURMET in jeglicher Hinsicht gehalten.

Unser Dankeschön für Ihr Abo:

Das strapazierfähige Bottlebag von wood steel & more ist ganz schön praktisch. Bis zu neun Flaschen oder 15 kg lassen sich damit bequem tragen – ohne lästiges Klappern oder Bruchgefahr. Der unentbehrliche Helfer für Freunde guter Tropfen!



Ja, ich möchte den WEIN GOURMET selbst abonnieren. Senden Sie mir den WEIN GOURMET ab der nächsten Ausgabe viermal pro Jahr innerhalb Deutschlands zum Preis von € 25,50 (Sie sparen mehr als 15 % zum Einzelheft im Zeitschriftenhandel für € 7,50) inkl. Porto zu (Auslandspreise auf Anfrage). Das Abonnement und das Dankeschön senden Sie bitte an folgende Adresse:

Name/Vorname des neuen Abonnenten

Straße/Hausnummer

PLZ Wohnort

Telefon (tagsüber)

Gewünschte Zahlungsweise (bitte ankreuzen)

Bequem und bargeldlos durch Bankeinzug

Kontonummer Bankleitzahl

Geldinstitut

Bequem per Kreditkarte

Kreditkartennummer (bitte genau angeben)

Gültig bis

Nach Rechnungsempfang, ohne Vorauszahlung

Datum/Unterschrift des Bestellers/neuen Abonnenten

Vertrauensgarantie: Die Bestellung wird erst wirksam, wenn sie nicht binnen zwei Wochen schriftlich beim WEIN GOURMET Leserservice, Postfach 60 12 20, 22212 Hamburg, widerrufen wird. Zur Wahrung der Frist genügt die rechtzeitige Absendung des Widerrufs. Dieses Angebot gilt nur in der Bundesrepublik Deutschland und nur solange der Vorrat reicht. Das Dankeschön darf ich auch bei Widerruf behalten.

Bitte informieren Sie mich (ggf. per E-Mail) über weitere interessante Angebote SM CD-23800

E-Mail

Bestellen Sie Ihr Abo einfach per Telefon unter 040/87 97 35 40, per Fax unter 040/27 17 20 79, per E-Mail unter leserservice@jalag.de oder schicken Sie diesen Coupon an: WEIN GOURMET Leserservice, Postfach 60 12 20, 22212 Hamburg.



Fußboden ausgleichen

Kork zum Verlegen

Für Sie als versierten Selbermacher ist das Verlegen von Korkplatten keine handwerkliche Überforderung. Das Wichtigste ist ein absolut ebener und sauberer Untergrund (siehe Kasten rechts), den Sie zur Regulierung der Saugfähigkeit satt mit Tiefgrund vorbehandeln sollten. SELBERMACHEN empfiehlt grundsätzlich, dass Sie alle Produkte, vom Kork über den Kleber bis zur Versiegelung von einem Hersteller oder Händler beziehen, um die Verträglichkeit der einzelnen Komponenten zu gewährleisten. Zudem stimmen gute Händler die Versiegelungsmenge auf Ihre Korkfläche ab, so dass Sie keine Fehler machen können. ■

1 Mit Zollstock und Schlagschnur ziehen Sie auf dem Estrich eine Hilfslinie. Der Wandabstand entspricht der Korkplattenbreite minus 2 cm.

2 Entlang dieser Linie tragen Sie gleichmäßig den Kontaktkleber auf den sauberen Estrich. Lassen Sie ihn etwa eine Stunde lang trocknen, bis er transparent ist. Gegebenenfalls tragen Sie den Kleber auch auf die Rückseite der Korkplatten auf.

3 Die Platten legen Sie nach der Abluftzeit entlang der Linie ins Kleberbett und drücken respektive klopfen sie vollflächig fest.

4 Ist die erste Reihe verlegt, können Sie die Platten für den Wandanschluss ausmessen.

5 Korkplatten danach anzeichnen und mit scharfem Cutter zuschneiden.

6 Nach dem Verlegen der Fläche fertigen Sie auch die Sockelleiste aus den Korkplatten. Dafür ziehen Sie mit Wasserwaage und Bleistift eine Linie auf der gewünschten Höhe ...

7 ... und schneiden die Sockelleisten aus den Korkplatten danach zu.

8 Bevor Sie die fertige Fläche mit der Mohairrolle versiegeln, streichen Sie die Ränder mit einem Pinsel vor.

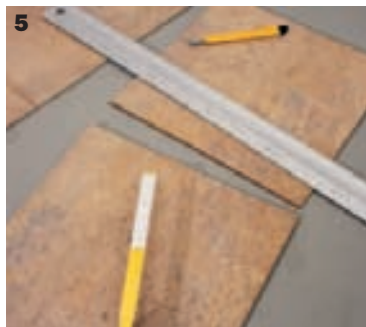

Wer Korkfliesen oder -platten vollflächig verkleben möchte, muss den Boden dafür unbedingt spachteln. Am einfachsten und genauesten funktioniert das mit einer selbstnivellierenden Spachtelmasse, die Sie anmischen, auskippen und gleichmäßig verteilen müssen. Auf Estrichen genügt je nach Maß der Unebenheiten eine Schichtdicke von 5 bis 10 mm. Auf Spanplatten- oder alten Holzdielenböden werden es schon mal 15 bis 20 mm. Für ein solches Unterfangen gibt es spezielle Spachtelmassen (Bild unten), die die Bewegungen des Holzes mitmachen. Eine zugfeste Gewebematte gehört zum Spachtelsystem dazu. (Lugato)



GENIESSEN SIE DIE AUSLESE!

DER FEINSCHMECKER-CLUB Magazin Ausgabe 2/2005
www.der-feinschmecker-club.de

DER FEINSCHMECKER CLUB



Mit exklusivem Gewinnspiel!

Exklusive Angebote
für Küche & Gastlichkeit

+ 40 Top-Gewinne
30 Jahre DER FEINSCHMECKER!
Wir bedanken uns bei unseren Lesern mit 40 tollen Preisen
im Gesamtwert von 130.000 €

30 Jahre Genuss!

Das neue Magazin von DER FEINSCHMECKER CLUB – so prickelnd wie nie! Mit ausgewählten Angeboten rund um die Themen Delikatessen, Küche, Wein, Reisen und Lifestyle. Viele Artikel werden exklusiv für DER FEINSCHMECKER gefertigt und sind nur in limitierter Stückzahl erhältlich. Bestellen Sie jetzt kostenlos Ihr Exemplar unter **Telefon 040/87 97 35 60**, per **E-Mail unter bestellung@feclub.de** oder auch unter **www.der-feinschmecker-club.de**

DER
FEINSCHMECKER
C L U B

FÄLLEN, ENTASTEN, SPALTEN

Die Axt im Haus...

... erspart den Zimmermann, sagt ein altes Sprichwort. Heute haben moderne Maschinen den Part der Hausaxt weitgehend übernommen und eines der ältesten Werkzeuge der Geschichte zurückgedrängt. Trotzdem werden Technik und Design von Beilen und Äxten immer weiter entwickelt. Wer sein Kaminholz selber aufbereitet, weiß das zu schätzen.

Äxte und Beile bestehen aus dem Kopf (Haupt) aus geschmiedetem Stahl und dem Stiel aus Holz, meist Esche oder Hickory. Ihren besonderen Aufgaben sind sie durch die Form und das Gewicht sowie die Legierung des Kopfes und durch die Form und die Länge des Stiels angepasst worden. Äxte werden in verschiedenen Gewichtsklassen (1 bis 3 kg) und unterschiedlichen Län-



Bestandteile der Axt

Die Bezeichnungen können regional unterschiedlich sein. Sie gelten für Äxte und Beile.



ÄXTE

BEILE



Drei Axtquerschnitte: Ausasten und leichte Spaltarbeiten mit der schlanken Form, die Spaltaxt mit keilförmigem Kopf und ein schwerer Spalthammer.



Schneidenform: Bogenförmig zum Spalten und gerade zum Schnitzen und andere formenden Arbeiten mit Holz,

gen (60 bis 90 cm angeboten. Beile sind kleine Äxte, die zum Entasten, für Spaltarbeiten, aber auch für feinere Holzarbeiten und für Schnitzereien gedacht sind.

Die Köpfe von Äxten und Beilen werden bei den Standardwerkzeugen im Gesenk geschmiedet, das heißt, der glühende Stahl wird von einem Hammerwerk in eine Form getrieben. Die Schneide und die Schlagplatte des Kopfes werden gehärtet.

Hochwertige Exemplare werden aus speziellem Kohlenstoffstahl handgeschmiedet. Zu erkennen ist das an der unregelmäßigen Oberfläche, auf der noch Spuren der Hammerschläge zu sehen sind. Handgeschmiedete Äxte können bis zum Zehnfachen des Preises für einfache Modelle kosten.

ÄXTE

Besonders schlank und fast ohne Keilwirkung ist das Profil dieser Astart (1, Lux, ab 16 Euro), die zum Entasten gefällter Bäume gedacht ist. Spaltäxte (2, Westfalia, von 15 bis 85 Euro) sind schwerer und haben eine stärkere Keilform. Man bezeichnet sie auch als Universaläxte. Einen zusätzlichen Spreizkeil hat der Superspalter (3, Westfalia, 37,95 Euro). Unlösbar sind der Axtkopf und der glasfaserverstärkte Kunststoffstiel bei dieser Spaltaxt (4, Westfalia, etwa 30 Euro) miteinander verbunden. Die größte Wirkung zeigt der 3000 g schwere Spalthammer (5, Westfalia, 20 bis 50 Euro). ▶



Feinarbeiten: Zur Herstellung von dünnem Anmachholz wird das Beil direkt mit der Hand geführt. Die Aussparung im Beilkopf lässt die Hand besser greifen.

BEILE

Kleinere Stammabschnitte spaltet man mit einem Beil. Aber mit diesem Werkzeug lässt sich Holz auch fein, zum Beispiel bildhauerisch bearbeiten. Form und Profil von Standardbeilen ähneln denen von Universaläxten, sie sind nur etwas kleiner, leichter (etwa 500 g) und haben einen kürzeren Stiel (bis 50 cm). Unzerbrechlich sind Beilstiele aus Glasfaser (**6**, Westfalia, 10 Euro). Schwere Beile (**7**, Westfalia, 25 Euro) liefern Spaltergebnisse wie kleine Äxte. Auch bei diesem Beil (**8**, Westfalia, 22,50 Euro) sind der Stiel aus glasfaserverstärktem Kunststoff und der Kopf unlösbar miteinander verbunden. Handgeschmiedet ist dieses Bildhauerbeil (**9**, Dick, 125 Euro) mit einer Aussparung für die Finger (siehe Bild ganz links). So hat man den Beilkopf besser im Griff, wenn das Werkzeug für die feinere Holzbearbeitung – zum Beispiel für Schnitzarbeiten – eingesetzt wird.

MINIBEILE

Nur 200 g wiegt das handgeschmiedete Minibeil (**10**, Dick, etwa 100 Euro). In einer Schlaufe am Gürtel getragen, sind Minibeile immer sofort zur Hand. Sie passen auch in jeden Rucksack und können so Begleiter von Wanderern, Cam-

Spalten per Fingerdruck

Halbe Stämme oder doch lieber Viertel? Hydraulik spaltet ganz nach Wunsch.

Für Waldbesitzer oder Vielheizer lohnt sich die Anschaffung eines Holzspalters. Hydraulisch betrieben, bewegt sich der Spaltkeil auf den Auflagetisch zu und spaltet den Stamm. Je nach Gerät steht dabei eine Kraft von bis 10 t zur Verfügung. Damit lässt sich alles spalten, was in einen herkömmlichen Kamin passt. Es gibt Spalter, bei denen der Stamm liegend bearbeitet wird, und andere, bei denen er stehend gespalten wird. Zusatzspaltkeile für dicke Stämme und zum Vierteln werden angeboten. Der hier gezeigte Spalter arbeitet mit bis zu 6 t Druck und hat einen Wechselstrommotor. Dolmar, etwa 2000 Euro.

Spaltkeile



Spaltkeile benötigt man, um beim Fällen eines Baums ein Festklemmen der Säge zu verhindern oder zum Spalten von stark astigem oder Wurzelholz. Keile werden aus Stahl (**20**, Westfalia, 8 Euro), aus Aluminium (**21**, Lux, 24 Euro), aus schlagzähem Kunststoff (**22**, Lux, 11 Euro) oder einer Aluminium-Kombination (**23**, Lux, 24 Euro) hergestellt. Alu hat den Vorteil, dass es sich besser in gefrorenes Holz treiben lässt. Kunststoff kann keine Funken schlagen (Brandgefahr), und es besteht keine Splittergefahr. Zum Eintreiben der Keile ist die umgedrehte Axt oder ein Vorschlaghammer (**19**, Lux, 14 Euro) nötig.



Werkzeuge schärfen. Nur mit scharfen Werkzeugen lässt sich rationell arbeiten. Auffällige Scharten ausschleifen und mit Abziehstein nacharbeiten. In einem Arbeitsgang geht das mit dem Axtschärfer (Westfalia, 10 Euro).

pern und Jägern sein. Das Campingbeil (**11**, Westfalia, 25 Euro) hat einen Glasfaser-Kunststoff-Stiel, einen antihaftbeschichteten Kopf und wird mit Gürteltasche geliefert. Das Gipserbeil (**12**, Lux, 10 Euro) ist halb Beil und halb Hammer. Es ist vollkommen aus Stahl und universell einsetzbar.

SPEZIALISTEN

Um die Stammabschnitte heranzurufen, kann man sich eines speziellen Hakens (**13**, Westfalia, 20 Euro) bedienen. Zum Entrinden gibt es ein Rindenschälisen (**14**, Westfalia, 20 Euro). Mit einem Rundholz als Stiel ist er einsatzbereit. Die Doppelaxt (**15**, Dick, 140 Euro), ursprünglich Hauptwerkzeug der kanadischen Holzfäller, hat heute als Wurfaxt bei sportlichen Wettbewerben große Bedeutung.

HAUMESSER

Hakenförmige Klingen sind ideal zum Freischlagen von Wegen im Dickicht und zum Entfernen von Ästen. Die auch als Hepe oder Ziehgertel bezeichneten Messer (**16**, Westfalia, **17**, Fiskars, und **18**, Westfalia, 15 bis 30 Euro) wiegen zwischen 500 und 1000 g. ■

wo gibt's das?

Dick, Telefon (09 91) 91 09-0;
Dolmar, Telefon (0 40) 6 69 86-0;
Fiskars, Telefon (0 21 03) 58 90-0;
Lux, Telefon (0 21 96) 7 64 00-0;
Westfalia, Telefon (0 23 31) 3 55-0.

Die Adressen finden Sie auf Seite 64.

Fotos: Michael Holz (8), Hersteller; Zeichnung: Tillman Straszburger

G

	Heft	Seite
Galerieleiste	2	14
Garderobe		
- für Kinder	2	16
Garten:		
- Baum pflanzen	4	84
- Beeren - Gartenschmuck und Vogelfutter	10	80
- Beerentraucher schneiden	7	68
- Blumenwiese	5	82
- Blumenzwiebeln pflanzen	8	74
- Bodenanalyse durchführen	11	67
- Dunkelkeimer	2	76
- Eisfreihalter	11	68
- Erdbeeren, Vlies entfernen	6	73
- Feuerstellen	7	22
- Frühbeetkultur	2	68
- Gemüse anhäufeln	5	79
- Gehölze, kleine	6	76
- Gehölze schneiden	5	80
- Gehölze vermehren	8	76
- Haselnüsse ernten	9	70
- Hausbaum, die richtige Wahl	4	80
- im April	4	70
- im August	8	70
- im Februar	2	66
- im Dezember	12	66
- im Januar	1	76
- im Juli	7	66
- im Juni	6	72
- im März	3	66
- im Mai	5	78
- im November	11	66
- im Oktober	10	80
- im September	9	70
- Immergrüne im Winter	1	78
- Immergrüne vermehren	9	71
- Kaltkeimer säen	12	67
- Kiwi, Fruchttriebe einkürzen	8	71
- Kräuter richtig pflanzen	6	74
- Kräuterrasen	5	82
- Kübel mit Bewässerung	6	73
- Kürbisse für Halloween	10	88
- Lichtkeimer	2	76
- Maibeere	5	81
- Nisthilfe für Mehlschwalben	5	78
- Nistkästen aus Beton	4	24
- Obstbäume düngen	1	77
- Pflanzen säen	2	74
- Pflanzen vermehren	2	69
- Pflanzerde	2	68
- Rasen fit für den Winter	9	78
- Rasen, Welcher ist der Richtige	5	82
- Schattenrasen	5	82
- Schnellstarter fürs Frühjahr	5	88
- Seerosen teilen und pflanzen	4	70
- Sommerblumen für Töpfe und Kübel	4	72
- Sommerblumen fürs Beet	6	72
- Sommerblumen jetzt säen	9	80
- Spielrasen	5	82
- Staudenbeete anlegen	10	84
- Steckhölzer schneiden	12	68
- Stecklinge	8	76
- Strapazierrasen	5	82
- Topfgarten	6	76
- Topinambur	11	68
- Waldpilze kultivieren	4	71
- Walnüsse ernten	9	70
- Winterschutz	11	66
- Zaubernuss	2	66
- Zierrasen	5	82
- Zimmerpflanzen als Luftfilter	2	67
Gartenbauwerke:		
- Bank als Kübelauflage	8	60
- Bausatzhaus	4	74
- Dusche	7	20
- Gartenhaus ausbauen und verschönern	5	72
- Gärtnerarbeitsplatz	6	78
- Geräteschuppen	6	68
- Glaspavillon	8	66
- Sitzplatz mit Ziegelmauer	5	68
- Sofa aus Porenbeton	7	10
- Treppe aus Stein	7	76
- Wegbeleuchtung	11	70
- Zäune aus Eisen errichten	10	68
Gartengeräte:		
- Gartenkarren, Transporthilfen	4	60
- Gartensägen	10	46
- Gartenscheren, Hand-Heckenscheren	5	52
- Heckenscheren	7	48
- Kleingeräte mit neuartigem Griff	1	79
Gartengewässer:		
- Teichpflege	8	70
- Teichwasser testen	7	68
- Miniteich für die Terrasse	8	80
Gartenhaus ausbauen und verschönern	5	72
Gartenkarren , Transporthilfen	4	60
Garten-Kleingeräte mit neuartigem Griff	1	79
Gartenmöbel aus Gusseisen	9	22
Gartensägen	10	46
Gartenscheren	5	52
Gärtnerarbeitsplatz	6	78
Gelenkarm-Markise montieren	6	46
Geräteschuppen	6	68
Geschenke für Gärtner	12	74
Gießstäbe	8	40
Gipskartonplatten für Leichtbauwand	1	26

Gitterstabzäune errichten	10	68
Glastür auswechseln	12	54
Glaspavillon	8	66
Glättkellen	6	42
Glatte Wände durch Verputzen, Vliestapeten, Vorsatzschalen	8	20
Grundieren	2	36

H

	Heft	Seite
Hängematte	7	18
Handhobel, Elektro-		
- Bosch PHO 30-82	8	36
- Überblick	8	38
Handkarren , Transporthilfen	4	60
Handlampen mit Raumlicht	11	54
Handtuchtrockner		
- Heizkörper umrüsten	2	48
- Überblick	2	50
Handwerkerkasten , Überblick Werkzeugkästen	7	53
Hasen als Eierbecher, mit Bauplan	4	44
Heckenscheren , Hand-	5	52
Heckenscheren , Elektro-		
- Black & Decker GT 370, Test	7	48
- Überblick	7	50
Heißluftpistolen		
- Arbeiten mit ...	2	46
- Test: Skil-Heißluftgebläse 8003	1	52
- Überblick	1	54
Heizkörper umrüsten (Handtuchtrockner)	2	48
Heizpatrone	2	50
Hennen als Osterdeko, mit Bauplan	4	44
Herd montieren	3	24
Himmelbett	7	36
Hochbett	8	12
Hoch-Entaster (Kettensägen)	11	50
Hocker für Kübelpflanzen	2	70
Holzalkenimitat für Deckengestaltung	6	14
Holzbank mit hoher Rückenlehne	12	12
Holzerte , Reportage „Vom Wald ins Esszimmer“	11	26
Holzhaus		
- als Bausatz	4	74
- ausbauen und verschönern	5	72
- für Gartengeräte	6	68
Holzleim in neuer Flasche	4	22
Holzrahmen vergolden	1	17
Holzterrassen	6	60
Holzzaun aufstellen	9	74

I

	Heft	Seite
Imprägnieren	2	38
Indianerzelt	2	16

K

	Heft	Seite
Kabelversteck in der Sockelleiste	4	32
Kamine		
- elektrisch	12	6
- elektrisch, Funktionsweise	2	20
- mit Brennpaste, Funktionsweise	2	25
Kammzugtechnik , Wandgestaltung	9	41
Kantenzwingen	9	51
Karren , Transporthilfen	4	60
Kaufmannsladen , Spielschrank, Kaspertheater	9	8
Kellen	6	42
Kerzenhalter vergolden	1	16
Kettensägen (Hoch-Entaster)	11	50
Kettensägenkunst (Schnitz-Wettbewerb)	12	70
Kinder:		
- Garderobe	2	16
- Hochbett	8	12
- Indianerzelt	2	16
- Kaspertheater	9	8
- Kaufmannsladen	2	16
- Sandkisten-Laster	7	72
- Schaukel	7	14
- Spielschrank	9	8
Klappkarren , Transporthilfen	4	60
Klappsägen	10	46
Klapptische für die Küche	5	22
Klapptür , Vor- und Nachteile	12	57
Kleiderschrank unter der Dachschräge	1	24
Kleinteilekasten , Überblick Werkzeugkästen	7	54
Klemmzangen	9	51
Klemm- und Schraubzwingen	9	48
Korpuszwingen	9	50
Kübel mit Bewässerung	6	73
Küche:		
- Arbeitslicht	11	34
- Arbeitsplatte einbauen	11	32
- Arbeitsplatte erneuern	3	20
- Arbeitstisch für die Küche	3	12
- Bank mit hoher Rückenlehne	12	12
- Beleuchtung mit Schlauchlampe	3	22
- Einbauherd montieren	3	24
- Fliesen perfekt verlegen	7	42
- Fliesen, aber richtig, Schritt für Schritt	11	36
- Klapptische	5	22
- Messerblock mit Schneidebrett	4	40
- Miniteische für die Küche	5	22
- Mobiler Arbeitstisch	3	12
- modernisieren	3	18
- Mülltrennsystem	3	24
- Nischen verkleiden	3	22
- planen	11	28
- Relingsystem	3	25
- Schlauchlampe als Küchenbeleuchtung	3	22

- Schneidebrett auf Rollen	4	40
- Schränke aufstellen	11	30
- Sockelschübe	11	35
- Spüle einbauen	11	32
- Spüle erneuern	3	20
- Wandverkleidung	11	34
- Weinregal aus Seitenwänden	11	34
Kunstpflasterer, Pflasterkunst	12	64
Kupferrohre richtig verlöten	7	56

	Heft	Seite
Lack, Welcher wofür?	2	37
Lackieren und streichen		
- Arbeitstechnik	2	40
- auf Metall und Kunststoff	2	40
- Blechspind	1	10
- Grundieren	2	36
- Imprägnieren	2	38
- Saubere Oberflächen	2	36
- Versiegeln	2	38
- Werkzeuge	2	36
Laminat kombiniert mit Teppichboden	1	36
Laminatboden		
- mit Fußbodenheizung	11	44
- Herstellung, Reportage	8	26
Laser-Nivelliergerät	8	44
Laster mit Sandkiste , mit Bauplan	7	72
Legestufen , Gartentreppe aus Stein	7	76
Leichtbauwand		
- aus Metallständerwerk und Gipskartonplatten	1	24
- aus Knauf-Trennwandelementen	12	20
Leserfragen:		
- Antworten im April	4	66
- Antworten im August	8	50
- Antworten im Februar	2	64
- Antworten im Dezember	12	72
- Antworten im Januar	1	66
- Antworten im Juli	7	58
- Antworten im Juni	6	50
- Antworten im März	3	60
- Antworten im Mai	5	66
- Antworten im November	11	58
- Antworten im Oktober	10	62
- Antworten im September	9	58
Licht		
- an Seilen, Schienen, Stangen	10	22
- gestalten mit...	11	14
Lichtbedarf von Zimmerpflanzen	1	82
Liege mit Tisch , ein Möbel – zwei Funktionen	6	8
Löten von Kupferrohren	7	56

	Heft	Seite
M		
Markise montieren	6	46
Marmorieretechnik , Wandgestaltung	9	40
Mauern wie ein Profi	5	56
Mauer aus Ziegelsteinen im Garten	5	68
Mauerwerksschäden erkennen und beseitigen	4	56
Maurerkellen	6	42
Messerblock mit Schneidebrett	4	40
Metallaufgabe für Kerzenhalter	1	16
Metallständerwerk für Leichtbauwand	1	26
Mini-Schrauber für die Küchenschublade	12	38
Miniteich für die Terrasse	8	80
Minitische für die Küche	5	22
Mobiler Arbeitstisch für die Küche	3	12
Möbelbeschläge , Gelbgießer, Reportage	1	30
Mülltrennsystem	3	24

	Heft	Seite
N		
Neuheiten		
- im April	4	22
- im August	8	30
- im Februar	2	30
- im Dezember	12	26
- im Januar	1	32
- im Juli	7	28
- im Juni	6	32
- im März	3	30
- im Mai	5	32
- im November	11	18
- im Oktober	10	32
- im September	9	26
Nischen in der Küche verkleiden	3	22
Nischengarderobe-schrank	10	12
Nischenregal	2	8
Nisthilfe für Mehlschwalben	5	78

	Heft	Seite
O		
Oberfräsen , Kaufberatung	1	48
Ökotest-Jahrbuch	5	36
Osterdeko: Hasen und Hennen mit Bauplan	4	44

	Heft	Seite
P		
Panorama-Borte	5	14
Paravent aus Alu-Rohren und Sperrholz	1	12
Parkett kombiniert mit Teppichboden	1	36
Pavillon mit verglasten Wänden	8	66
Pflanzen:		
- Alpenenzian kultivieren	12	68
- Bartiris	5	78
- Baum pflanzen	4	84
- Beerensträucher schneiden	7	68

- Blumenzwiebeln pflanzen	8	74
- Christrosen	12	66
- Dunkelkeimer	2	76
- Erdbeeren, Vlies entfernen	6	73
- Gehölze, kleine	6	76
- Gehölze schneiden	5	80
- Gehölze vermehren	8	76
- Gemüse anhäufeln	5	79
- Geranien vermehren	8	72
- Gladiolen überwintern	10	81
- Gräser	10	81
- Hausbaum, die richtige Wahl	4	80
- Heide schneiden	2	67
- Immergrüne im Winter	1	78
- Immergrüne vermehren	9	71
- Kakteen im Freien	6	74
- Kaltkeimer säen	12	67
- Kiwi, Fruchttriebe einkürzen	8	71
- Kräuter richtig pflanzen	6	74
- Kräuterrasen	5	82
- Kübel mit Bewässerung	6	73
- Lichtkeimer	2	76
- Maibeere	5	81
- Obstbäume düngen	1	77
- Orchideen	1	76
- Pflanz Erde	2	68
- Rasen fit für den Winter	9	78
- Rasen, Welcher ist der Richtige	5	82
- Rosen im Topf	6	77
- säen	2	74
- Schattenrasen	5	82
- Schnellstarter fürs Frühjahr	5	88
- Seerosen teilen und pflanzen	4	70
- Sommerblumen für Töpfe und Kübel	4	72
- Sommerblumen fürs Beet	6	72
- Sommerblumen jetzt säen	9	80
- Steckhölzer schneiden	12	68
- Stecklinge	8	76
- Topfgarten	6	76
- Topinambur	11	68
- vermehren	2	69
- Wintergartenpflanzen	11	74
- Zaubernuss	2	66
- Zimmerpflanzen als Luftfilter	2	67
Pflanzenhocker	2	70
Pflanzenlicht	1	80
Pflanzerde	2	68
Pflasterer, Pflasterkunst	12	64
Pflegeöl für Tropenhölzer	1	77
Pinself		
- Pflege	2	45
- Qualität erkennen	2	44
- Überblick	2	42
Porenbeton-Sofa für den Garten	7	10
Porträt Hans Weber – Reportage Zimmermann der Nation	4	28
Powerstrips von Tesa , Reportage	2	26
Prüfzeichen für Teppichböden	1	41
Putzkellen	6	42
Putzschäden erkennen und beseitigen	4	56

	Heft	Seite
R		
Rahmen aufhängen mit Galerieleiste	2	14
Rasentraktoren		
- Honda HF2417 HT, Test	4	48
- Überblick	4	50
Raumteiler		
- aus Alu-Rohren und Sperrholz	1	12
Rechtstipp:		
- Blau ist nicht schrill	2	34
- Farbtreue ist einklagbar	7	29
Regale und Borde:		
- Beleuchtung fürs...	2	10
- Borde an der Dachschräge	1	22
- Borde und Ablagen	9	14
- Dia-Bord mit Beleuchtung	11	10
- Regal in der Nische	2	8
- System mit Varianten	10	8
- Weinregal aus Küchen-Seitenwänden	11	34
Regenrinnen aus Zinkblech, Kupfer, Kunststoff	9	56
Relingsystem für die Küche	3	25
Renovieren		
- an einem Wochenende	7	40
- alte Zimmertüren	7	44
Reportage:		
- Baumarkt auf Helgoland	7	32
- Beschläge von Meisterhand (Gelbgießer)	1	30
- Eine Million Dolmar-PS-33-Sägen	3	26
- Klebe-Kraft aus dem Grenzgebiet (Tesa-Powerstrips)	2	26
- Mein Leben mit dem RoboCleaner (automatischer Staubsauger)	1	60
- So entsteht ein Laminatboden	8	26
- Der Teichgraf, Norbert Joreks Künstliche Seen	10	28
- U-Boot in Heimarbeit	5	28
- Vom Wald ins Esszimmer (Holzernte)	11	26
- Mirakel aus Glas und Luft (Weihnachts- baumkugeln aus Thüringen)	12	24
- Wir über uns – So entsteht eine Geschichte bei SELBERMACHEN	4	18
- Zimmermann der Nation – Porträt Hans Weber	4	28
RoboCleaner (automatischer Staubsauger), Mein Leben mit dem..., Reportage	1	60
Rollende Werkstatt , Überblick Werkzeugkästen	7	53
Rost entfernen	10	56
Rostschutz	1	10

	Heft	Seite
S		
Sackkarren, Transporthilfen	4	60
Sandkisten-Laster, mit Bauplan	7	72
Sauna	12	48
Schablonieren	12	32
Schaukel	7	14
Schiebetür		
- für Leichtbauwand	1	28
- für Nischenschrank	10	16
- Vor- und Nachteile	12	57
Schlagbohrmaschine Bosch „PSB 1000 RCA“ mit integrierter Staubabsaugung	5	46
Schlagmetall-Auflage für Kerzenhalter	1	16
Schlauchlampe als Küchenbeleuchtung	3	22
Schlauchkupplungen	8	42
Schlauchspritzen	8	40
Schneeketten	1	59
Schneidebrett auf Rollen	4	40
Schnitz-Wettbewerb mit der Kettensäge	12	70
Schrank		
- aus Blech aufarbeiten	1	8
- in der Nische mit Rollcontainern	10	12
- unter der Dachschräge	1	24
- wie eine Strand-Umkleidekabine	5	16
Schraub- und Klemmzwingen	9	48
Schrauber, Minis für die Küchenschublade	12	38
Schubkarren, Transporthilfen	4	60
Schubladebank	4	12
Schwedenbank restaurieren	10	40
Seil-, Schienen-, Stangensysteme für Licht	10	22
Sitzbank mit Schubladen	4	12
Sitzplatz im Garten mit Ziegelmauer	5	68
Sockelleisten mit Kabelversteck	4	32
Sockelschübe	11	35
Sofa für den Garten aus Porenbeton	7	10
Spachtelmasse, Wandgestaltung	9	42
Spannklammern	9	49
Spiegelrahmen vergolden	1	17
Spiegelwand mit Beleuchtung fürs Bad	4	8
Spieleschrank, Kaufmannsladen, Kaspertheater	9	8
Spiegelzelt für Kinder	2	16
Spind aus Blech aufarbeiten	1	8
Spritzen	8	40
Spüle erneuern	3	20
Staketenzaun aufstellen	9	74
Stahlschrank aufarbeiten	1	8
Standardzwingen	9	49
Stapelkarren, Transporthilfen	4	60
Staubsaug-Roboter, Reportage	1	60
Steckschlüsselkästen, 1/4 Zoll	11	38
Steintreppe im Garten	7	76
Stellplatz fürs Auto pflastern	2	78
Stellstufen, Gartentreppe aus Stein	7	76
Stichsagen, Test: Black & Decker KS999E 1/2. Bosch GST 135 CE	10	46
Streichwerkzeuge	2	36
Stuckimitat für Deckengestaltung	6	14
Stufen ausmessen und entknarren	4	38
Stupftechnik, Wandgestaltung	9	38
Systemer, Überblick Werkzeugkästen	7	52
Systemregal mit Varianten	10	8

	Heft	Seite
T		
Tannenbaumständer	12	42
Tapeten mit Fotomotiven	5	10
Taschenlampen	11	54
Teich für die Terrasse	8	80
Teichgraf, Reportage	10	28
Teichpflege	8	70
Teichwasser testen	7	68
Teppich kombiniert mit harten Bodenbelägen	1	36
Teppichboden richtig verlegen	4	52
Teppichböden	1	40
Terrassen aus Holz	6	60
Terrassenmöbel aus Gusseisen	9	22
Tesa-Powerstrips, Reportage	2	26
Tests:		
- Akku-Bohrschrauber Metabo BSP 15.6 Plus	9	44
- Billig-Bohrhammer im Test	9	52
- Dampfreiniger Kärcher SC 1122	6	38
- Elektro-Handhobel Bosch PHO 30-82	8	36
- Heckenschere Black & Decker GT 370	7	48
- Heißluftgebläse Skil 8003	1	52
- Rasentraktor Honda HF2417HT	4	48
- Stichsagen -		
Black & Decker KS999E 1/2. Bosch GST 135 CE	10	46
- 1/4-Zoll-Steckschlüsselkästen	11	38
- Winkelschleifer DeWalt D 28154	2	52
Thema des Monats:		
- Do-it-yourself-Trends 2004	1	6
- Feldforschung im unserem Atelier	9	6
- Freuen Sie sich auf den Herbst!	8	6
- Ist Ihre Karte schon dabei?	10	6
- Kamine - mehr als gemütliche Wärme	2	6
- Kleine Kinder spielen gern, große noch viel lieber!	6	6
- Ostern - Start ins Frühjahr	4	6
- SELBERMACHEN wird 30 Jahre alt	5	6
- ... und im März wird renoviert!	3	6
- Wir bauen uns ein Sofa (aus Porenbeton)	7	6
Tische:		
- Arbeitstisch für die Küche	3	12
- Couchtische aus Modulen	3	8
- Couchtisch	8	8
- Klapptische für die Küche	5	22
- Minitische für die Küche	5	22

- Mobiler Arbeitstisch für die Küche	3	12
- Pflanzenhocker	2	70
- TV-Tisch	8	8
Tischliege, ein Möbel - zwei Funktionen	6	8
Tonnendach-Carport errichten	10	74
Transportwagen, Transporthilfen	4	60
Trennwand aus Metallständerwerk und Gipskartonplatten	1	24
Trennwandelemente von Knauf-	12	20
Treppe renovieren	4	36
- im Garten aus Stein	7	76
Tropenhölzer, Pflegeöl für...	1	77
Tür aus Glas auswechseln	12	54
Türbeschläge, Gelbgießer, Reportage	1	30
TV-Möbel auf Rädern	5	20
TV-Tisch	8	8

	Heft	Seite
U		
U-Boot in Heimarbeit, Reportage	5	28
Überblick:		
- Akku-Bohrschrauber	9	46
- Dampfreiniger	6	40
- Elektro-Handhobel	8	38
- Gartensägen	10	46
- Handtuchtrockner	2	50
- Heckenschere	7	50
- Heißluftgebläse	1	54
- Rasentraktoren	4	50
- Schlauchspritzen	8	40
- Schraub- und Klemmzwingen	9	48
- Werkzeugkästen	7	52
- Winkelschleifer	2	54
Übergangsschienen für Bodenbeläge	1	40

	Heft	Seite
V		
Vergolden	1	17
Verputzen,		
- aber richtig	8	46
- glatte Wand durch...	8	24
Versiegeln	2	38
1/4-Zoll-Steckschlüsselkästen	11	38
Vliestapeten	8	22
Vogelbad	7	67
Vorsatzschalen	8	20

	Heft	Seite
W		
Wandbord mit Beleuchtung	11	10
Wandgestaltung:		
- ohne Tapeten	9	34
- Wand endlich wieder glatt	8	18
- Verputzen	8	24
- Vliestapeten	8	22
- Vorsatzschalen	8	20
- perfekt fliesen	7	42
- richtig verputzen	8	46
Warnhinweise: Augen und Lunge schützen	1	10
Waschtisch und Armatur austauschen	5	48
Wassergarten für die Terrasse	8	80
Wassermühle, Bauplan	5	42
Weber, Hans, Porträt		
Reportage „Zimmermann der Nation“	4	28
Wegbeleuchtung	11	70
Weihnachten:		
- Adventskalender „Altstadt“, Bauplan	11	6
- Christbaumständer	12	42
- Weihnachtsbaumkugeln, Reportage	12	24
- Wehlnregal aus Küchen-Seitenwänden	11	34
Werkzeugkästen, Überblick	7	52
Wickeltechnik, Wandgestaltung	9	39
Winkelschleifer		
- Test: DeWalt D 28154	2	52
- Überblick	2	54
Wischtechnik, Wandgestaltung	9	36
Wohnraum unterm Dach	1	18

	Heft	Seite
Z		
Zäune aus Eisen errichten	10	68
Zelt für Kinder	2	16
Ziegelmauer im Garten	5	68
Zimmerdecken mit Stuck- oder Balkenimitat gestalten	6	14
Zimmermann der Nation - Porträt Hans Weber (Reportage)	4	28
Zimmertüren renovieren	7	44

selber machen
 DIY
Erfolgserlebnis inklusive

Redaktion SELBER MACHEN,
 Postfach 60 23 69, 22233 Hamburg
 Telefon (0 40) 27 17-31 82, Telefax (0 40) 27 17-20 75
 e-Mail: redaktion@selbermachen.de
 Internet: www.jalag.de

Geschafft! Taschengeld wird verdoppelt.

Cool, Geld verdienen ist doch wirklich einfach. Haben wir beide prima hingekriegt und die Nachbarn haben auch nicht schlecht geguckt. Paps meint, den nächsten Anstrich darf ich ganz allein machen. Das hat er sich so gedacht – wir machen das natürlich wieder im Team.



Schöner Wohnen Farbe bietet ein komplettes Programm aus Farben, Lacken und Lasuren für den gesamten Außen- und Innenbereich – leicht zu verarbeiten und immer in traumhafter Farbauswahl. Erhältlich in anspruchsvollen Bau- und Fachmärkten, z. B. bei **Bauhaus**, **hagebau** und **Max Bahr**. Mehr Informationen gibts in unserer aktuellen Gestaltungsbroschüre, im Internet oder über unsere **Info-Hotline 0180 / 5 35 83 44 37** (0,12 €/Min.).

**SCHÖNER
WOHNEN** Farbe

Duschkabine: Schnell und einfach aufgestellt

Duschvorhänge waren gestern, Glaskabinen sind heute: Nehmen Sie sich etwa drei Stunden Zeit, und werten Sie Ihr Bad auf!

Wenn Sie sich immer noch mit einem Duschvorhang herumärgern, der ständig am Körper kleben bleibt, dann werden Sie beim Lesen unserer Montageanleitung feststellen, dass das kein Schicksal ist: Der Einbau einer gläsernen Duschkabine ist – selbst für nur eine Person – nicht schwer! Doch zuvor kommt der Kauf: Duschkabinen gibt es mit Kunststoffglas ab etwa 100 Euro. Diese sind aber nicht sehr robust, eher wackelig. Wer rund 300 Euro anlegt, bekommt eine solide Kabine aus Metallprofilen und Sicherheitsechtglas wie die von uns eingebaute Breuer-Kabine. Eine Ausgabe, die sich wirklich lohnt. ▶



Alles, was Sie brauchen:
Duschkabine,
Bohrmaschine,
Bohrer, Cutter,
Wasserwaage
und Schraubendreher.



4 Beginnen Sie die Befestigungsschiene etwa 2 cm entfernt vom Wannenrand zu setzen. Dazu müssen störende Silikonfugen entfernt werden.



5 Bevor Sie die Schiene festschrauben, sollten Sie die Wand mit einem Leitungssucher auf Elektro- oder Wasserleitungen absuchen.



7 Die Fliese zuerst ohne Schlagwerk anbohren. Schlagwerk erst einschalten, wenn Sie durch die Fliese auf den Stein getroffen sind.



8 Eine Lösung, um die Fliesen nicht zu beschädigen: Metallschiene im Bereich einer Fuge anbohren und hier die Schiene befestigen.



11 Die Eckverbindungen im Einstiegsbereich hingegen werden mit den beiliegenden Schrauben an den Querträgerprofilen befestigt.



12 Nun die Querträgerprofile mit der Wasserwaage so ausrichten, dass ein gerader, gleichmäßiger Spalt zwischen den Türen entsteht.



1 Der erste Schritt vor dem Kauf oder dem Bestellen: das Ausmessen der Duschwanne und das Festlegen der Duschwandhöhe.



2 Eventuelle Absätze an der Wand, wie hier durch den niedrigen Fliesenschicht, müssen mit hölzernen Distanzleisten ausgeglichen werden.



3 Auch große Versprünge – hier an einem Glasbausteinfenster – lassen sich mit gehobelten Vierkanthölzern gut überbrücken.



6 Ein Stück Paketkleband auf den Fliesen verhindert, dass der Steinbohrer beim Ansetzen abrutscht und die Oberflächen zerkratzt.



9 Nun die zwei Glaselemente (festes Teil mit Schiebetür) nacheinander in die Schienen schieben, jedoch noch nicht festschrauben.



10 Die Eckverbindungen aus Kunststoff werden in die Querträgerprofile geschoben, aber nicht verschraubt. Noch sind die Profile in der Länge variabel.



13 Die in Länge und Winkel ausgerichteten Querträgerprofile werden von oben vorgebohrt und anschließend mit Schrauben festgesetzt.



14 Die Glaselemente an den U-Schienen mit der Wasserwaage ausrichten, dann mit dem 2,5-mm-Bohrer vorbohren und anschrauben.



15 Durch Anpassen der Querträger an die Länge der Duschwanne entstehen Schlitzlöcher, die mit einem Dichtprofil von innen geschlossen werden.

So wird die Duschkabine wasserdicht

Wenn es um wasserdichte Fugen geht, etwa beim korrekten Abdichten von Nasszellen, möchte so mancher Heimwerker das Handtuch werfen. Jedoch ganz zu unrecht, wie wir finden. Denn eine Duschkabine richtig abzudichten ist nicht schwer, wenn man folgende Punkte berücksichtigt: Alte Reste vom Silikon früherer Fugen müssen rückstandslos entfernt werden, damit das neue Silikon auch gut haften kann. Dafür gibt es Silikon-Entferner, der nach kurzer Einwirkzeit die Reste anlöst, so dass man sie mit einem Stück Stoff abwischen oder abrubbeln kann. Den Rest sehen Sie in den Fotos 16 bis 20, und wenn Sie noch das Turbo-Silikon (Knauf) benutzen, können Sie bereits am nächsten Morgen (nach zwölf Stunden) die Dusche benutzen und auf Dichtigkeit überprüfen! Herkömmliche Silikone schaffen dies erst nach 24 Stunden. ■

Breuer, Telefon (0 26 31) 86 07-0;
Knauf Bauprodukte, Telefon (0 93 23) 31-0.
Die Adressen finden Sie auf Seite 64.



16 Die ausgerichteten unteren Querträger werden mit Paketklebeband auf der Duschwanne fixiert, bevor die Silikonfuge gezogen wird.



17 Mit glattem Malerband klebt man nun die Fuge über- und unterhalb ab, damit das Silikon später einen geraden Abschluss findet.



18 Das Silikon sorgfältig in die Fuge spritzen und dabei darauf achten, dass die Flanken von Wanne und Träger gut benetzt sind.



19 Mit einem Fugenwerkzeug (in elastischem Material, aus dem Baumarkt) an der Fuge entlanggleiten und den Überstand abnehmen.



20 Zuletzt mit Hilfe von Spülmittel oder einer Spülmittel-Wasser-Mischung und dem Finger das Silikon glatt streichen und trocknen lassen.

Das Ergebnis lässt sich sehen: Bereits nach etwa 2½ Stunden ist die Duschkabine komplett eingebaut.



Turbo unter den Silikonen:
Bereits nach zwölf Stunden ist dieses Knauf-Silikon „duschbereit“. Alte Silikonreste entfernen Sie mit Silikon-Entferner.

Lesen Sie mehr zu diesem Thema auf Seite 52.
Die richtige Duschkabine für Ihre Bedürfnisse.

ZUHAUSE WOHNEN STECKT JEDEN MONAT VOLLER IDEEN.

Ideen
fürs
Bad!

Super
Deko

Schönes
zum
Selbermachen

Toll für
Gäste!

Top Adressen

Wohnberatung!!

Machen Sie Wohnräume wahr mit ZUHAUSE WOHNEN: Lebendige Wohnreportagen, aktuelle Wohntrends, klassische Wohnkultur und die besten Tipps und Ideen für ein schöneres Zuhause.

EIN ABO VOLLER VORTEILE:

- 1. Unser Dankeschön:** Drei attraktive Frucht-Dosen von ASA-Selection. Bewahrt stilvoll den Geschmack von Gelees und Marmeladen.
- 2. Preisvorteil:** Der Abonnent spart 10% gegenüber dem Einzelverkaufspreis.
- 3. Lieferung frei Haus:** Jeden Monat erhält der Abonnent seine Ausgabe bequem per Post. Ganz ohne Mehrkosten, denn Porto und Verpackung bezahlt der Verlag.
- 4. Wohnberatungs-Service:** Bei Wohn- und Einrichtungsfragen beraten unsere Architekten und Planer alle Abonnenten exklusiv für 30 statt 60 Euro.
- 5. Kündigung jederzeit:** Nach Ablauf der vereinbarten Abo-Dauer kann jederzeit zur nächsten erreichbaren Ausgabe das Abo gekündigt werden.

Ja, ich möchte 12 Ausgaben ZUHAUSE WOHNEN für 31,40 Euro abonnieren und erhalte drei Frucht-Dosen als Dankeschön.

Name/Vorname des neuen Abonnenten

Straße/Hausnummer

PLZ

Wohnort

Gewünschte Zahlungsweise (bitte ankreuzen)

bargeldlos durch Bankeinzug auf Rechnung

Kontonummer

Bankleitzahl

Geldinstitut

Datum/Unterschrift des neuen Abonnenten

Widerrufsgarantie: Diese Bestellung wird erst wirksam, wenn sie nicht binnen zwei Wochen schriftlich beim Leserservice ZUHAUSE WOHNEN widerrufen wird. Zur Wahrung der Frist genügt die rechtzeitige Absendung des Widerrufs. Die Kenntnisnahme dieser Hinweise bestätige ich mit meiner 2. Unterschrift. Wenn ich nicht 6 Wochen vor Ablauf des Abonnements schriftlich kündige, beliefern Sie mich bitte weiter.

Bitte informieren Sie mich (ggf. auch per E-Mail) über weitere interessante Angebote.

2. Unterschrift des neuen Abonnenten

SM 01/05-22776

Bestellen Sie jetzt Ihr Abonnement mit 10% Preisvorteil per Coupon beim Leserservice ZUHAUSE WOHNEN, Postfach 60 12 20, 22212 Hamburg, Fax 040/27 17 20 79 oder Telefon 040/87 97 35 40, E-Mail: leserservice@jalag.de oder unter www.jalag.de/aboshop

zuhause
wohnen





Alles reine Formsache

Duschkabinen-Einbausätze gibt es in Standardgrößen ebenso wie als Maßanfertigung. Doch worauf muss man beim Kauf zu achten?

Duschkabinen finden Sie mittlerweile in jedem besser sortierten Baumarkt. Ausstellungen solcher Duschkabinen hingegen werden Sie auf Grund der benötigten Stellflächen nicht überall antreffen. Doch gerade bei diesem Thema ist es wichtig, die verschiedenen Formen in Augenschein zu nehmen – noch besser, einmal hineinzugehen, um sich ein genaues Bild über Platzangebot und -bedarf zu verschaffen.

Ganz am Anfang steht die Frage nach dem Bedarf beziehungsweise die Bestandsaufnahme. Wie viele Wände umschließen die Dusche oder den Platz, an dem, im Falle eines Neueinbaus, diese stehen soll? Sind es drei, so sind Sie bereits auf die Frontallösung festgelegt. Die Duschwanne wird rechteckig/quadratisch sein, und Sie müssen sich nur noch für den richtigen Einstieg entscheiden.

Gibt es nur eine Wand, so wird man ebenfalls eine rechteckige/quadratische Wanne wählen. Am häufigsten jedoch sind zwei Wände. Hier können neben der immer richtigen rechteckigen/quadratischen Form auch Duschen mit Viertelkreis- und Fünfecklösung eingesetzt werden. Das ist einerseits eine Frage des Geschmacks, andererseits sind Viertelkreis- und Fünfecklösungen echte

Diagonallösung



Der Name ist Programm: Man steigt über Eck ein und aus. Die Dusche mit dem größten Platzangebot und der größten Vielfalt an Türen. Duschen mit Diagonaleinstieg können Schwing-, Pendel-, Fall- und Schiebetüren haben. Letztere mit einem (Einstiegsbreite von 50%) oder zwei beweglichen Elementen (Einstiegsbreite von 33%) je Seite.

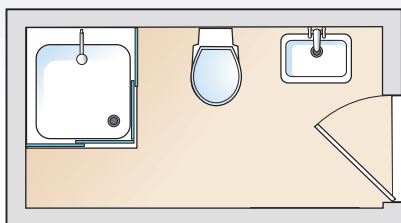

Fünfecklösung



Wie der Name schon aussagt, handelt es sich hierbei um eine fünfeckige Grundform. Diese Duschen werden funktional bei Platzmangel und schmalen Durchgängen eingesetzt oder aber aus gestalterischen Gründen, wenn diese Form besser in das bestehende Ambiente passt. Fünfecklösungen bekommen Sie mit Schwing- und Pendeltüren, die je nach Bedarf nach innen oder nach außen aufgehen können.

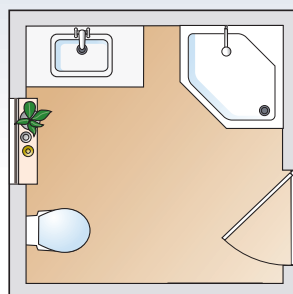

Frontallösung

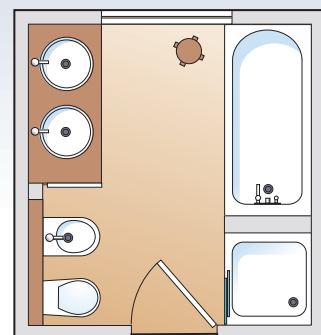
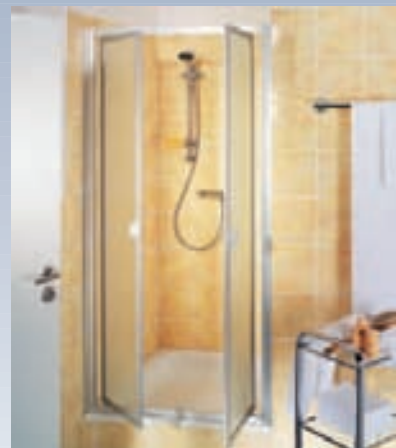



Raumsparer. Man sollte also bei schmalen Bädern oder solchen mit engen Durchgängen zu diesen Varianten greifen.

Nun zu den Türen. Dazu gehört auch die Frage: „Was passiert im nahen Umfeld?“ Stehen Heizkörper oder Waschbecken im Weg und müssen daher die Türen nach innen aufgehen? Oder ist die Dusche so klein, dass man sie gar nicht nach innen öffnen kann, und man muss zur Schiebe- oder Falttür greifen? Sie sehen, die Frage nach der richtigen Duschkabineform ist eine Gratwanderung zwischen dem bestehenden Platzangebot und dem eigenen Geschmack und muss individuell beantwortet werden.

Unser Tipp: Nehmen Sie einen Grundriss Ihres Badezimmers mit, wenn Sie eine Dusche kaufen wollen. Testen Sie die Kabinen auf Einsteigsbreite beziehungsweise auf Durchgangsbreite der Tür. Und lassen Sie sich ausführlich beraten. ■

Fotos: Jalag (1), Breuer (4)

Viertelkreislösung

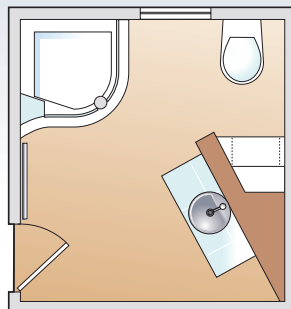

Bei diesen Modellen steigt man direkt von vorne ein und hat damit den größten Aktionsradius. Diese Modelle können von drei Wänden umgeben sein, und Sie können an nur einer oder auch an zwei Wänden Anschluss finden. Bei den Türen gibt es keine Beschränkung. Egal ob Schwing-, Pendel-, Schiebe- oder Falttür. Bei der quadratischen Duschkabine funktionieren alle Türvarianten gleich gut.

Diese Duschkabinevariante ist ebenso wie die Fünfecklösung eine Raumspar Dusche. Man bekommt sie mit Schwing- oder Pendeltüren, wobei sich auch hier, wie bei der Fünfecklösung, die Türen nach innen, wie nach außen öffnen lassen können. Welche der beiden Formen zum Einsatz kommt, entscheidet bei Platzmangel die Vernunft und bei ausreichendem Platz der individuelle Geschmack.

WIR SUCHEN EIN NETTES ZUHAUSE!

Super-Prämien für alle, die neue Leser werben.



www.jalag.de/aboshop

Strom oder Benzin?

Kettensägen gibt es mit Elektromotor oder 2-Takt-Benzinmotor. Wir haben zwei Modelle des Hamburger Kettensägenspezialisten Dolmar verglichen – die Elektro-Kettensäge ES-37-A und die Motorsäge PS-340 – und nennen die Vorteile und die Nachteile der beiden Antriebsarten.

Die Dolmar Elektrokettensäge ES-37-A gilt als Geheimtipp. Mit 1800 Watt Aufnahmeleistung ist sie kräftig und auch für größere Sägearbeiten geeignet. In unserem Test musste sie gegen Motorsäge PS-340 aus demselben Haus antreten. Die PS-340 ist eine Maschine der unteren Mittelklasse. Sie hat einen 2-Takt-Motor mit 1,4 kW beziehungsweise 1,7 PS. Mit 299 Euro ist sie gut doppelt so teuer wie die Elektro-Kettensäge.

Dolmar liefert beide Geräte mit einer 35 cm langen Oregon-Sägeschiene und einer $\frac{3}{8}$ "-Sägekette, die Kette der Elektrosäge ist etwas schmaler. Außerdem gibt's zur Elektrosäge als kostenlose Zugabe Arbeitshandschuhe, eine Schutzbrille und eine Flasche Kettenöl.

Käufer der Motorsäge müssen nicht nur das Kettenöl kaufen, sondern auch das Kraftstoffgemisch herstellen. Dolmar empfiehlt Normalbenzin im Verhältnis 50:1 mit dem Dolmar Hochleistungs-Zweitaktöl zu mischen. Bei Verwendung anderer Zweitakt-Motoröle rät der Hersteller zu einem Mischungsverhältnis von 40:1.

Während die Elektro-Kettensäge die Sägekette auf Knopfdruck surren lässt, ist die Startprozedur bei der Motorsäge wesentlich aufwendiger und nicht immer auf Anhieb erfolgreich. Vor allem nach längeren Ruhezeiten scheinen Motorsä-

gen größere Startschwierigkeiten zu haben, wie manche Anwender berichten. Wer eine Motorsäge nur gelegentlich benutzt, sollte nach getaner Arbeit den Tank entleeren beziehungsweise leerlaufen lassen; denn oft wird der Start nach mehreren Monaten durch altes Restbenzin erschwert.

Einmal in Betrieb ist die PS-340 unüberhörbar. Sie ist wesentlich lauter als die fast angenehm leise Elektrosäge. Bei unseren ersten Sägeschnitten in bis zu 10 cm dicke Kirschholzäste waren wir von der Leistung der Elektrosäge überrascht. Sie brauchte nur unwesentlich länger als die brüllende Motorsäge. Mit zunehmender Astdicke konnte dann jedoch die PS-340 ihre Vorzüge ausspielen. Bei 20 cm dicken Stämmen sägt die ES-37-A bereits fast 50 Prozent länger. Bei Schnitten bis 35 cm schien die Elektrosäge trotz 1800 W Leistungsaufnahme überfordert zu sein, während die Motorsäge diese Arbeit klaglos erledigte.

Um das Holz für den eigenen Kamin zurecht zu sägen, ist die leisere Elektrosäge die bessere und billigere Lösung. Beim Fällen von Bäumen und vor allem auch beim Entasten stört jedoch das Elektrokabel und kann zum Sicherheitsrisiko werden. Hier sollte man auch für Arbeiten auf dem eigenen Grundstück der Motorsäge den Vorzug geben. ▶





Die umweltfreundlichere Elektro-Kettensäge kommt nicht ohne langes Stromkabel aus.

Wie auch die Motorsägen sind Elektro-Kettensägen mit einer Kettenbremse ausgestattet, die bei einem Rückschlag gefährliche Verletzungen verhindern soll. Damit der Motor läuft, muss sie wieder ausgelöst werden.



Die Bedienung der Motorsäge mit Zündungsschalter, Choke und Gashebel mit Einrastfunktion für den Start ist umständlich und nicht immer gleich erkennbar. Für unfallfreies Anwerfen des Motors sollte die Maschine auf den Boden gestellt und mit einem Fuß gesichert werden.

AUF DEN PUNKT GEBRACHT

Dolmar ES-37-A

+ Relativ leistungsstarke Elektro-Kettensäge mit hoher Sicherheitsausstattung, leise, einfach zu bedienen.

- Bei Schnitten mit sehr großer Schnittlänge kommt die Maschine an ihre Grenzen, keine Kettenschnellspannung.

FAZIT Die Dolmar ES-37-A ist die ideale Säge zum Brennholz machen.

Dolmar PS-340

+ Höhere Sägeleistung als die Elektrosäge, unabhängig vom Stromanschluss.

- Höherer Preis, umständlichere Bedienung und aufwendigere Wartung, lauter, störende Abgasemissionen.

FAZIT Die PS-340 ist eine praktische Motorsäge für gelegentliche Anwendungen in Wald und Garten.

Im Überblick: zwölf Kettensägen

Elektro- oder Benzinmotor-Kettensäge? Das ist die Frage, vor der viele Anwender stehen, die sich eine Kettensäge anschaffen möchten. Die jeweiligen Vorteile liegen klar auf der Hand, wie auch unser Vergleichstest zeigt. Elektro-Kettensägen sind preiswerter und umweltfreundlicher. Sie sind leiser und haben keine Abgasemissionen. Wesentlicher Nachteil ist die Abhängigkeit von einem Stromanschluss. Deshalb scheiden sie für Anwendungen fernab von der nächsten Steckdo-



Holz vor der Hütte: Zum Brennholz machen im eigenen Garten ist die Elektro-Kettensäge die erste Wahl.



Zum Sägen im Wald kommt man um eine leistungsstarke Motorsäge nicht herum.

se aus. Motorsägen eignen sich dagegen nicht zum Sägen in geschlossenen Räumen, zum Beispiel bei Zimmermannsarbeiten. Die Schnittleistung von Elektro-Kettensägen ist geringer, als die von Motorsägen. Beachten Sie, dass die Leistungsangaben in der Tabelle nicht direkt vergleichbar sind. In der oberen Reihe handelt es sich um die Aufnahmeleistung des Elektromotors. Die Abgabeleistung beträgt zirka 60 Prozent von diesem Wert. Bei den Motorsägen ist dagegen die Abgabeleistung des 2-Takt-Motors angegeben. Dieser hat außerdem eine völlig andere Charakteristik, die der Kettensägen-Anwendung entgegenkommt.

Im praktischen Einsatz macht sich die höhere Leistung der Motorsägen bei kleineren Astdurchmessern kaum bemerkbar. Je dicker der Stamm jedoch ist, desto deutlicher spürt man den Leistungsvorteil der Motorsäge. Mit ihr sind auch Längsschnitte über die volle Länge der Sägekette möglich. Mit Elektrosägen geht dies höchstens bei sehr gefühlvollem Arbeiten.

In Sachen Sicherheit hat dagegen die Elektrosäge einen klaren Vorteil. Die Sägekette lässt sich per Knopfdruck blitzschnell ein- und ausschalten. Außerdem fallen bei der Elektro-Kettensäge praktisch keine Wartungsarbeiten für den Motor an. Wir würden deshalb für die meisten Arbeiten auf dem eigenen Grundstück eine Elektrosäge vorziehen. ■

EINKAUFSTIPP

- Nehmen Sie eine Elektro-Kettensäge, wenn Sie im Haus oder in der Nähe des Hauses arbeiten. Achten Sie bei der Verwendung einer Kabeltrommel darauf, dass diese vollständig abgewickelt ist.
- Motorsägen eignen sich zum Arbeiten im Wald und auf großen Gartengrundstücken. Die Unabhängigkeit von einem Stromkabel bietet Vorteile beim Fällen von Bäumen und beim Entasten.
- Wählen Sie eine Maschine mit einem Sägeschwert, das nur so lang wie nötig ist. Solche Sägen sind handlicher und sicherer. Bei vielen Geräten lässt sich ohne Probleme auch ein längeres Sägeschwert nachrüsten, wenn es mal erforderlich ist.
- Eine werkzeuglose Kettenschnellschaltung erleichtert das Einstellen der richtigen Kettenspannung.



Elektrosägen

HERSTELLER	Black & Decker
Gerätebezeichnung	GK 1635 T
Aufnahmeleistung	1600 Watt
Gewicht Motoreinheit/Leistungsgewicht	Keine Angabe/2,3 kg/kW*
Überlastschutz	Nein
selbstabschaltende Kohlebürsten	Nein
Länge Sägechiene (weitere Sägegesch.)	35 cm (30 und 40 cm)
Sägekette	Oregon
Schnittgeschwindigkeit	8 m/s
Kettenbremse Bremszeit	<2 Sek.
seitl. Kettenspannung/Schnellschpann.	Ja/ja
Tankinhalt Kettenschmieröl	0,18 Liter
Geräusch (Schalleistungspegel)	103 dB(A)
Vibrationen (vorderer, hinterer Griff)	3,5 m/s ²
Gesamtgewicht	3,7 kg
Netzkabel	0,3 m
Garantie	24 Monate (privat)
Preis	119,95 Euro
Fazit	■ Mit werkzeugloser Kettenschnellschaltung, Sägekettenhafteröl.
* Das Leistungsgewicht (Gewicht/Motorleistung) wird normalerweise mit dem Gewicht der Motoreinheit berechnet. Wo dieses Gewicht nicht angegeben war, haben wir es aus dem Gesamtgewicht errechnet.	



Motorsägen

HERSTELLER	Dolmar
Gerätebezeichnung	PS-340
Hubraum	33 cm ³
Leistung (Leistungsgewicht)	1,4 kW/1,9 PS (2,8 kg/kW)
Kraftstoff (Öl : Kraftstoff)	1 : 40 oder mit Dolmar-Öl 1:50
Gewicht Motoreinheit/Leistungsgewicht	3,9 kg
Länge d. Sägechiene/Weitere lieferbar	35 cm
Sägekette	3/8", 1,3 mm, 092
Schnittgeschwindigkeit	17 m/s
Bremszeit der Kettenbremse	0,1 Sek.
Kettenspannung seitl./Schnellschpann.	Ja/nein
Dekompressionsventil	Nein
Tankinhalt Benzin/Öl	0,4 Liter/0,2 Liter
Werkzeuglose Tankverschlüsse	Ja
Kraftstoffverbrauch (ISO 7293)	0,7 kg/h
Geräusch (Schalleistungspegel)	107 dB(A)
Garantie	24/12 Monate (privat/gewerbl.)
Preis inkl. MwSt.	299 Euro
Besonderheiten	■ Leichte Allround-Motorsäge mit Duplex-Ansaugsystem für optimale Kraftstoff-Luft-Gemischbildung, seitliches Kettenspannsystem.





Bosch AKE 35-17 S
1700 Watt
Keine Angabe/2,5 kg/kW*
Nein
Nein
35 cm (30 und 40 cm)
Oregon Microlite 90 SG, 3/8"
12 m/s
0,1 Sek.
Nein/ja
0,2 Liter
104 dB(A)
10 m/s ² , 10 m/s ²
4,3 kg
0,3 m
24/12 Monate (privat/gewerbl.)
159,99 Euro
■ Kräftiges Gerät mit einfacher Kettenschnellspannung und Schnellstopfbremse, Kettenfangbolzen aus Stahl, hohe Kettengeschwindigkeit, Schauglas am Öltank, Kettenoberfläche hartverchromt, Schwertschutz.

Dolmar ES-37 A
1800 Watt
3,5 kg/2,3 kg/kW
Nein
Nein
35 cm (30 und 40 cm)
3/8", 1,1 mm
13 m/s
<1 Sek.
Ja/ja
0,15 Liter
103 dB(A)
4 m/s ² , 6 m/s ²
Keine Angabe
0,3 m
24/12 Monate (privat/gewerbl.)
146 Euro
■ Leichte Kettensäge mit Safety-Matic-Kettenbremse und Quick-Set-Sägeschiene mit Schmalprofil-Sägekette, Sägekettenöl, Arbeitshandschuhe und Schutzbrille werden mitgeliefert.

Ikra KSE 2000-35
2000 Watt
Keine Angabe/2,6 kg/kW*
Nein
Ja
35 cm (40 und 45 cm)
3/8", 1,3 mm, Oregon
12 m/s
<1 Sek.
Ja/ja
0,2 Liter
101 dB(A)
10,8 m/s ² , 10,8 m/s ²
4,3 kg
0,4 m
24/12 Monate (privat/gewerbl.)
89,99 Euro
■ Preiswerte Elektro-Kettensäge mit werkzeugloser Kettenschnellspannung und hoher Schnittgeschwindigkeit.

Metabo Kt 1441
1400 Watt
4,2 kg/3 kg/kW
Ja
Ja
40 cm
3/8", 1,3 mm, Niederprofil
10 m/s
0,5 Sek.
Ja/ja
0,2 Liter
104 dB(A)
6 m/s ² , 6 m/s ²
4,5 kg
0,4 m
24/12 Monate (privat/gewerbl.)
249 Euro
■ Eine Schlingfeder-Kettenbremse stoppt die Kette bei einem Rückschlag in 0,1 Sekunden, verstellbare Ölpumpe. Relativ schwere Maschine, serienmäßig: Schwertschutz und 0,2 l Kettensägenhaftöl.

Stihl MSE 140 C
1400 Watt
3,7 kg/2,6 kg/kW
Ja
Nein
35 cm (30 und 40 cm)
3/8", 1,3 mm, Picco Mini
10-15 m/s
<1 Sek.
Nein/ja
0,2 Liter
105 dB(A)
3,7 m/s ² , 8,7 m/s ²
Keine Angabe
4 m
24/12 Monate (privat/gewerbl.)
199 Euro
■ Die kleinste unter den Stihl-Elektrosägen hat eine Kettenschnellspannung und die Quick-Stop-Super-Nachlaufbremse.



Husqvarna 137
36,3 cm ³
1,6 kW/2,2 PS (2,9 kg/kW)
1:50
4,6 kg
38 cm (33 bis 38 cm)
0,325"
16,3 m/s
< 0,15 Sek.
Nein/nein
Nein
0,41 Liter/0,2 Liter
Nein
0,5 kg/h
118 dB(A)
24/12 Monate (privat/gewerbl.)
279 Euro
■ Einstiegemodell vom schwedischen Motorsägenspezialisten Husqvarna mit Air Injection für lange Intervallzeiten für die Luftfilterreinigung.

Ikra BKS 4135
41,5 cm ³
1,7 kW/2,3 PS
1:25
5 kg
35 cm
91VG-52-E
18 m/s
< 1 Sek.
Ja/nein
Nein
0,55 Liter/0,27 Liter
Ja
Keine Angabe
111 dB(A)
24/12 Monate (privat/gewerbl.)
199,99 Euro
■ Preiswerte Motorsäge mit sehr hoher Kettengeschwindigkeit, Krallenanschlag aus Metall, Schwertschutz.

Solo 636
36,3 cm ³
1,5 kW/2 PS (2,8 kg/kW)
1:50
4,2 kg
35 cm
3/8" spez.
16,2 m/s
< 1 Sek.
Nein/nein
Ja
0,33 Liter/0,23 Liter
Ja
0,9 kg/h
109,5 dB(A)
24/12 Monate (privat/gewerbl.)
299 Euro
■ Kompakte Motorsäge mit Sofort-Start-System (Dekompressionsventil) und Ökomatic Ketten- und Schienenschmiersystem. Ein Anti-Vibrationssystem reduziert das Übertragen von Schwingungen auf Griff und Gehäuse.

Stiga SP 340
34 cm ³
1,25 kW/1,7 PS (3,5 kg/kW)
1:50
4,4 kg
35 cm
3/8", Typ 91 VG
Keine Angabe
< 1 Sek.
Ja/nein
Nein
0,28 Liter/0,15 Liter
Ja
Keine Angabe
107 dB(A)
24/12 Monate (privat/gewerbl.)
299 Euro
■ Motorsäge mit Schnellstopfbremse und geringen Vibrationen, aber auch niedriger Motorleistung.

Stihl MS 180 C
31,8 cm ³
1,5 kW/2 PS (2,7 kg/kW)
1:50
4,2 kg
35 cm (30 cm)
3/8", 1,1, PM-Mini
Keine Angabe
< 1 Sek.
Nein/ja
Ja
0,25 Liter/0,15 Liter
Nein
Keine Angabe
106 dB(A)
24/12 Monate (privat/gewerbl.)
269 Euro
■ Kompakt-Motorsäge mit Elastostart, Dekompressionsventil und werkzeugloser Kettenschnellspannung. Auf Wunsch ab Januar 2005 auch mit Ergostart lieferbar.

Fotos: Hersteller

Die Selbermacher des Jahres



Der bundesweit ausgeschriebene Team-Wettbewerb von Max Bahr, der Deutschen Heimwerker-Akademie und SELBER MACHEN brachte im Oktober endlich den Sieger hervor. Die besten Selbermacher kommen aus Rostock.

Hochmotiviert und voller Tatendrang waren sie angereist, die Siegerteams der Städtevorentscheidung zum „Selbermacher des Jahres“-Wettbewerb. Natürlich waren klangvolle Namen die Markenzeichen, und so traten am 23. Oktober die „Verkanter“ aus Hamburg, die „Firefighter“ aus Rostock, das reine Frauen-Team „Anita“ aus Kassel, die „acht linken Hände“ aus Hagen und die „Hölzer“ aus Bremen auf dem Segelschulschiff „Rickmer Rickmers“ im Hamburger Hafen zum alles entscheidenden Finale gegeneinander an. Schon die Vorentscheidungen in den Städten war für die jeweils vierköpfigen Teams eine echte Herausforderung. Aus insgesamt 60 Teams schälten sich die fünf genannten als Sieger in einem Wettbewerb heraus, in dem ein Gartenhaus in den Max-Bahr-



So sehen Sieger aus: Die „Firefighter“, ein Quartett der Freiwilligen Feuerwehr aus Rostock, verdienen sich mit einer perfekten Teamleistung Pokal, Traumreise, Blumen und den Respekt der Jury.

Wenn's drauf ankommt, schneiden Profis mit ... FELCO.

Links- und Rechtshänder-Modelle.

Für perfekte Schnitte und eine meisterliche Pflege im Obst-, Garten- und Weinbau setzen erfahrene Profis auf Hochleistung und absolute Funktionalität: Schweizer Qualitäts-Scheren Felco 7, 10 und 12 – Spitzenprodukte moderner Schneidetechnik für gesundes Wachstum und erfolgreichen Ertrag.

Felco – Präzision bis ins Detail:

- Ergonomisch geformter Rollgriff aus geschmiedeter Aluminiumlegierung – verringert den Kraftaufwand um 30 %
- Griffe mit Gummistoßdämpfer und Puffer schonen das Handgelenk
- Problemlose Feineinstellung des Klingenspiels
 - Mit Drahtabschneider und Safrille
 - Zuverlässig, langlebig, leicht zu warten
 - Alle Teile sind problemlos austauschbar

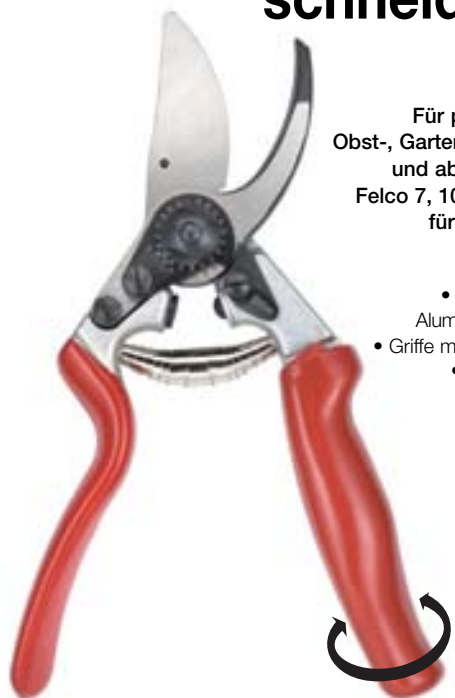

www.felco.de

Professionelle Pflege auf FELCOart.



Joachim Baier – SwissBrands

Postfach 11 13 – 82323 Tutzing, E-Mail: info@SwissBrands.de, Fon: 081 58/93 14-0, Fax: 081 58/2596-66



Team 1, die „Firefighter“ konnten sich schon beim Städtewettbewerb in Rostock sehr souverän durchsetzen.



Baumärkten erst zusammengestellt und dann in Windeseile aufgebaut werden musste.

In Hamburg hingen die Trauben für die Sieger etwas höher: In insgesamt vier, zum Teil knüppelhaften Aufgaben (siehe Bilder rechts) mussten die angehenden „Selberrmacher des Jahres“ überzeugen, was allen Teams gelang. Am überzeugendsten präsentierten sich jedoch die „Firefighter“, vier junge Männer aus Rostock, die sich aus der dortigen Freiwilligen Feuerwehr rekrutierten.

Auch von der SELBERMACHEN-Redaktion, die durch ein Jurymitglied vertreten war, einen herzlichen Glückwunsch und natürlich „Weiter so!“

Die Spielrunden



1. RUNDE: 20 FRAGEN



2. RUNDE: WERKZEUGE



3. RUNDE: PROBLEMLÖSUNG



4. RUNDE: PRAXISTEST

Wären Sie in der Lage, einen Emaillelack-Pinsel vom Leimpinsel oder eine 100er von einer 120er Schleifkörnung zu unterscheiden – nur per Auge? Diese und ähnliche Aufgaben aus dem theoretischen Selberrmacher-Leben mussten die fünf Teams bewältigen. Insgesamt vier harte Runden waren es, vom Multiple-Choice-Test (mehrere Antworten zur Auswahl) über die erwähnte Benennung von Werkzeugen und Werkstoffen bis hin zum schnellstmöglichen Zusammenbau einer Kindersitzgruppe im Team.

selber machen **BAHR**
BAUMARKT

Heimwerker? Freizeitprofis!

SELBERMACHEN und **BAHR** fragten, und Sie haben geantwortet! Mehr als 600 Zuschriften haben uns zum großen Jubiläums-Namenswettbewerb erreicht.

Zur Erinnerung: Vor sechs Monaten hatten wir Sie aufgerufen, ein neues Wort für den ungeliebten Begriff „Heimwerker“ zu finden. Keine leichte Aufgabe, um so mehr hat uns die Flut von (ernst gemeinten!) Zuschriften überrascht.

Das Ergebnis war eine Liste von 300 Begriffen, über die wir uns den Kopf zerbrochen haben. Darunter auch einige geniale Wortneuschöpfungen, die zwar aus naheliegenden Gründen nicht den Wettbewerb gewinnen konnten, aber sofort in den Sprachgebrauch der Redaktion übergegangen sind. Oder was halten Sie vom „Sonntagsbohrer“ oder dem „Lass-mal-Schatz-Mann“?

Und das sind die Gewinner!

1. Preis FREIZEITPROFI

Warenutschein über 1250 Euro für Herrn Hausmann aus Mönchengladbach.

2. Preis WERKZEUGVIRTUOSE

Warenutschein über 750 Euro für Herrn Würzberger aus Kùhlshelm.

3. Preis DEKOWERKER

Warenutschein über 500 Euro für Frau Hausman aus Hamburg.

Auf den Rängen vier bis zehn landeten die Begriffe: Domizilgestalter, Baufreund, Freizeitschrauber (2x), Allesmacher, Handwerkerberater und Hammertyp. Die Redaktion SELBERMACHEN und BAHM danken allen Teilnehmern!

zuhaushalten
wohnen

PROBE - ABO

3X ZUHAUSE WOHNEN
plus Tomatenmesser
für nur 8,- Euro

Formschön und scharf –
das Tomatenmesser
aus bestem Edelstahl
von BSF



Coupon ausschneiden und im Briefumschlag senden an:
Leserservice ZUHAUSE WOHNEN, Postfach 60 12 20, 22212 Hamburg.
Oder Coupon kopieren und faxen: 040/27 17 20 79

Telefon-Hotline 040/87 97 35 40

Anfragen/Bestellungen per E-Mail: leserservice@jalag.de

Ja! Senden Sie mir bitte die nächsten drei ZUHAUSE WOHNEN-Ausgaben plus Tomatenmesser für nur 8,- Euro.

Name/Vorname

Straße/Hausnummer

PLZ/Wohnort

Nur wenn ich nach Erhalt des zweiten Heftes nicht schriftlich absage, beliefern Sie mich bitte im Jahresabonnement (12 Hefte für € 31,40 inkl. Porto und Verpackung) weiter.

Bequem und bargeldlos durch Bankeinzug

Kontonummer

Geldinstitut

Bankleitzahl

Gegen Rechnung.

Rechnung bitte abwarten, keine Vorauszahlung leisten.

Datum/1. Unterschrift des neuen Abonnenten

Garantie: Diese Bestellung wird erst wirksam, wenn sie nicht binnen zwei Wochen schriftlich beim Leserservice ZUHAUSE WOHNEN widerrufen wird. Zur Wahrung der Frist genügt die rechtzeitige Absendung des Widerrufs. Die Kenntnisnahme dieser Hinweise bestätige ich mit meiner zweiten Unterschrift.

2. Unterschrift des neuen Abonnenten

SM 1/05 -22787

SERVICE

LESERBRIEFE



Charly Bohm,
SELBERMACHEN-Redakteur.
Er ist Ihr kompetenter
Ansprechpartner für alle
Fragen rund ums Selber-
machen.

**Wenn Sie ihm
schreiben wollen:**

**Redaktion
SELBERMACHEN
Stichwort „Leserfragen“**

Postfach 60 23 69

22233 Hamburg

oder schicken Sie eine
e-Mail an

redaktion@selbermachen.de



KEINEN PLATZ VERSCHENKEN

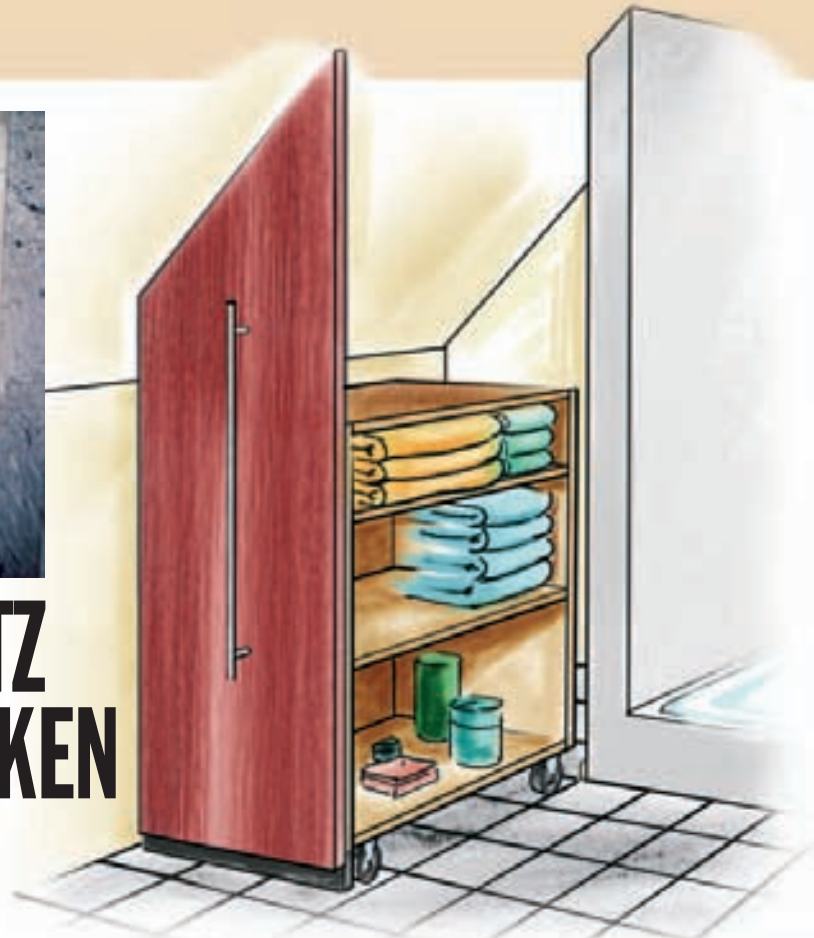

MDF – was ist das eigentlich?



Herr Biallass ist aufgefallen, dass wir viele Möbel aus MDF-Platte fertigen. Er fragt per e-Mail, was das für ein Material sei und wo man es bekomme?

Die Bezeichnung **MDF** bedeutet **Medium Density Fiberboard** oder **MittelDichte Faserplatte**. Es handelt sich dabei um einen Holzwerkstoff, der, ähnlich den groben Spanplatten, aus leimgebundenen Holzpartikeln besteht. Diese Partikel, sehr feine Fasern, und der relativ hohe Leimanteil verleihen der Platte große Homogenität, hohe Dichte (!), hohes Gewicht und eine sehr glatte, gut lackierbare Oberfläche. Ein großer Vorteil ist, dass die Kanten leicht profiliert werden können. Die Bearbeitung sollte wegen des Leimanteils mit hartmetallbestückten Werkzeugen erfolgen, weil die nicht so schnell stumpf werden. Die stark saugenden Kanten müssen zum Lackieren zweimal gut grundiert werden, die Fläche einmal. Mit farblosen Lacken behandelt, wirkt die Platte dekorativ lederartig. Verschraubungen müssen etwa mit 80 % des Schraubendurchmessers vorgebohrt und mindestens 70 mm von der Plattenecke entfernt gesetzt werden, da sonst die Platte aufplatzen kann (siehe mittleres Bild: zu geringer Abstand). MDF-Platten erhalten Sie in 11 Dicken von 6 bis 36 mm in Bau- und Heimwerkermärkten sowie im Holzfachhandel.



Unter der Schräge des ausgebauten Dachs hat sich bei **Familie Schmidt** aus **Neuss** ein kleiner, schlecht nutzbarer Raum ergeben. Die Frage lautet deshalb folgerichtig: „Wie kann man in dem 90 cm tiefen Raum so viel Dinge wie möglich unterbringen?“

In dieser Situation bietet sich ein Regalwagen an, der genau in die Nische passt. Der Wagen wird mit einer Stirnblende versehen, die rundum etwas übersteht und damit den Raum abschließt. Hervorgezogen stehen die fast 90 cm langen Regalböden in voller Tiefe zur Verfügung. Da das Regal nur vor und zurück bewegt wird, werden Bockrollen untergeschraubt.

Verdüner, Lösungsmittel und Konsorten

Peter Schmidt fragt per e-Mail, worin die Unterschiede zwischen Terpentin, Terpentinersatz und Testbenzin bestehen?

Terpentin ist die Bezeichnung für die Harze verschiedener Nadelbäume und der Pistazie. Durch Wasserdampfdestillation wird daraus Terpentinöl gewonnen, das heute hauptsächlich noch bei der Herstellung von Firnis und als Lösungsmittel für einige Lackfarben zum Einsatz kommt. Da es sehr stark hautreizend ist, wird es heute meist durch synthetische Lösungsmittel ersetzt. Dazu zählt auch der sogenannte Terpent(in)ölersatz. Terpentinersatz ist erstens ein Handelsname für Lösungsmittelgemische, die unter anderem hochsiedendes Benzin und aromatische Kohlenwasserstoffe (Aromaten) enthalten. Er hat ein ähnliches Lösungsverhalten wie Terpentinöl und ist deutlich billiger in der Herstellung. Zweitens ist Terpentinersatz eine Sammelbezeichnung für eine Reihe von Lösungsmitteln, die an Stelle von Terpentinöl verwendet werden können, zum Beispiel das so genannte Testbenzin, auch als Lackbenzin bezeichnet, ein Gemisch verschiedener Kohlenwasserstoffe. Es löst Öllacke und -farben, Alkydharzlacke und selbst Bitumen. Testbenzin ist auch Bestandteil von Kunstharzverdünnung. Synthetische Lösungsmittel, ganz gleich ob Testbenzin oder Terpentinersatz, verlieren aber zunehmend an Bedeutung, denn künftig geltende Bestimmungen sehen in erster Linie Wasser als Lösungsmittel vor. Aus gutem Grund: Wasser ist unschädlich für Gesundheit und Umwelt.

Zweistöckig Korn servieren

Wir haben uns ja schon so was gedacht – dass nämlich der Vorschlag, im Herbst ein Vogelfutterhäuschen für den nahenden Winter zu bauen, bei Ihnen gut ankommen würde. Und genau so war's: Unter etlichen anderen hat uns **Bernhard Riese** aus **Preseck** ein Foto seines leicht abgewandelten Vogelhäuschens (zwei statt drei Stockwerken) geschickt, begleitet von der Bemerkung: „Ich würde mich freuen, wenn meine Bilder in die Zeitschrift kämen.“ Dieser Brite konnten wir uns nicht verschließen.



Große Hütte, große Freude

„Es war wie Ostern und Weihnachten an einem Tag, als ich den Brief öffnete und las, dass ich den ersten Preis gewonnen hatte“, schreibt **Bärbel Grotelüschen** aus **Oldenburg** und gesteht uns gleich im folgenden Satz, dass sie sich schon seit Jahren ein Gartenhaus gewünscht habe. Aber immer dann, wenn das Geld zusammengespart war, sei etwas anderes wichtiger gewesen. Da freuen wir uns mit der glücklichen Gewinnerin, dass der Preis aus **SELBERMACHEN-Garten 1/04** an der richtigen Stelle gelandet ist. Und auch der Hund wirkt ganz zufrieden – als hielte er das Gartenhaus für die wahrscheinlich größte Hundehütte der Welt.

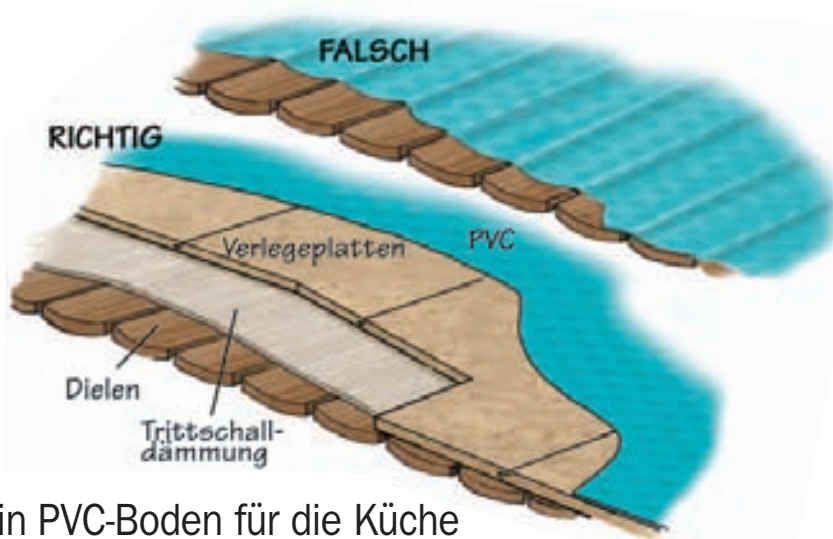

Ein PVC-Boden für die Küche

Dielenboden, grundsätzlich eine schöne Sache, schätzt in der Küche nicht jeder. Damit Krümel nicht weiterhin in den Fugen verschwinden, möchte unsere Leserin **Frau Prager** lieber einen praktischen PVC-Boden in der Küche. Sie fragt per e-Mail, ob Sie den direkt auf die Dielen legen kann.

Wenn Sie PVC direkt auf den Dielenboden legen, wird es sich nach kurzer Zeit dem Untergrund angepasst haben, das heißt, jede Unebenheit – die

Fugen und Astlöcher oder auch geschüsselte (gebogene) Dielen – wird sich deutlich abzeichnen. Um das zu vermeiden, wird eine Ausgleichslage aus Verlegeplatten (Spanplatten, die mit Nut und Feder ineinandergreifen) eingezogen. Damit diese Platten auf dem Dielenboden beim Begehen nicht klappern, ist als Zwischenlage eine Trittschalldämmung notwendig. Es ist zu berücksichtigen, dass das Niveau des Bodens erhöht wird. Türen müssen entsprechend gekürzt werden.

zuhaus
wohnen

ABONNEMENT

**12x ZUHAUSE WOHNEN
plus zwei Müslischalen
von Kahla**



Aktuelle Wohntrends, klassische Wohnkultur und die besten Tipps und Ideen für ein schönes Zuhause. Jeden Monat neu! Und im Probe-Abo mit 10 % Preisvorteil



Schale Bowl in rosa und hellblau von KAHLA Porzellan aus der Serie PRONTO ist spülmaschinenfest und mikrowellengeeignet. Maße: ø 14 cm

Coupon ausschneiden und einsenden an:
Leserservice ZUHAUSE WOHNEN, Postfach 60 12 20, 22212 Hamburg.
Oder Coupon kopieren und faxen: 0 40 / 27 17 20 79

Telefon-Hotline 040/87 97 35 40

Ja! Ich möchte ZUHAUSE WOHNEN im Jahresabo für 31,40 Euro frei Haus und erhalte zwei Müslischalen von Kahla als Dankeschön für mein Interesse dazu.

Name, Vorname _____

Straße, Hausnummer _____

PLZ, Wohnort _____

Telefon _____ E-Mail _____

Gewünschte Zahlungsweise bitte ankreuzen:

Bequem und bargeldlos durch Bankinzug

Bankleitzahl _____ Kontonummer _____

Geldinstitut _____

Gegen Rechnung. Bitte Rechnung abwarten. Keine Vorauszahlung leisten.

Datum / Unterschrift _____ CDR 05 - 24031

Widerrufgarantie: Diese Bestellung wird erst wirksam, wenn sie nicht binnen zwei Wochen schriftlich beim Leserservice ZUHAUSE WOHNEN widerrufen wird. Zur Wahrung der Fristgenügt die rechtzeitige Absendung des Widerrufs.

3x

SELBER MACHEN
und das Taschenmesser für nur
8 Euro



Der praktische Helfer für
Hobby, Haushalt und Auto –
Das Multifunktionsmesser
von SELBER MACHEN.

Bestellen Sie mit diesem Coupon per Post beim SELBER MACHEN-Abo-Service,
Postfach 60 12020, 22212 Hamburg, per Fax: (0 40) 27 17-20 79,
oder über die Abo-Hotline: (0 40) 87 97 35 40

Ja! Senden Sie mir die nächsten drei SELBER MACHEN-Ausgaben und das Taschenmesser inklusive Porto und Verpackung zum Vorzugspreis von nur 8 Euro:

Name, Vorname _____

Straße, Hausnummer _____

PLZ _____ Ort _____

Wenn ich nicht nach Erhalt des 2. Heftes schriftlich kündige, beliefern Sie mich bitte zum Abopreis von 35,40 Euro im Jahr weiter.

Bezahlung bequem und bargeldlos durch Bankeinzug

BLZ _____ Kontonummer _____

Geldinstitut _____

Gegen Rechnung. Bitte keine Vorauszahlung leisten.

Bitte informieren Sie mich (ggf. per e-Mail) über weitere interessante Angebote.

Datum/1. Unterschrift des Abonnenten _____

Garantie: Meine Abo-Bestellung wird erst dann wirksam, wenn sie nicht binnen zwei Wochen schriftlich beim Abo-Service SELBER MACHEN, Postfach 60 12 20, 22212 Hamburg, widerrufen wird. Zur Wahrung der Frist genügt die rechtzeitige Absendung des Widerrufs.

SERVICE

& INFORMATION



Lieferbare Baupläne:

Anrichte	3/96
Aufsatzschrank	6/97
Ausziehtisch	8/96
Autofähre	9/98
Bauernbank	9/96
Bauernbank	3/2001
Bauernhof	1/98
Baumbank	6/2003
Bierbar	9/92
Erdgewächshaus	4/2003
Gartenbank I	5/91
Gartenbank II	5/93
Gartenbank III	6/92
Gartenbank IV	5/89
Gartenhaus	5/2001
Gartenlaube	6/2000
Gartenlaube (Laubenbank)	6/2002
Gartensystemmöbel	7/97
Gartentiere 1	3/98
Gartentiere 2	3/2000
Gartentiere 3	4/2001
Gartentor	2/2001
Geschirrschrank	12/93
Glaspavillon	8/2004
Hifi-Rack	9/93
Hochbett „Trauminsel“	12/97
Jukebox	1/95
Kinderbett „Binnenschiff“	2/2003
Kinderbett „Brummi“	10/95
Kinderhaus	8/2001
Kinderzimmer-Haus	2/2000
Klappbrücke	7/2000
Koffertruhe	8/97
Kommodentisch	10/96
Küchenblock	5/97
Küchenblock	3/2004
Lagerhaus	10/93
Landhausvertiko	12/95
Leuchtturm	7/99
Leuchtturm „Roter Sand“	9/2000
Mühle (Griechische)	8/99
Mühle (Wasser-)	8/95
Mühle (Wasser-)	6/2001
Mühle (Wasser-)	5/2004
Mühle (Wind-)	7/98
Omas Schrank	11/92
Pavillon	7/94
Pavillon (Blechdach)	7/2002
Piratenschiff	7/95
Planwagen	4/97
Puppenhaus	12/96
Rettungskreuzer	9/94
Ritterburg	12/99
Sandkiste „Sandkutter“	4/2000
Sandkiste „Dampflo“	3/2002
Sandkistenlaster	7/2004
Schaukelpony	10/97
Schaukelstuhl	1/96
Schubkastenvitrine	12/94
Schuhschrank	2/94
Spielhaus	7/96
Spitzgiebel-Haus	6/2004
Tellerbord (Landhaus-)	3/97
Terrassenliege	6/94
Terrassenmöbel	5/95
Vitrine	8/94
Vordach, Glas-	9/2002
Wanduhr	2/96
Waschtisch	6/95
Wechselsitzer	6/99
Weihnachtsdiorama	11/98
Weihnachtskarussell	11/97
Weihnachtskrippe	12/92
Weihnachtskrippe	11/2001
Weihnachts-Krippenkarussell	11/95
Weihnachtspyramide	11/99
Weihnachtspyramide	11/2000
Weihnachtsspieluhr	11/93
Werkzeugschrank	1/97
Wickelkommode	9/97
Wiege (Bauern-)	3/99
Wiege (Leimholz-)	3/94
Wiege (Schaukel-)	2/97
Wintermärchen	11/2004
Ziehbrunnen	5/99

SELBER MACHEN-Baupläne

Wenn Sie bei Ihren Bauvorhaben ganz sicher gehen wollen, dann sollten Sie zu den SELBER MACHEN-Bauplänen greifen, denn die gehen weit über die im Heft angebotenen Erklärungen und Explosionszeichnungen hinaus: Jeder Arbeitsschritt wird fotografisch genau dokumentiert, jedes Detail ist zeichnerisch festgehalten, und wenn nötig, bieten die Baupläne Vorlagen in Originalgröße, die Sie direkt für den Zuschnitt verwenden können. Dazu gibt es immer eine Materialliste. Pro Bauplan berechnen wir Ihnen nur 5 Euro.

Übrigens: Falls Sie noch unentschieden sind, haben wir für Sie ein Überraschungspaket geschnürt. Sie wählen das Thema (Wohnen oder Kinder), wir senden Ihnen dazu passend fünf Baupläne für zusammen nur 10 Euro. Was auch immer Sie bestellen, wir brauchen von Ihnen folgende Angaben: Ihre Adresse sowie – ganz wichtig – die Kennziffer eines oder mehrerer Baupläne (zum Beispiel: „3/96 – Anrichte“). Die Bestelladresse finden Sie im roten Kasten rechts unten auf Seite 63. Als Abonnent (Abo-Nummer angeben!) bekommen Sie 20 % Rabatt.

Bauplan-Übersicht

Sie würden gern alle Bauplan-Motive noch einmal ansehen? Dann müssen Sie uns einen an Sie selbst adressierten, mit 55 Cent frankierten Briefumschlag („Din C6 lang“) schicken. Sie erhalten umgehend eine Bauplan-Übersicht.

Redaktion SELBER MACHEN
„Bauplan-Übersicht“
Postfach 60 23 69
22233 Hamburg

Oder Sie schicken eine e-Mail an

shop@selbermachen.de

Dann bekommen Sie die Bauplan-Übersicht als PDF-Datei.



Noch Fragen? Sonderhefte!

Alle wichtigen Beiträge zu bestimmten Themen haben wir für Sie zu praktischen Sonderheften gebündelt. Diese können Sie – genauso wie ältere Ausgaben von SELBER MACHEN-Garten – noch nachbestellen.

● Heft 47/2002:

„Wohnen im Landhausstil“ – Opulent bebildert, praktisch.

● Heft 50/2003:

„100 Ideen, Platz zu gewinnen.“ Wände und Böden gestalten.

● Heft 54/2003:

„Renovieren Basic“ – Welche Vorarbeiten sind wichtig? Antworten auf grundlegende Fragen rund ums Renovieren.

● Gartenheft 1/2004:

„Frühling“ – Bauvorschläge für Vorgärten und Hauseingänge, praktische Tipps für Gemüse in Mischkultur.

● Gartenheft 2/2004:

„Sommer“ – Prima Ideen für Reihengärten und Sitzplätze, Obstgarten im Kübel und Koi-Teiche.

● Gartenheft 3/2004:

„Hochsaison“ – Großer Kinder-Garten-Sonderheft; schattige Gärten, schöne Pavillons und Schwimmteiche.

SELBER MACHEN JAHRES-CD-ROM 2004

Der ganze Jahrgang auf CD-ROM

Die ersten CD-Bestellungen erreichten uns schon, da war das Jahr 2004 noch gar nicht abgeschlossen. Jetzt ist sie endlich lieferbar: die SELBER MACHEN-Jahres-CD-ROM 2004. Alle Seiten, alle Fotos, alle Texte der letzten zwölf Ausgaben. Auf Seite 66 in diesem Heft finden Sie alle Details.





Immer geöffnet: Der SELBER MACHEN-Shop

Das ist der Online-Shop für Selbermacher: www.selbermachen.de Hier können Sie über 80 Baupläne, viele Sonderhefte und die Jahrgangs-CD-ROMs von 1995 bis 2004 online bestellen. Alle SELBER MACHEN-Produkte finden Sie hier mit einer kurzen Beschreibung und einer Inhaltsübersicht mit den wichtigsten Themen. Und natürlich gibt's hier auch die aktuellen Ausgaben von SELBER MACHEN und SELBER MACHEN-Garten zum Nachbestellen. Schauen Sie doch einfach einmal rein – das große Ideenarchiv von SELBER MACHEN erwartet Sie.

Unser Abo-Vorteil: Auf Bestellungen von Heften, Bauplänen und CD-ROMs im SELBER MACHEN-Shop erhalten SELBER MACHEN-Abonnenten direkt 20 % Rabatt – Abo-Nummer angeben genügt. Das lohnt sich!



Das Vorteilspaket

Das SELBER MACHEN-Jubiläumsjahr 2004 ist Geschichte, doch noch immer erreichen uns regelmäßig Nachfragen nach den Extras aus den vergangenen zwölf Monaten. Wegen des offensichtlich großen Bedarfs haben wir die SELBER MACHEN-Jubiläumsextras „200 Tipps & Ideen“, „Anbau & Ausbau“ sowie „Baupläne“ noch einmal in einem stabilen Schuber zusammengefasst. Die Sammleredition ist noch bis Ende Januar in Zeitschriftenhandel und über den SELBER MACHEN-Shop erhältlich. Preis: 4,95 Euro plus 2,20 Euro für Porto und Verpackung.



Tipps für die Winterpause

Auch wenn der Herbst schon vorbei ist und Raureif und Schnee Rasen, Sträucher und Bäume bedecken: Im und für den Garten ist immer etwas zu tun! Jetzt ist es Zeit, die Vorarbeit für Ihre großen Gartenprojekte im Frühjahr zu leisten. Wir zeigen Ihnen, wie man Wege und Terrassen anlegt und machen Vorschläge für die Gestaltung von Hanggärten. Weiter zeigen wir, wie Sie Trockenmauern, Treppen und Sitzplätze bauen können. Außerdem alles über das Weidenflechten, eine Anleitung zum richtigen Gehölzschnitt und viele kleine Dinge, die Sie nachbauen können. **Das SELBER MACHEN-Gartenheft am Kiosk oder in unserem Shop!**

Unsere Service-Adresse

Ganz gleich, ob Sie eine CD-ROM, ein Sonderheft oder einen Bauplan wünschen – bitte bestellen Sie hier:

- per Internet www.selbermachen.de (jeden Tag rund um die Uhr)
- per Service-Postkarte SELBER MACHEN-Shop c/o Solution GmbH **Widdersdorfer Straße 185 50825 Köln**
- per Telefon **(02 21) 280 99 13;** (montags bis freitags, immer von 9 bis 17 Uhr)
- per Fax **(02 21) 280 99 27;** (jeden Tag rund um die Uhr)

Pro Bestellung berechnen wir Ihnen 2,20 Euro für Porto sowie Verpackung, bezahlen können Sie per Rechnung oder Lastschrift. Und wenn Sie uns Ihre Abo-Nummer mitteilen, bekommen Sie 20 Prozent Rabatt auf den Warenwert.

selber machen

Jahres-Abo

4x

SELBER MACHEN-Garten und den Riesen-Laubbeutel für nur 17,60 Euro

Riesen Laub- und Abfallbeutel von Westfalia. Aus stabilem PE-Gewebe für lange Lebensdauer, abwaschbar, selbststehend mit Verstärkungsring zum einfachen Befüllen. Inhalt: 270 Liter.

Unser Dankeschön für Sie:



Das Ideenheft für den Garten. Mit vielen Bauvorschlägen, praktischen Anregungen und tollen Tipps rund um den Garten. Für Einsteiger und erfahrene Hobbygärtner, die mehr aus ihrem Garten machen wollen.



Bestellen Sie mit diesem Coupon per Post beim SELBER MACHEN-Abo-Service, Postfach 60 12 20, 22212 Hamburg, per Fax: (0 40) 27 17 20 79, per Abo-Hotline: (0 40) 87 97 35 40, oder unter: leserservice@jalag.de

www.selbermachen.de

Ja! Senden Sie mir die nächsten vier SELBER MACHEN-Garten Ausgaben für 17,60 Euro frei Haus und als Dankeschön den Riesen-Laubbeutel von Westfalia.

Name, Vorname

Straße, Hausnummer

PLZ

Ort

Telefon

E-Mail

Bezahlung bequem und bargeldlos durch Bankeinzug

BLZ

Kontonummer

Geldinstitut

Gegen Rechnung. Bitte keine Vorauszahlung leisten.

Bitte informieren Sie mich (ggf. per E-Mail) über weitere interessante Angebote.

Datum/Unterschrift des Abonnenten

CDR 05-24026

Garantie: Meine Abo-Bestellung wird erst dann wirksam, wenn sie nicht binnen zwei Wochen schriftlich beim Abo-Service SELBER MACHEN, Postfach 60 12 20, 22212 Hamburg, widerrufen wird. Zur Wahrung der Frist genügt die rechtzeitige Absendung des Widerrufs.

SERVICE

HERSTELLERADRESSEN

A

Akzo Nobel GmbH,
Vitalisstraße 198-226,
50827 Köln,
Tel. (02 21) 58 81-0,
Fax (02 21) 58 81-639,
l'net: www.akzonobel.com

GAH Alberts GmbH,
Blumenthal 2,
58849 Herscheid,
Tel. (0 23 57) 9 07-0,
Fax (0 23 57) 9 07-189,
l'net: www.alberts.de

Alfer Aluminium GmbH,
Industriestraße 7,
79793 Wutöschingen,
Tel. (0 77 46) 92 01-0,
Fax (0 77 46) 92 01-92,
l'net: www.alfer.de

Amorim Deutschland GmbH,
Bernier Straße 55,
27751 Delmenhorst,
Tel. (0 42 21) 59-301,
Fax (0 42 21) 59-350,
l'net:
www.amorim-revestimentos.com

B

Bauhaus AG,
Gutenbergstraße 21,
68167 Mannheim,
Tel. (0 6 21) 39 05-0,
l'net: www.bauhaus-ag.de

Black & Decker,
Black & Decker-Straße 40,
65510 Idstein,
Tel. (0 61 26) 21-0,
Fax (0 61 26) 21-25 16,
l'net: www.blackanddecker.de

**BMI Bayerische Maßindustrie
A. Keller GmbH,**
Rosengasse 12,
91217 Hersbruck,
Tel. (0 91 51) 73 01-0,
Fax (0 91 51) 73 01-44,
l'net: www.bmi.de

Robert Bosch GmbH,
Elektrowerkzeuge,
Max-Lang-Straße 40-46,
70771 Leinfelden-Echterdingen,
Tel. (0 18 03) 33 57 99*,
Fax (0 7 11) 7 58-22 54,
l'net: www.bosch-pt.de

Kathrein Bothe
Tel. (0 17 2) 4 25 31 27

Horst Breuer GmbH,
Meerpfad 27-31,
56566 Neuwied,
Tel. (0 26 31) 86 07-0,
Fax (0 26 31) 86 07-35,
l'net: www.duschkabine.com

C

Callwey Verlag,
Streifeldstraße 35,
81673 München,
Tel. (0 89) 43 60 05-0,
Fax (0 89) 43 60 05-113,
l'net: www.callwey.de

Car Selbstbaumöbel,
Gutenbergstraße 9 a,
24558 Henstedt-Ulzburg,
Tel. (0 41 93) 75 55-0,
Fax (0 41 93) 75 55-15,
l'net: www.car-moebel.de

Club Creation Niemann,
Potsdamer Straße 160,
33719 Bielefeld,
Tel. (05 21) 92 59 90-0,
Fax (05 21) 92 59 90-14,
l'net:
www.clubcreationniemann.de

Conmetell GmbH,
Hafenstraße 26
29223 Celle,
Tel. (0 51 41) 18-0,
Fax (0 51 41) 18-264,
l'net: www.conmetell.de

Conrad Electronic,
Klaus-Conrad-Straße 1,
92240 Hirschau,
Tel. (0 96 22) 30-0,
Fax (0 96 22) 30-323,
l'net: www.conrad.com

**Cortex
Korkvertriebs GmbH,**
Am Schallerseck 32,
90765 Fürth,
Tel. (09 11) 9 36 35-0,
Fax (09 11) 9 36 35-30,
l'net: www.cortex.de

D

**DHA Deutsche
Heimwerker Akademie,**
An der Rechtschule 1-3,
50667 Köln,
Tel. (0 22 1) 27 75 95 16,
Fax (0 9 91) 27 75 95 79,
l'net: www.dha.de

Dick GmbH,
Donaustraße 51,
94526 Metten,
Tel. (09 91) 91 09-0,
Fax (09 91) 91 99-50,
l'net: www.dick.biz

Dolmar GmbH,
Jenfelder Straße 38,
22045 Hamburg,
Tel. (0 40) 6 69 86-0,
Fax (0 40) 6 69 86-355,
l'net: www.dolmar.de

Dom,
Große Bleichen 34,
20354 Hamburg,
Tel. (0 40) 34 06 98,
Fax (0 40) 34 26 80,
l'net: www.dom-ck.com

DIE SELBÄREN von Steffen Butz



3M Deutschland GmbH,
Carl-Schurz-Straße 1,
42453 Neuss,
Tel. (0 21 31) 14-0,
Fax (0 21 31) 14-36 98,
l'net: www.3m.com

Dyrup Deutschland GmbH,
Klosterhofweg 64,
41199 Mönchengladbach,
Tel. (0 21 66) 9 64-6,
Fax (0 21 66) 9 64-700,
l'net: www.dyrup.de

Ebac,
Tel. (0 21 61) 17 88 48,
l'net: www.ebac.com

**Eichen
über Conmetell**

Electrolux Motor GmbH,
Julius Hofmann Straße,
97469 Gochsheim,
Tel. (0 97 21) 7 64-0,
Fax (0 97 21) 7 64-102,
l'net: www.husqvarna.de

Elektra Beckum,
Daimlerstraße 1,
49716 Meppen,
Tel. (0 59 31) 8 02-0,
Fax (0 59 31) 8 02-327,
l'net:
www.elektra-beckum.com

G

**Glasurit
über Akzo Nobel GmbH**

Grafe und Unzer Verlag,
Grillparzerstraße 12,
81675 München,
Tel. (0 89) 4 19 81-0,
Fax (0 89) 4 19 81-260,
l'net:
www.graefe-und-unzer.de

Grosfillex GmbH,
Oststraße 77,
56235 Ransbach-Baumbach,
Tel. (0 26 23) 8 88-0,
Fax (0 26 23) 8 88-23,
l'net: www.grosfillex.de.

H
Henkel KGaA,
Henkelstraße 67,
40589 Düsseldorf,
Tel. (02 11) 7 97-82 72,
l'net: www.henkel.de

Hettich FurnTech GmbH,
Gerhard-Lüking-Straße 10,
32602 Vlotho,
Tel. (0 18 05) 3 49 54 63*,
Fax (0 57 33) 7 98-139,
l'net: www.hettich.com

Husqvarna
über **Electrolux Motor GmbH**

ICI Paints Deco GmbH,
Itterpark 2-4,
40702 Hilden,
Tel. (0 21 03) 2 05-800,
Fax (0 21 03) 2 05-863,
l'net: ici-paints.de

Ikea Deutschland GmbH,
Am Wandersmann 2-4,
65719 Hofheim,
Tel. (0 18 05) 35 34 35*,
Fax (0 18 05) 35 34 36*,
l'net: www.ikea.de

Ikra GmbH,
Schlesierstraße 36,
64839 Münster,
Tel. (0 60 71) 30 03-0,
Fax (0 60 71) 30 03-30,
l'net: www.ikra.de

In Perle,
Mühlenkamp 40,
22303 Hamburg,
Tel. (0 40) 88 17 59 38,
Fax (0 40) 88 17 59 38

Irwin Industrial Tools GmbH,
Lilienthalstraße 7,
85399 Hallbergmoos,
Tel. (08 11) 95 98-0,
Fax (08 11) 95 98-299,
l'net: www.irwin.de

J
JAB Anstoetz,
Postfach 10 04 51,
33504 Bielefeld,
Tel. (05 21) 20 93-0,
Fax (05 21) 20 93-388,
l'net: jab-anstoetz.com

K
Kaefer Isoliertechnik GmbH,
Getreidestraße 3,
28217 Bremen,
Tel. (04 21) 61 09-492,
Fax (04 21) 61 09-449,
l'net: www.kaefer.com

Knauf Bauprodukte,
Postfach 10,
97343 Iphofen,
Tel. (09 323) 31-0,
Fax (09 323) 31-323,
l'net:
www.knauf-bauprodukte.de

L
Lechuza,
Brandstätter Straße 2-10,
90513 Zirndorf,
Tel. (09 11) 96 66-660,
Fax (09 11) 96 66-178,
l'net: www.lechuza.com

Lugato Chemie
Dr. Büchtemann,
Helbingstraße 60-62,
22047 Hamburg,
Tel. (0 40) 6 94 07-0,
Fax (0 40) 6 94 07-109,
l'net: www.lugato.de

Emil Lux GmbH,
Emil-Lux-Straße 1,
42929 Wermelskirchen,
Tel. (0 21 96) 7 64 00-0,
Fax (0 21 96) 7 64 00-2,
l'net: www.emil-lux.de

M
Masterfoods GmbH,
Eitzer Straße 215,
27283 Verden,
Tel. (0 42 31) 94-0,
Fax (0 42 31) 94-43 26,
l'net: www.masterfoods.de

Metabowerke GmbH,
Metabo-Allee 1,
72622 Nürtingen,
Tel. (0 18 03) 22 46 47*,
Fax (0 70 22) 72 28 82,
l'net: www.metabo.com

Molto
über **ICI Deco Paints GmbH**

N
Neuhofer Holz GmbH,
Haslau 56,
4894 Zell am Moos,
Österreich,
Tel. (00 43-62 34) 85 00-0,
Fax (00 43-62 34) 85 00-34,
l'net: www.fnprofile.com

P
Persiehl, Schreyer & Co.,
Lerchenfeld 7,
22081 Hamburg,
Tel. (0 40) 2 27 08-0,
Fax (0 40) 21 56 95,
l'net: www.persiehl-schreyer.de

Pöppelmann GmbH,
Bakumer Straße 73,
49393 Lohne,
Tel. (0 44 42) 9 82-0,
Fax (0 44 42) 9 82-112,
l'net: www.poeppele.com

R
Rademacher
Geräte-Elektronik GmbH,
Buschkamp 7,
46414 Rhede,
Tel. (0 28 72) 9 33-0,
Fax (0 28 72) 9 33-251,
l'net: www.rademacher.de

Revell AG,
Henschelstraße 20-30,
32257 Bünde,
Tel. (0 55 23) 9 65-0,
Fax (0 55 23) 9 65-488,
l'net: www.revell.de

Rigips GmbH,
Feldhauser Straße 261,
45896 Gelsenkirchen,
Tel. (02 09) 36 03-0,
Fax (02 09) 36 03-879,
l'net: www.rigips.de

S
Wolfgang Schumacher,
Tel. (04 31) 54 69 70 31,
Fax (04 31) 5 45 82 13,
l'net: www.captain-reents.de

Seramis
über **Masterfoods GmbH**

Solo Kleinmotoren GmbH,
Stuttgarter Straße 41,
71069 Sindelfingen,
Tel. (0 70 31) 3 01-0,
Fax (0 70 31) 3 01-130,
l'net:
www.solo-germany.com

Stiga GmbH,
Albert-Steeger-Straße 28,
47638 Straelen,
Tel. (0 28 34) 93 90-0,
Fax (0 28 34) 7 87 19,
l'net: www.stiga.de

Andreas Stihl AG,
Badstraße 115,
71336 Waiblingen,
Tel. (0 71 51) 26-0,
Fax (0 71 51) 26-11 22,
l'net: www.stihl.de

T
Tchibo GmbH,
Überseering 18,
22297 Hamburg,
Tel. (0 40) 63 87-0,
Fax (0 40) 63 87-26 00,
l'net: www.tchibo.com

Tesa AG,
Quickbornstraße 24,
20253 Hamburg,
Tel. (0 40) 49 09-0,
Fax (0 40) 49 09-25 61,
l'net: www.tesa.com

Türenplaner
über **Kaefer Isoliertechnik**

U
Uhu GmbH,
Postfach 15 52,
77813 Bühl/Baden,
Tel. (0 72 23) 2 84-0,
Fax (0 72 23) 2 84-500,
l'net: www.uhu.de

Urania Verlag,
Liebknechtstraße 33,
70506 Stuttgart,
Tel. (07 11) 7 88 03-0,
Fax (07 11) 7 88 03-10,
l'net: www.urania-verlag.de

V
Verbraucher-Zentrale
Niedersachsen e.V.,
Herrenstraße 14,
30159 Hannover,
Tel. (05 11) 9 11 96-0,
Fax (05 11) 9 11 96-10,
l'net: www.vzniedersachsen.de

W
Die Wäscherei,
Jarrestraße 58,
22303 Hamburg,
Tel. (0 40) 2 71 50 70,
Fax (0 40) 2 80 67 04,
l'net: www.die-waescherei.de

Westfalia GmbH,
Werkzeugstraße 1,
58093 Hagen,
Tel. (0 23 31) 3 55-0,
Fax (0 23 31) 3 55-530,
l'net: www.westfalia.de

Wiha Werkzeuge,
Oberaltastraße 3-7,
78136 Schonach,
Tel. (0 77 22) 9 59-0,
Fax (0 77 22) 9 59-159,
l'net: www.wiha.de

Wolcraft GmbH,
Wolff-Straße 1,
56747 Kempenich,
Tel. (0 26 55) 51-0,
Fax (0 26 55) 51-200,
l'net: www.wolcraft.de

Otto Wolff
Kunststoffvertrieb GmbH,
Königsberger Straße 60,
40231 Düsseldorf,
Tel. (02 11) 9 84 96-0,
Fax (02 11) 9 84 96-25,
l'net: www.otto-wolff.de

X
Xyladecor
über **ICI Deco Paints GmbH**

* (0 18 01) = 4 Cent/Minute
(0 18 02) = 6 Cent/Minute
(0 18 03) = 9 Cent/Minute
(0 18 05) = 12 Cent/Minute
(0 19 0) = 62 Cent/Minute

Die praktische Zeitschrift
für Wohnung, Haus und Garten

erscheint monatlich im
JAHRESZEITEN VERLAG GmbH,
Poßmoorweg 5, 22301 Hamburg,
Telefon (0 40) 27 17-31 82, Fax 27 17-20 75,
e-Mail: redaktion@selbermachen.de
Internet: www.jalag.de

Herausgeber: Jan H. Kolbaum
Chefredakteur: Thomas Mauz
(verantwortlich für den Inhalt)
Art Direction: Simone Sander
Chef vom Dienst: Jens Rode
Geschäftsf. Redakteur: Jörn-U. Lindemann
Creative Director: Jens-M. Fischer

Redaktion:
Evamarie Stade (Garten), Ingrid Hinze,
Ulrich Wolf, Frank Zeidler-Kanter
Schlussredaktion: Sönke Knickrehm
Redaktionsassistent: Birgit Jessen,
Maren Brunchhorst
Produktion: Karl-Gerhard Bohm,
Dieter Heilmann
Werkstatt: Hans-Joachim Daschiel
Grafik: Rolf Tonner, Karen Wenzel
Chefsekretariat: Ummükk Arslan
Ständige Mitarbeiter:
Wolf Dietrich Laatz, Peter-Michael Stange

Verlagsleitung: Ulrich Faust
Anzeigenleitung: Achim Fransman
(verantwortlich für die Anzeigen)
Anzeigenstruktur: Jutta Thies,
Telefon (0 40) 27 17-25 57, Fax 27 17-20 60
Vertriebsleitung: Guido Sturmat
Objektmarketing: Ute Barth
Herstellung: Martin West
Syndication: Stefanie Lücken (Ltg.),
Marlies Wiechmann (stellv. Ltg.)
Telefon (0 40) 27 17-20 21/-20 24,
Telefax (0 40) 27 17-20 89,
e-Mail: syndication@jalag.de



Für unverlangt eingesandte Manuskripte und Fotografien wird keine Haftung übernommen. Gültig ist die Anzeigenpreisliste Nr. 22c (SELBER MACHEN)

Printed in Germany: Gotha Druck
und Verpackung GmbH & Co. KG, Wechmar
Repro: Fire Dept. GmbH, Hamburg

© Copyright geschützt. Nachdruck nur mit schriftlicher Genehmigung des Verlages. Alle Entwürfe und Pläne sowie Darstellung der Ideen unterliegen dem Schutz des Urheberrechts.

Das Führen der Zeitschrift im Lesezirkel ist nur mit schriftlicher Genehmigung des Verlages gestattet. Preis des Einzelheftes € 2,95 einschl. 7 % MwSt.



SELBER MACHEN ist im Zeitschriftenhandel und in allen Verkaufsstellen des Bahnhofsbuchhandels erhältlich.

Das Jahresabonnement mit 12 Ausgaben kostet in Deutschland € 35,40; bei Versand in das Ausland € 40,80 inkl. Porto und Verpackung.

Abonnenten-Betreuung:
Abo-Service, Postfach 60 1220,
22212 Hamburg,
Telefon (0 40) 87 97 35 40,
Telefax (0 40) 27 17-20 79,
Internet: www.jalag.de/aboshop

Bei Nichtbelieferung ohne Verschulden des Verlages oder infolge von Störungen des Arbeitsfriedens bestehen keine Ansprüche gegen den Verlag.

Bestellungen von Einzelheften richten Sie bitte an: JAHRESZEITEN VERLAG, Expedition, Poßmoorweg 5, 22301 Hamburg, mit Angabe der entsprechenden Heftnummer und des Erscheinungsjahres. Jedes einzelne Heft kostet € 2,95 zuzüglich anteiliger Versand- und Bearbeitungskosten. Zahlen Sie bitte erst nach Rechnungserhalt. ISSN 0171-614X

SELBER MACHEN (USPS no 0016827) is published monthly by JAHRESZEITEN VERLAG. Subscription price for USA is \$50 per annum. K.O.P.: German Language Pub., 153 S Dean St, Englewood NJ 07631. Periodicals Postage is paid at Englewood NJ 07631 and additional mailing offices. Postmaster: Send address changes to: SELBER MACHEN, GLP, PO Box 9868, Englewood NJ 07631.

Weitere Titel im JAHRESZEITEN VERLAG:
A&W Architektur und Wohnen, COUNTRY,
DER FEINSCHMECKER, FÜR SIE, MERIAN,
PETRA, PRINZ, VITAL, ZUHAUSE WOHNEN

JAHRESZEITEN
VERLAG

Ein Unternehmen der
GANSKE VERLAGSGRUPPE

Großes Jubiläums-Gewinnspiel

In Zusammenarbeit mit  und 



100 000 Karten und viele Gewinner

Ein halbes Jahr haben wir auf diesen Moment gewartet. Jetzt ist es passiert: Wir haben die Gewinner des SELBER MACHEN-Jubiläums-Gewinnspiels!



Haben Sie schon einmal einen Berg von gut 100 000 Postkarten gesehen? Wir auch nicht. In unserer Not haben wir einen Konferenzraum der Geschäftsleitung mit den Karten gefüllt. Das Team, das Glücksfee Ümmük Arslan dann bei der Auslosung unterstützte, waren (von li.) Jörn Lindemann (Red.), Siegfried Lettko (TwinHaus), Tho-

mas Mauz (Red.), Ulrich Faust (Verlagsleiter) und Klaus-Dieter Schwendemann (WeberHaus). Und wer bekommt das Haus? Die Antwort: **Thomas Donner**, Reiseleiter aus Frankfurt. Die LBS-Bausparverträge gingen an Leser in Ahlen, Neustadt und Fulda. Wir gratulieren herzlich und berichten bald von der Preisübergabe!

**Jahrgang 2004
komplett für
15 Euro**

plus 2,20 Euro für Versand
SELBER MACHEN-Shop
Widdersdorfer Straße 185
50825 Köln
(0221) 280 99 13
shop@selbermachen.de

**CD-ROM für
SELBER MACHEN-
Abonnenten
nur 12 Euro**

plus
2,20 Euro Versand

Wissen Sie noch, wie die Wassermühle aus dem Mai-Heft von SELBER MACHEN gebaut wurde? Haben Sie noch die Details der Vorstellung des digitalen terrestrischen Fernsehens DVB-T aus der März-Ausgabe vor Augen? Sicher nicht. Damit Sie nicht umständlich in alten Heften blättern müssen, gibt es die SELBER MACHEN-CD-ROM. Alle Themen, alle Seiten. Jedes Jahr ein großer Verkaufserfolg. Ab sofort im Handel oder im SELBER MACHEN-Shop.

Es ist angerichtet!



Den PRINZ TOP GUIDE erhalten Sie auch für die Städte:
Berlin | Düsseldorf | Frankfurt | Hamburg | Köln | München | Stuttgart

Bestellen Sie ganz einfach und bequem:
Fax: 040 / 27 17 - 2064 | E-Mail: topguide-versand@prinz.de

BIKEPORT

Drahtesels Stall

Jetzt ist Schluss mit zugestellten Garagen und dem kräftezehrenden Fahrradgeschleppe über die Kellertreppe. Ein Bikeport mit transparenten Wänden ist schnell gebaut und passt an jede Hauswand.

Fahrräder liegen im Trend der Zeit und nicht selten hat man neben dem Alltagsrad auch noch ein sportliches Rad für die Fitness. Der Nachteil dabei ist der enorme Platzbedarf für die Drahtesel, wenn man sie nicht in Gebrauch hat. Wer aber rund 3 qm von seinem Grundstück erübrigt, kann an einem Wochenende einen praktischen Bikeport bauen.

Mit Kanthölzern für das tragende Gerüst sowie Stegplatten, Verbindungs- und Abschlussprofilen (Otto Wolff) für Dach und Seitenfläche ist die Konstruktion denkbar einfach. Das Beste ist aber die Möglichkeit, dieses Modell wahlweise an einer Hauswand zu montieren oder freistehend zu bauen. Wer möchte, kann hier zusätzlich oder anstatt Fahrrad seine Mülltonnen unterbringen. ►

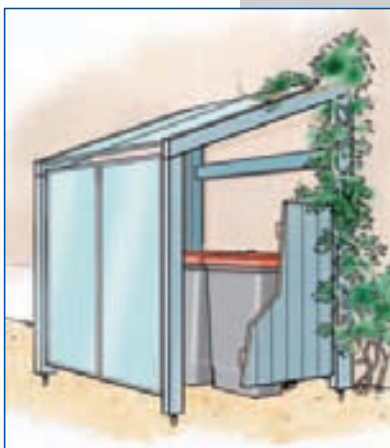

Eine Wand mehr an der Schmalseite des Bikeports macht daraus ein erstklassiges Mülltonnen-Versteck.

Freistehend bekommt der Bikeport eine Rückwand aus Hobel-dielen. Anders als bei der Anlehn-variante (rechts) können hier noch Gartenutensilien untergebracht werden.





Fotos: Christian Bordes; Zeichnung: Tillman Straszburger

Die Konstruktion ist einfach, aber stabil

Die benötigten Kanthölzer bekommt man in jedem gutsortierten Baumarkt. Die Kosten dafür und für die benötigten Schrauben (16 Stück Spenglerschrauben 4,5 x 65 mm, 12 Holzschrauben 6 x 160 mm und 12 Holzschrauben 6 x 120 mm) halten sich mit rund 150 Euro im Rahmen. Für die Stegplatten (Plexiglas Resist SDP, 16 mm) und Aluminiumprofile (P 16H-Profile, 4 m, und U-Profile, 16 mm) muss man schon etwas tiefer in die Tasche greifen. Sie schlagen mit rund 420 Euro zu Buche. Doch dafür bekommt man einen Fahrradunterstand, der die wertvollen Fahrräder dauerhaft vor Wind und Wetter schützt.

Den Aufbau beginnt man mit dem Einbetonieren von vier Pfostenschuhen (GAH Alberts), an denen die Pfosten des Bikeports verschraubt werden. Dies sollte etwa eine Woche vor dem Aufstellen des Bikeports geschehen, damit der Beton (zum Beispiel eine Fertigmischung Estrichbeton aus dem Baumarkt) durchhärten kann. Für 80 cm tief gegründete Pfostenfundamente muss man mit mindestens zwei 40-kg-Säcken Beton je Loch rechnen.

Nach der Wartezeit werden die beiden Seitenrahmen aus den stärkeren Kanthölzern montiert und an den Pfostenschuhen verschraubt. Dann verbindet man die Rahmen mit den sechs dünneren Kanthölzern. Alle Verbindungen werden nur vorgebohrt und verschraubt. Zum Vorbohren sollten Sie sich einen extralangen Bohrer kaufen, damit auch die 10 cm starken Rahmenhölzer in einem Gang durchbohrt werden können.

Wenn das Gerüst steht, werden die Stegplatten für Dach- und Seitenfläche verbunden und mit den Alu-U-Profilen gerahmt. So kann kein Wasser in die Platten eindringen und diese nicht veralgeln. Erst dann werden sie vorgebohrt und am Gerüst verschraubt.

■

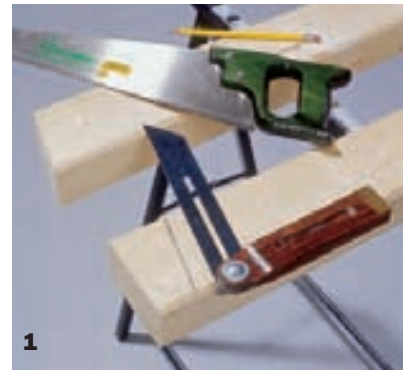

1

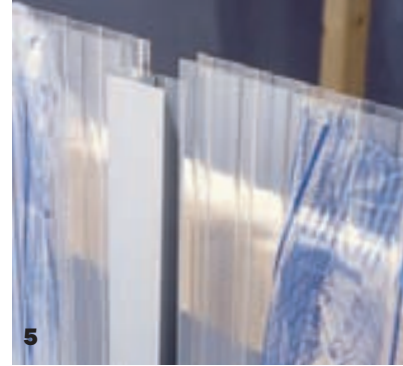

5



9

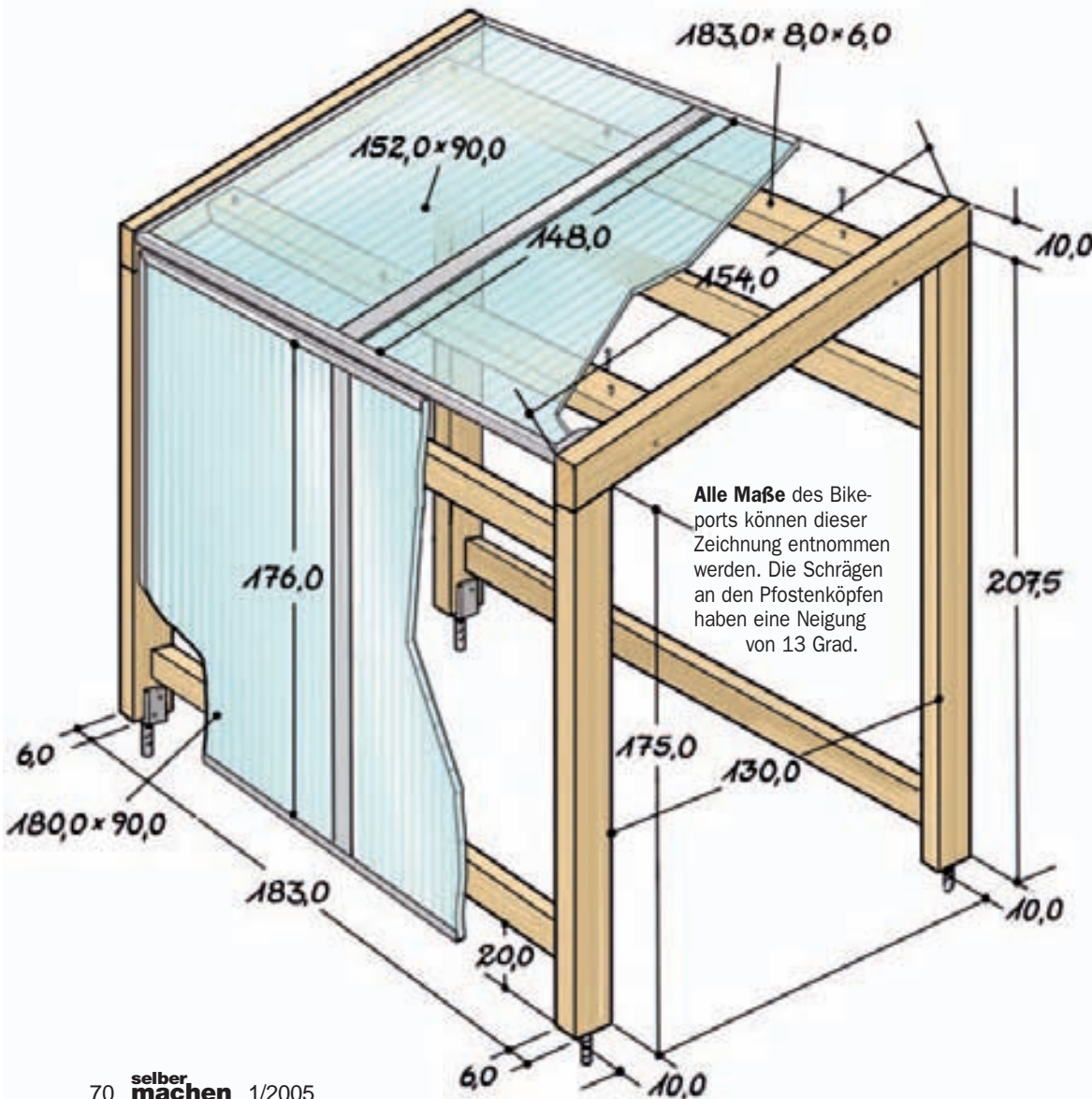

Fahrraddieben keine Chance!

Da unser Bikeport nicht abschließbar ist, müssen die untergestellten Fahrräder anders gesichert werden. Hierfür gibt es unterschiedliche Metallbügel zum einbetonieren (GAH Alberts), zwischen etwa 50 und 80 Euro). Der Bügel in der Zeichnung dient zum Anlehnen der Fahrräder und zugleich können diese daran angeschlossen werden.

! SERVICE

WAS IST...?

POLYCARBONAT

Besser bekannt unter den Markennamen „Makrolon“ oder „Lexan“ ist Polycarbonat ein sehr schlagfester Kunststoff von hoher Lichtdurchlässigkeit. Allerdings darf Polycarbonat nicht unter Spannung verarbeitet werden, weil dieser Kunststoff dann zu Rissbildung neigt. Zudem ist zu beachten, dass nicht alle Polycarbonatwerkstoffe UV-beständig sind.

ACRYLGLAS

Bekannt unter dem Markennamen „Plexiglas“ ist es UV-beständig, kratzfest, mit sehr hoher Lichtdurchlässigkeit, allerdings nicht so schlagfest wie Polycarbonat.

Pfostenschuhe

Metallstützen, die als Pfostenanker in den Boden betoniert werden. Verzinkt oder in Edelstahl erhältlich, verhindern Sie Erdkontakt der Pfosten, gewährleisten konstruktiven Holzschutz und verhindern Fäulnis.

Bläueschutz

Ein pilztötender Anstrich, der Nadelhölzer im Außenbereich vor „Bläupilzen“ schützt, die zwar das Holz nicht schädigen, aber optisch mindern.

WO GIBT'S...?

STEGPLATTEN + ALUPROFILE:
Otto Wolff,
Telefon (02 11) 9 67-0;
KUNSTSTOFFROHR:
Alfer,
Tel. (0 77 46) 92 01-0;
PFOSTENSCHUHE:
GAH Alberts,
Telefon (0 23 57) 9 07-0.
Die Herstelleradressen finden Sie auf Seite 64.

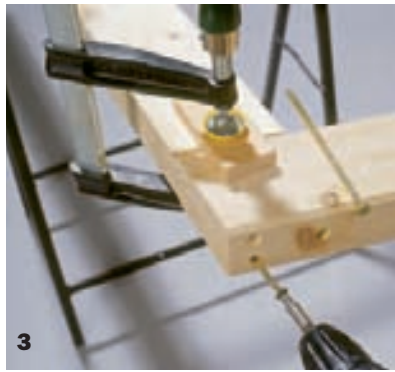
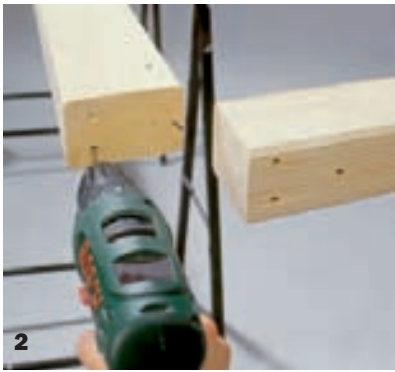

1 Als erstes werden die Rahmen gebaut: Dazu die oberen Enden der Pfosten in einem Winkel von 13° schräg absägen. Die Schräge vorher mit Hilfe eines Geodreiecks auf einen Karton zeichnen und danach die Schmiege einstellen. Alternativ kann nach dem ersten Schnitt das Abfallholz als Schablone dienen. Die Dachsparren werden beidseitig abgesägt, so dass ein Parallelogramm entsteht.
2 Jetzt die Ecken zusammenlegen und die Schraublöcher im Dachsparren vorbohren, so dass der Bohrer die Schraublöcher im Pfosten eben markiert. Hier wird ebenfalls vorgebohrt.

3 Jetzt die Ecken wieder zusammenlegen, mit einem Zulageholz und einer Schraubzwinge fixieren und dann miteinander verschrauben.
4 Sind beide Rahmen fertiggestellt, verbindet man sie mit Querhölzern, die von außen mit den Rahmen verschraubt werden. Festgezwungene Brettchen halten die Querlatten währenddessen in Position. Alle Querhölzer sind zum Bikeport-Innenraum mit den Rahmen bündig.
5 Nun wird die Schutzfolie auf den Stegplatten aus Plexiglas am Rand etwas abgezogen, um je zwei Platten für Seite und Dach mit einem Alu-H-Profil zu verbinden.

6 Anschließend sägen Sie das Rahmenprofil mit einer 45°-Gehrung an den Ecken auf Länge. Dann stecken Sie es auf alle freien Kanten der Stegplatten und verbinden die Ecken mit zugehörigen Alu-Winkelstücken.

7 Aus einem Kunststoffrohr (Alfer, 11,5 x 1,5 mm) sägt man in der Schneidlade 1 cm lange Distanzhülsen.

8 Zum Befestigen der Stegplatten mit Spenglerschrauben (4,5 x 65 mm) wird über die Bohrposition ein Stück Malerband geklebt, damit der (Metall-)Bohrer nicht wegrutscht. Dann die Außenseite der Stegplatte mit einem 9-mm-Bohrer und anschließend die Innenseite mit einem 8-mm-Bohrer durchbohren. So platzt die Platte beim Bohren nicht weg.

9 Mit vier Spenglerschrauben je Querholz werden die Platten angeschraubt. Dabei nur so fest anziehen, dass die Dichtung der Schrauben gerade eben gleichmäßig aufliegt.

10 Zwischen den Rahmen und den Stegplatten bleiben etwa 1 cm bis 1,5 cm Luft.

11 Die Stegplatten der Dachfläche müssen an der Traufseite etwas über die Wandfläche hinausstehen, damit Regenwasser frei abtropfen kann.

12 Wird den Bikeport nicht an einer Haus- oder Garagenwand befestigt, bekommt es eine Rückwand aus Hobelbrettern. Diese werden mit Nut und Feder zusammengesteckt und je Querholz und Brett mit zwei Schrauben montiert.

13 Zum Bemalen des Bikeports Dach und Wand aus Stegplatte nochmal abnehmen und zunächst mit einem so genannten Bläueschutz (Holzschutzgrund) streichen. Danach können Sie den Bikeport mit einer Außenfarbe nach Ihren Vorstellungen gestalten.



Monika Brunstering, Gartenarchitektin aus Hamburg, sagt Ihnen, was diesen Monat zu tun ist.

Das neue Gartenjahr beginnt gleich mit einem herrlichen Blütenrausch. Einige Ziergehölze warten nämlich nicht einmal den Frühlingsanfang ab (rechts). Auch im Gewächshaus gibt es schon wieder jede Menge zu tun. Die ersten Gemüsesorten und frühe Sommerblumen können jetzt in Anzuchtschalen gesät werden (Seite 74).

JETZT DARAN DENKEN:

● Gemüselager kontrollieren

Wenn Köpfe von Wirsing, Chinakohl, Weiß- und Rotkraut im Winterlager dicht gedrängt liegen, können sich Faulstellen bilden. Kontrollen alle zwei bis drei Wochen verhindern rasches Ausbreiten der Fäulnis. Schadhafte Gemüse wird sofort aussortiert.

● Rasenflächen nicht betreten

Wenn der Boden gefroren ist, darf der Rasen nicht betreten werden, da sonst die Grasnarbe nachhaltig zerstört wird. Kehren Sie das letzte Herbstlaub also nur an frostfreien Tagen von den Rasenflächen.

● Begonien früh aussäen

Bereits ab Ende Dezember werden Schalen mit Aussaaterde gefüllt und Begoniensamen darauf verteilt. Wichtig ist, dass die Samen nicht mit Erde bedeckt sind. Die Sämlinge werden nach einigen Wochen vereinzelt und dabei in frisches Substrat gesetzt.

● Schneebruch bei Immergrünen

Schneebeladene Tannenzweige sind im Winter idyllisch. Wenn der Schnee aber nass und pappig wird, kann die Last schnell zum Bruch der Äste führen. Schütteln Sie nach starken Schneefällen die Zweige ab, oder fegen Sie den Schnee mit einem Besen von immergrünen Pflanzen wie zum Beispiel Liguster.

● Weidenruten zum Bewurzeln

Triebe vom einjährigen Holz können ab Januar von den Weiden geschnitten und etwa 30 cm tief in den Boden gesteckt werden. Vor dem Stecken sollten sie einige Tage in Wasser stehen. Ist der Boden gefroren, können die Ruten zwischengelagert werden.

Kätzchen nennt man die dicken Blütenknospen der Weiden (*Salix*-Arten). Anfangs sind sie grau und samtweich, später schmücken sie sich zusätzlich mit gelben Staubgefäßen. Sobald die Knospen der Weiden aufbrechen, ist die Macht des Winters gebrochen. Der Frühling lässt nicht mehr lange auf sich warten.



Winterblüher

Bunte Farbtupfer im Schnee

Noch geizt die Natur mit Blütenschmuck. Zum Glück gibt es Ziergehölze, die den Frühling nicht abwarten. In der zweiten Winterhälfte beginnen sie trotz Eis und Schnee zu blühen.

Selbst wenn der Winter nach milder Witterung zurückkehrt, die Blütenpracht der Winterblüher übersteht Minusgrade unbeschadet. Die gelbe Kornelkirsche (*Cornus mas*) wirkt am schönsten, wenn sie im Garten als Solitär (in Einzelstellung) gepflanzt wird. Dasselbe gilt für die meist etwas später blühende Zaubernuss (*Hammamelis mollis*). Deren lustige Blütenfäden blühen in Gelb, Rot oder Orange. Ein wunderschöner Winterblüher ist auch der Echte Jasmin (*Jasminum nudiflorum*).

Windgeschützt und in Südlage zeigt er oft schon im Dezember seine gelben, sternförmigen Blüten. Als sogenannter Spreizklimmer erobert er Mauern und Spaliere. Ein weiteres Farbwunder ist der rosa oder purpurne Seidelbast (*Daphne mezereum*). Er duftet stark und blüht nur am mehrjährigen Holz. Schnittmaßnahmen werden bei allen Winterblüher nach der Blüte durchgeführt. Da sich ihre Blüten oft an Vorjahrestrieben entwickeln, regt ein wohldosierter Rückschnitt neuen Austrieb und Blütenflor an.



1 Die Kornelkirsche (*Cornus mas*) blüht in goldgelben Dol- den am mehrjährigen Holz.

2 Kornelkirschen sind sehr pflegeleicht und können sogar als geschnittene Hecke gezogen werden. Sie wachsen am besten in kalkhaltigen Böden.

3 Der Seidelbast (*Daphne mezereum*) bekommt hochgiftige Beeren nach der Blüte. Halten sich Kinder in der Nähe auf, sollte man die Früchte vorsichtshalber entfernen.

4 Die chinesische Zaubernuss (*Hamamelis mollis*) ist ein wenig kleiner im Wuchs als ihre japanische Schwester (*H. japonica*). Dafür verströmen ihre Blüten einen feinen Duft.

5 Echter Jasmin (*Jasminum nudiflorum*) blüht goldgelb am vorjährigen Holz. Daher werden die neuen Triebe nur sparsam nach der Blüte eingekürzt und alte, verholzte Zweige entfernt.

6 Winterheide (*Erica carnea*) gehört zu den kriechenden Gehölzen. Sie wird nicht höher als 30 cm und blüht den ganzen Winter über.

7 Die japanische Zaubernuss (*Hamamelis japonica*) beeindruckt hier mit roten Blüten- fahnen. Der Strauch kann bis zu 5 m hoch werden und überrascht mit einer scharlach- roten Herbstfärbung.

Fotos: Krehme (5), Redeleit (2); Illustration: Gebhardt

BUCH-TIPP

Ratgeber für Gehölze im Garten

Mit auffälligen Blüten, schöner Herbstfärbung oder perfekt in Form geschnitten geben Bäume und Sträucher dem Garten ein markantes Gesicht. Die Wahl des passenden Gehölzes wird in diesem Buch durch ein sogenanntes 5-Stufen-Erfolgsprogramm mit Tipps zu Kauf und Pflege erleichtert. Außerdem werden die grundlegenden Schnitttechniken und die wichtigsten Maßnahmen zum vorbeugenden Pflanzenschutz erläutert. **Annette Zimmermann, „Ziergehölze, prächtig & gepflegt“, 7,90 Euro, 64 Seiten, Gräfe und Unzer Verlag, ISBN 3-7742-6395-7**



Bäume und Sträucher im Netz

Bei „pflanzmich.de“ können Sie 24 Stunden täglich Bäume, Sträucher und andere Gartenpflanzen bestellen. Die Ware wird in der Regel innerhalb von 36



Stunden direkt vor die Haustür geliefert. Besonderheit: Der Händler bietet eine 10-jährige Anwuchsgarantie. Was nicht anwächst, wird ausgetauscht. **Telefon (01805) 12 02 00** (12 Cent/Minute) oder im Internet: **www.pflanzmich.de**

Vermehrung von Veilchen

Usambaraveilchen können durch einzelne Blattstiele vermehrt werden. Dabei trennt man die Stiele vorsichtig von der Mutterpflanze ab. Dann steckt man sie aufrecht in eine Schale mit Ansaaterde. Die Blattspreiten werden nur ganz wenig mit Erde bedeckt. Die Blätter dürfen beim Gießen kein Wasser abbekommen. Nach etwa drei bis vier Wochen bilden sich rund um die Blattstiele kleine Jungpflanzen. Sobald sie etwas größer geworden sind, können sie in eigene Töpfe umziehen.



Arbeiten im Gewächshaus

Die Saison ist eröffnet. Bereits im Januar kann man in beheizten Gewächshäusern Frühgemüse und einjährige Sommerblumen aussäen.

Die Wachstumsperiode lässt sich in einem beheizten Kleingewächshaus deutlich verlängern. Bereits Anfang des Jahres können Gemüsesorten wie Kohlrabi, Spitzkohl oder Mangold ausgesät werden. Ist keine Heizung im Gewächshaus, kann es darin schon mal Frost geben. Doch robusten Arten wie Schnitt- oder Pflücksalat, Radieschen und Rettich macht das nichts aus. In jedem Fall ist zu Ostern das erste fri-

sche Gemüse erntereif. Auch Sommerblumen können jetzt in Anzuchtschalen gesät werden. Die kleinen Sämlinge müssen pikiert werden, sobald drei Blätter an den dünnen Stängeln wachsen. Nach dem Vereinzeln bleiben sie im Gewächshaus bis die Frostgefahr vorbei ist. Danach werden sie ins Freie gepflanzt. Hier zeigt sich dann der deutliche Blühevorsprung zu den anderen Freilandpflanzen.



Kleine Jungpflanzen werden nach dem Vereinzeln mit etwas Abstand zueinander in Reihen ausgepflanzt. Jetzt können sie in Ruhe wachsen bis sie erntereif sind.

Fotos: NedWork (1); Reedeleit (6)



Anzuchtschalen aus kompostierbarem Material werden zusammen mit den Sämlingen umgepflanzt.

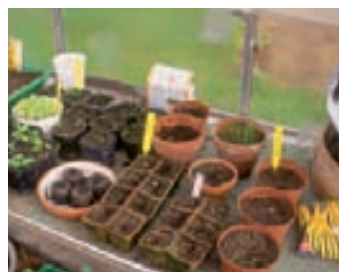

Etiketten mit Namen helfen, bei der Anzucht Ordnung zu halten und Verwechslungen auszuschließen.



Nach dem Pikieren warten die Jungpflanzen auf das Verpflanzen ins Freiland oder ins Gemüsebeet.



Extra-Tipp: Um den Boden mit Nährstoffen anzureichern, wird Kompost und Mist untergemischt.

Frühbeet mit Pferdemist präparieren



Wer frischen Pferde- oder Rindermist vom Bauern holt, kann damit den Boden für das Frühbeet vorbereiten. Innerhalb des Frühbeets wird die Sohle 20 cm tief ausgegraben. Darauf breiten Sie mit einer Forke den Mist 20 cm hoch aus. Über die Mistpackung

streuen Sie fein abgeseibten Kompost. Sobald sich die Schicht Mist gesetzt hat, wird das fehlende Volumen mit feiner Saat- oder Pflanzerde aufgefüllt. Auf dem Frühbeet kann jetzt sowohl gepflanzt als auch direkt gesät werden.

Pflanzen SCHUTZ

- ✦ **Dörrobstmotte im Haus** Werden jetzt kleine, graubraune Falter in der Wohnung gefunden, handelt es sich meist um die Dörrobstmotte. Sie wird angelockt von gut gefüllten Vorratsschränken und warmer Heizungsluft. Kühle und luftige Vorratskammern vertreiben sie.
- ✦ **Auslichten beugt vor** Um Ziersträucher vor Krankheiten zu schützen, werden sie regelmäßig ausgelichtet. Dazu schneidet man im Spätwinter nach innen wachsende und zu dicht stehende Triebe heraus. Auch abgestorbene Äste können jetzt entfernt werden.
- ✦ **Cyclamenwelke**

Wenn die Blätter bei Alpenveilchen vom Stielansatz vergilben, steckt meist der Pilz Fusarium dahinter. Hier hilft nur das Entfernen der kranken Pflanze und Entsorgen der Erde.



Für den Tiergarten: Die Singvogel-Winterfutter-Mischung enthält Saatgut für Blumen und Gräser, die im Sommer schön blühen und ab Herbst Nahrung bieten. Auch für Töpfe und Kübel! (Kiepenkerl)



Neues für Ihren Blumengarten

1 Gloxinienwinde „Asarina“-Mischung wächst schnell und blüht lange. **2 Schwarzäugige Susanne** hat vielfarbige Blüten und bedeckt Wände und Boden. **3 Sonnenhut „Maya“** bekam die Fleuroselect-Goldmedaille. **4 Würz-Tagetes „Sweet Mace“** duftet und schmeckt nach Estragon. **5 Sonnenhut „Chim Chiminee“** hat besonders schöne Farben. **6 Schmuckkörbchen „Cosmic Mix“** ist kompakt und blüht überreich.



3 + 6: Benary,
Telefon (05541) 7009-0;
4: Flora Frey, Tel. (0212) 2570-0;
2: Gärtner Pötschke, Telefon (01805) 861-100 (12 Cent/Min.);
1 + 5: Quedlinburger Saatgut,
Telefon (03946) 904-0;
Kiepenkerl, Fax (02582) 67027-0



 terre des
hommes

Hilfe für Kinder in Not



Flutkatastrophe Südasiens

Tausende Kinder
brauchen Ihre Hilfe.

Bitte spenden Sie!
Stichwort »**FLUTWELLE**«
Konto 700 800 700
Volksbank Osnabrück eG
BLZ 265 900 25

Online-Spende: www.tdh.de

Vertreiben Sie Wintergrau und trübe Stimmungen: Üppige Grünpflanzen bringen Farbe in die Wohnung und sorgen für wohltuend frische Luft. Viele werden sogar mit Schadstoffen fertig.

Grüner wohnen

Trockene Heizungsluft macht matt, müde und lustlos. Sie bekommt auch Pflanzen nicht gut, doch wenn sie ausreichend mit Wasser versorgt werden, sorgen sie für einen kleinen Klimawandel. Über ihre Blätter verdunsten sie reichlich Wasser und geben außerdem noch Sauerstoff an die Raumluft ab. Dabei sind sie noch nicht einmal anspruchsvoll: Die Pflanzen, die wir auf diesen Seiten vorstellen, verzeihen auch Pflegefehler und sind äußerst robust.





Fotos: Jaleg

1 Zypergras und Bambus passen gut zueinander. Anders als bei anderen Pflanzen soll bei Zypergras immer etwas Wasser im Untersetzer stehen.

2 Russischer Wein wächst schnell und lässt sich mühelos als Umrandung des Fensters ziehen. Triebe, die unten verkahlen, kann man einfach zurückschneiden. Er wird mäßig feucht gehalten und in der Wachstumsphase regelmäßig gedüngt.

3 Gute Aussichten auf angenehmes Klima garantieren Schefflera, Grönlilien, Dieffenbachia, Oleander und ein Ficus (v. l. n. r.)

4 Drachenbäume bezaubern nicht nur durch ihre schmalen, glänzenden Blätter, sondern auch durch die oft bizarren Wuchsformen.

EFEU

(Hedera helix) kann als Ampelpflanze mit lang herunter hängenden Trieben gezogen werden, begrünt aber auch jede Rankhilfe. Fürs Zimmer sind schwachwüchsige, kleinblättrige Sorten am besten.

WIRKUNG: Efeu baut Benzol ab und reichert die Luft stark mit Sauerstoff an. **STANDORT:** Hell bis schattig. Buntblättrige Sorten brauchen mehr, dunkle weniger Licht. **PFLERGE:** Gleichmäßig feucht halten und von Frühjahr bis Herbst mäßig düngen. **TEMPERATUR:** 16° bis 21° C.



EFEUTUTE

(Epipremnum) gehört zu den pflegeleichtesten Zimmerpflanzen. Sie kann an Moosstäben oder Rankhilfen oder als Ampelpflanze gezogen werden.

WIRKUNG: Die Pflanze baut Formaldehyd, Benzol, Kohlenmonoxid und Nikotin ab und verdunstet viel Feuchtigkeit. **STANDORT:** Hell bis schattig. An dunklen Plätzen vergrünen die Blätter. **PFLERGE:** Mäßig feucht halten, über Sommer regelmäßig düngen. **TEMPERATUR:** Nie unter 16° C.



SCHUSTERPALME

(Aspidistra) Sie ist unempfindlich gegen Lichtmangel, Temperaturschwankungen und Heizungsluft, extrem genügsam und besonders schön, wenn sie zu einem dichten Busch herangewachsen ist. Die aus Rhizomen entspringenden, dunkel glänzenden Blätter werden etwa meterhoch.

WIRKUNG: Die Pflanze verdunstet über die Blätter viel Feuchtigkeit.

STANDORT: Hell bis schattig, keine direkte Sonne.

PFLERGE: Gleichmäßig feucht halten, je kälter der Standort, desto weniger gießen. Den Sommer über regelmäßig düngen. **TEMPERATUR:** 10° bis 20° C.



GRÖNLILIE

(Chlorophytum) Auch diese Pflanze ist extrem anspruchslos und nahezu unverwüchlich. Sie entwickelt lange Triebe mit kleinen Blüten, aus denen sich neue Rosettenpflänzchen entwickeln. Deshalb ist sie ideal als Ampelpflanze.

WIRKUNG: Die Grönlilie baut Formaldehyd, Benzol, Trichlorethylen und Kohlenmonoxid ab und gibt sehr viel Sauerstoff ab. **STANDORT:** Jeder. Die rein grünen Sorten brauchen weniger Helligkeit als die grün-weißen. **PFLERGE:** Mäßig feucht halten, die Grönlilie toleriert aber gelegentliche Trockenheit; von Frühjahr bis Herbst düngen. **TEMPERATUR:** 12° bis 22° C.



BIRKENFEIGE

(Ficus benjamina) Die pflegeleichte Pflanze kann zum Zimmerbaum mit prächtiger Krone heranwachsen und ist noch robuster als der großblättrige Gummibaum.

WIRKUNG: Die Birkenfeige nimmt Xylol, Toluol, Ammoniak und Formaldehyd aus der Luft auf und gibt sehr viel Feuchtigkeit und Sauerstoff an die Luft ab. **STANDORT:** Hell, keine pralle Sonne. **PFLERGE:** Mäßig feucht halten, den Boden vor dem erneuten Gießen immer erst abtrocknen lassen. **TEMPERATUR:** 15° bis 22° C.



STRAHENARALIE

(Schefflera) Sie ist robust und anspruchslos, kann sehr hoch werden und verträgt Rückschnitt gut. **WIRKUNG:** Sie nimmt Nikotin und andere im Rauch enthaltene Schadstoffe auf. **STANDORT:** Hell bis halbschattig, keine direkte Sonne. Möglichst luftig! **PFLERGE:** Mäßig feucht halten, häufig besprühen, von Frühjahr bis Herbst düngen. Kalkarmes Wasser verwenden. **TEMPERATUR:** 15° bis 22° C.





Das erleichtert Ihnen die Pflege



A

Viele Pflanzen gehen ein, weil sie zu häufig und reichlich gegossen wurden – aus Angst, dass das Gießen vergessen wurde und sie zu wenig bekommen haben könnten. Deshalb sind Systeme, die die Wasserversorgung regulieren, im Alltag eine große Hilfe.



A Bei Pflanzgefäßen mit Wasserspeicher im Boden versorgt sich die Pflanze selbst aus diesem Speicher. Die neuen Tekustyle-Pflanzgefäße haben einen sehr großen Speicher, der sich über eine Klappe leicht befüllen lässt. In den Boden integrierte Gleitrollen erleichtern den Transport auch großer Pflanzen. In Blau und Terracotta, 35 x 35 cm, 40 x 40 cm, 45 x 45 cm, ab 12,49 Euro, Pöppelmann.

pflanzen, denn das Pflanzgefäß lässt sich leicht herausheben und neu bepflanzen. Ab 26,95 Euro, Lechuza.

C Es muss nicht immer Erde sein: Tongranulat hat eine viel höhere Wasserspeicherkapazität und gibt die Feuchtigkeit über längere Zeit an die Pflanze ab. Gleichzeitig sorgt es mit seiner groben, porösen Struktur dafür, dass die Wurzeln genug Luft bekommen. 7,5 l etwa 6 Euro, Seramis.

B Besonders vielseitig ist der Wasserspeicher mit Füllschacht und leicht ablesbarem Wasserstandsanzeiger, der in jeden Topf eingesetzt werden kann. In drei Größen für 1, 2 oder 3 Liter Wasser, ab 6,99 Euro, Grosfillex.



B



C

B Aus einem eleganten Übertopf und dem bepflanzenbaren Einsatz mit Selbstbewässerungssatz besteht dieses neue System. Die Übertöpfe aus hochwertigem Kunststoff sind für drinnen und draußen geeignet. Das System ist ideal für Saison-

Diese Pflanzen helfen Ihnen gegen folgende Schadstoffe:	Formaldehyd	Benzol	Trichloreth.	Nikotin
Aloe	*			
Arecapalme	*			
Baumfreund	*	*	*	*
Bergpalme	*			
Birkenfeige	*	*		
Bogenhanf		*		
Chrysantheme	*			
Drachenbaum	*	*	*	
Efeu	*	*	*	*
Efeutute	*	*	*	*
Einblatt		*		
Gerbera	*			
Grünlilie	*			
Kolbenfaden		*		
Orchideen	*			
Purpurtute	*			
Schwertfarn	*			
Strahlenaralie	*			*

DRACHENBAUM

(Dracaena)
Eine ideale Anfängerpflanze, die fast nichts übernimmt.

WIRKUNG: Die Pflanze nimmt Xylol, Toluol, Trichlorethylen, Benzol und Formaldehyd auf. **STANDORT:**

Hell bis halbschattig, keine direkte Sonne **PFLERGE:** Mäßig feucht halten. **TEMPERATUR:** 18° bis 25° C.



WIRKUNG: Die Gräser verdunsten sehr viel Feuchtigkeit über Blätter und Boden. **STANDORT:** Hell bis halbschattig. **PFLERGE:** Im Sommer regelmäßig düngen. Feuchtigkeit siehe oben. **TEMPERATUR:** 10° bis 22° C.

ALOE (Aloe)

Absolut robuste Dickblattpflanzen, die volle Sonne mögen und im Sommer im Freien stehen sollten.

WIRKUNG: Aloe baut Formaldehyd besonders gut ab. **STANDORT:** Sonnig. **PFLERGE:** Von Frühjahr bis Herbst mäßig feucht halten und düngen, im Winter selten gießen. **TEMPERATUR:** Zimmertemperatur.



EINBLATT

(Spatiphyllum)
Die anspruchslose Pflanze kann bis zu 1 m hoch werden und verträgt mehr Schatten als andere Blütenpflanzen. Sie blüht das ganze Jahr, im Sommer jedoch reichlicher als zu anderen Jahreszeiten.

WIRKUNG: Die Pflanze neutralisiert Ammoniak sowie Aceton und reinigt die Luft von Benzol, Trichlorethylen und Formaldehyd. Außerdem verdunstet sie über die großen Blätter viel Feuchtigkeit. **STANDORT:** Hell bis halbschattig, keine direkte Sonne. **PFLERGE:** Gleichmäßig feucht halten und von Frühjahr bis Herbst regelmäßig düngen. Im Winter sollte etwas sparsamer gegossen werden.

TEMPERATUR: 18° bis 25° C. ■



ZYPERGRAS (Cyperus)

Die meisten Arten brauchen feuchten bis nassen Boden. Ausnahme: Das breitblättrige, kleine Zypergras liebt es etwas trockener.



james dyson

Er hat an seine
Ideen geglaubt.



Autobiografie

James Dyson
**Sturm gegen
den Stillstand**

368 Seiten, gebunden

Euro 24,90 (D) /

Euro 25,60 (A) /

sFr 43,90

ISBN : 3-455-09460-0

| Hoffmann und Campe |

FUTTERHÄUSCHEN

Der Gourmet-Tempel

Vögel, die bei uns überwintern, können endlich einmal etwas feiner speisen. Denn statt im rustikalen Birkenambiente gibt es das Futter im klassisch-eleganten Säulenbau.

Viele Vögel sind noch da, wenn der Winter Frost und Schnee zu uns bringt. Dann wird es für diese Tiere schwierig, ausreichend Futter

zu finden. Mit Futterhäusern kann man den Vögeln helfen und sie zugleich beobachten. Dafür werden die Häuser gut sichtbar aufgestellt und dürfen schon etwas außergewöhnlich aussehen.

Dieses Futterhaus im Stil eines Tempels ist sogar dann interessant, wenn mal keine Vögel füttern. Es besteht aus wasserfestem Sperrholz für Bodenplatte, Dach und Giebel und Rundhölzern für die Säulen und Bänke rund um den „Essplatz“. Die Montage ist einfach. Nur beim Vorbohren in den Stirnseiten der Rundhölzer ist Genauigkeit gefragt. Damit das Bauwerk nicht zur Ruine wird, schützt man es nach dem Bemalen mit einem farbigen Lack oder einer Lasur, am besten mit zwei Schichten Bootsack. Bitumenpappe als Dachdeckung schützt Haus und Futter zusätzlich vor Nässe.

Baukosten, je nach vorhandenen Materialresten, etwa 15 bis 25 Euro. ■



UND DAS BRAUCHEN SIE:

Säulen:

- 4x Rundstab Ø 3x18 cm
- 8 Scheiben Rundstab Ø 5x1 cm
- 8 Scheiben, quadratisch, 1x5x5cm
- 8 Holzschrauben 4x70 mm

Bänke:

- 6x Rundstab Ø 2,8x4 cm
- 3 Holzleisten 1x3x12 cm
- 6 Holzschrauben 4x40 mm

Bodenplatten:

- 1 Sperrholzplatte (wasserfest verleimt) 1,8x27x27 cm
- 1 Sperrholzplatte (wasserfest verleimt) 1,8x31x31 cm
- 4 Holzschrauben, 3x35 mm

Giebel:

- 2x Sperrholz 12 mm, Basis 27 cm, Stichhöhe 10 cm
- 2 Holzschrauben 3x35 mm

Gesimsrahmen (Traghölzer):

- 4 Leisten 2x2x27 cm

Dachflächen:

- 1 Sperrholzplatte (wasserfest verleimt) 1,2x21x30 cm
- 1 Sperrholzplatte (wasserfest verleimt) 1,2x22,5x30 cm
- 8 Holzschrauben 3x25 mm

Dacheindeckung:

- 14x Dachpappestreifen 4x32 cm
- 1 Dachpappestreifen 8x32 cm

Standsäule (Vorschlag):

- 1 Rundstab Ø 5 cm, Länge n. Wunsch
- Bitumenlack zum Schutz des Rundstabs mit Erdkontakt

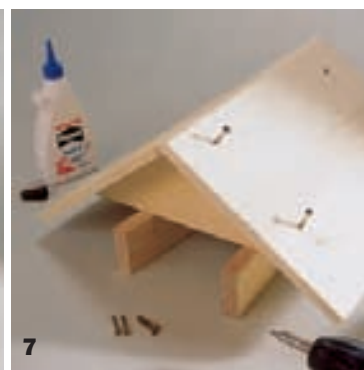
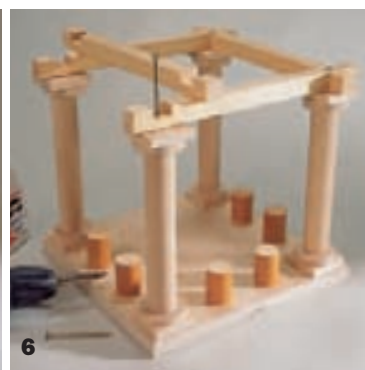



Fotos und Produktion: Werner Hack/3D-Objekt

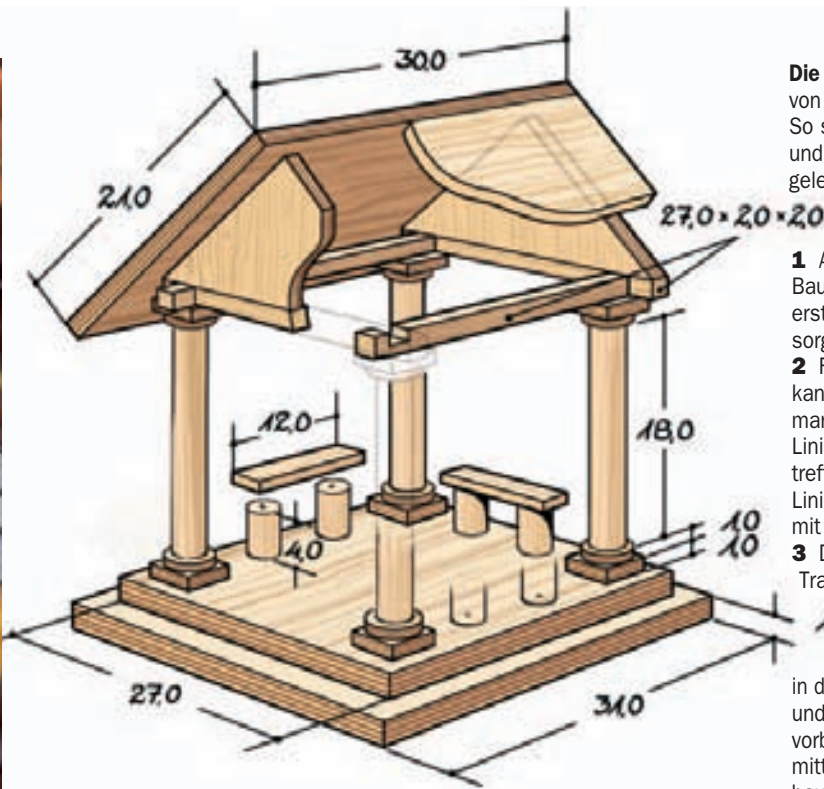

Die Konstruktion wird schichtweise von unten nach oben aufgebaut. So sind auch die Säulen an Basis und Kopf einfach aus übereinander gelegten Holzplättchen gebaut.

- 1** Alle Scheiben, Säulen und die Bauteile für die Bänke werden als erstes zugesägt. Eine Schneidlade sorgt für rechtwinklige Sägeschnitte.
- 2** Für die Giebel erst die Unterkanten anzeichnen, deren Mitte markieren und dort eine senkrechte Linie nach oben ziehen. Darauf treffen sich in 10 cm Höhe die Linien der Dachschrägen. Das Ganze mit der Stichsäge aussägen.
- 3** Die Aussparungen der Dach-Traghölzer auf halbe Holzstärke einsägen und mit dem Stecheisen ausstechen.
- 4** Jetzt alle Verschraubungen in der Grundplatte (Säulen und Bänke) und in den Scheiben und Säulen vorbohren (3,5 mm). Zum genau mittigen Bohren ist ein selbstgebauter Winkelanschlag sehr hilfreich.
- 5** Für die spätere Lackierung werden alle Teile vor der Montage angeschliffen (180er Korn), dann die Säulen und die Fußteile der Bänke mit wasserfestem Leim aufgesetzt und verschraubt. Alle Bauteile können auch vor der Montage lackiert werden.
- 6** Anschließend die Traghölzer für das Dach ebenfalls mit Leim auflegen und verschrauben.
- 7** Mit je vier Holzschrauben werden nun die Dachflächen auf die Giebelbretter geschraubt. Auch hier vorher etwas wasserfesten Leim angeben.
- 8** Die Sitzflächen der Bänke auf die Fußteile leimen und mit Zwingen oder mit Paketklebeband fixieren, bis der Leim abgebinden hat. Die vorbereitete Dachkonstruktion auf die Traghölzer setzen, Leim angeben und von unten verschrauben. In die untere Grundplatte mittig ein Loch für die Standsäule bohren und diese zentriert unter die kleinere Platte leimen und schrauben.
- 9** Die Dacheindeckung aus 4 cm breiten Dachpappestreifen wird unten beginnend aufgelegt, an den Giebelseiten des Dachs umgelegt und mit einem Tacker befestigt, zuletzt der 8 cm breiten Firststreifen. Alle Streifen sollen sich 2 cm überlappen und an den Rändern etwas überstehen, damit Wasser gut abtropft.
- 10** Die Oberfläche des Tempels wird nun nach eigenen Vorstellungen farbig lackiert oder lasiert und dann mit Bootslack dauerhaft geschützt. Wer noch Holzschutzfarbe für außen hat, spart sich den Bootslack.



1

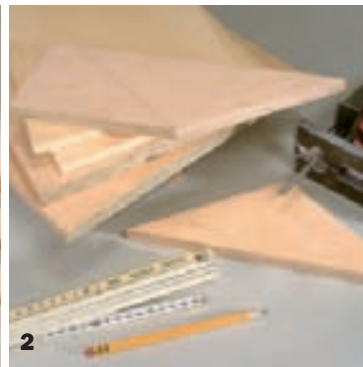

2



3

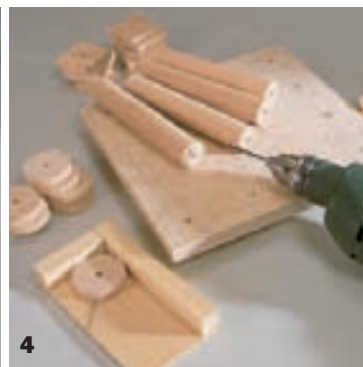

4



8



9



10

VORSCHAU

FEBRUAR

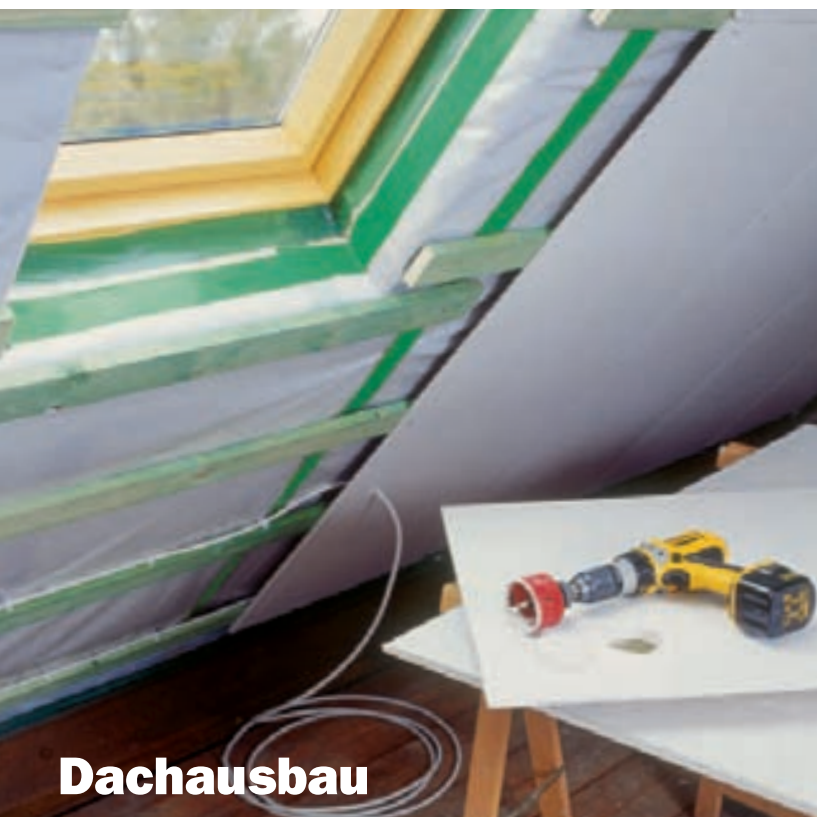

Dachausbau



Pelletofen



Alte Stühle aufarbeiten

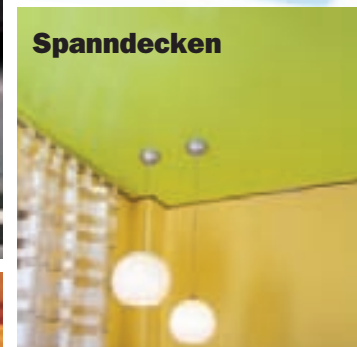

Spanndecken



Linoleum



Test Bandschleifer



Einbauschränke

2 Hefte – 1 Preis

SELBER MACHEN EXTRA KÜCHE

Und wieder gibt es eine Zugabe im nächsten SELBER MACHEN-Heft. Diesmal alles über Küchen. Lassen Sie sich inspirieren von dem Charme einer Landhausküche, dem Frontenwechsel von Küchenzeilen, die in die Jahre gekommen sind, bis hin zur neuesten Technik für Herde und Dunstabzugshauben.

Fotos: Bordes (2), Jalag (1), Hersteller

In Heft 2/2005 für Sie geplant:

● **Dachausbau**

Den Dachboden in eigener Regie ausbauen: Im ersten Teil zeigen wir Ihnen, wie Sie Dämmung, Dampfsperre, Lattung und Gipskartonplatten richtig anbringen.

● **Bandschleifer**

Ryobi heißt die Marke, die zur Zeit in Deutschland im Scheinwerferlicht steht. Wir testen den neuen Bandschleifer.

● **Einbauschränke**

Stauraum schaffen mit den bewährten deckenhohen Einbauten.

● **Himbeeren**

Jetzt ist die richtige Pflanzzeit! Mit vielen Tipps und Gestellbau.

● **Pelletofen**

Ersetzt der Pelletofen die Ölheizung? Kosten sowie Vor- und Nachteile der neuen Technologie.

● **Linoleum**

Nur etwas für Könner? Wir zeigen Material und Verarbeitung.

● **Spanndecken**

Schaffen Sie eine Top-Oberfläche an jeder Decke – mit Kunststoff-Folien zum Selberspannen.

● **Stühle aufarbeiten**

Alte Stühle werden wieder wie neu, ob von grundauf renoviert oder mit pfiffigen Gestaltungsideen versehen. Hier ist für jeden Geschmack etwas dabei. Dazu:

● **Reportage**

Lederstühle restaurieren.

● **Deko-Gartentiere**

Spaßige Tiere aus Holz verzieren Zaun, Garten und Terrasse.

Hat Ihnen dieses Heft gefallen? Interessieren Sie auch die Themen unserer nächsten Ausgabe? Das Beste ist, Sie rufen jetzt gleich an bei unserer

**Abo-Information:
(040) 87 97 35 40**

Künftig kommt SELBER MACHEN dann ganz bequem mit der Post direkt zu Ihnen ins Haus.

Ihr nächstes **selber machen** gibt's schon am **14. Januar 2005**